

UFTH

Unità filtrante a filtrazione assoluta a tasche rigide

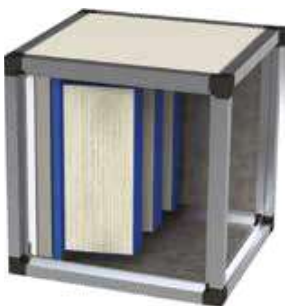

Prodotto UFTH

Costruzione Struttura con profili estrusi in alluminio da 40 mm collegati tra loro tramite angolari in alluminio pressofuso

Setto filtrante Filo di alluminio a sezione piatta, fibra di poliestere, microfibra di vetro ignifuga idrorepellente

CAPITOLATO

Unità filtrante, costruita con telaio in alluminio estruso con spessore 40 mm.

Filtro F13 classe (EN 779) G2 in filo di alluminio a sezione piatta (ISO coarse 25%).

Filtro F12 classe (EN 779) G4 pieghettato in fibra di poliestere (ISO coarse 75%).

Filtro F18H classe (EN 779) H13 (ISO ePm1 99%) 4 tasche rigide.

FUNZIONI

Grazie a una struttura compatta e leggera, oltre che a un'alta resistenza meccanica, il modulo filtrante garantisce un'elevata maneggevolezza e semplicità nell'installazione che lo rende utilizzabile sia in impianti civili che in impianti industriali.

APPLICAZIONI

Le unità a filtrazione assoluta a tasche rigide presentano svariati utilizzi: in impianti di condizionamento o ventilazione, come prefiltrazione a filtri assoluti ad altissima efficienza o come stadio finale in grandi ambienti a contaminazione controllata.

TABELLA DI SCELTA RAPIDA

Modello	Portata	F13				F12		
		Quantità	Dimensioni	Efficienza	Perdita di carico media / finale consigliata	Quantità	Dimensioni	Efficienza
		N.	mm		Pa	N.	mm	
3000	3000	1	592x592x22	G2 ISO coarse 25%	80 / 150	1	592x592x48	G4 ISO coarse 75%
6000	6000	2	592x592x22			2	592x592x48	
9000	9000	2	592x592x22			2	592x592x48	
		2	592x287x22			2	592x287x48	
12000	12000	4	592x592x22	4	592x592x48			
18000	18000	6	592x592x22	6	592x592x48			



DIMENSIONALI

Taglia	Tipo di box	Peso kg	X mm	Y mm	Z mm
3000	1	39	655	715	700
6000	1	61	1250	715	700
9000	1	83	1250	1005	700
12000	1	86	1250	1310	700
18000	1	130	1845	1310	700

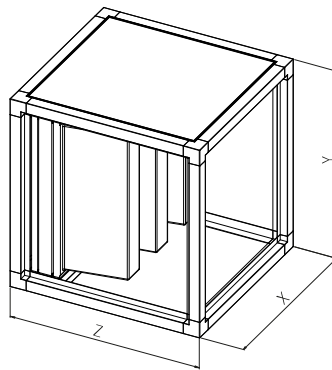

Perdita di carico media / finale consigliata Pa	Quantità N.	Dimensioni mm	F18H		Perdita di carico media / finale consigliata Pa	Perdita di carico media totale Pa	Perdita di carico finale totale Pa
			Efficienza				
125 / 200	1	592x592x292	H13 ISO ePm1 99%	425 / 600	630	950	
	2	592x592x292					
	2	592x592x292					
	2	592x287x292					
	4	592x592x292					
	6	592x592x292					