



Diffusione

Componenti per la perfetta
distribuzione dell'aria negli impianti



TEKNOWOOL[®]
ADVANCED AIR TREATMENT SOLUTIONS



catalogo tecnico





INDEX



NEXT



PREV



Via Marconi, 1 – 35020 Legnaro (PD)
Tel. 049.641679

PER INFORMAZIONI COMMERCIALI

Richieste di offerta:
offerte@teknowoolair.com

Invio ordini:
commerciale@teknowoolair.com

www.teknowoolair.com



INDEX



NEXT



PREV



INDEX



NEXT



PREV

INDICE



Diffusione

Componenti per la
perfetta distribuzione
dell'aria negli impianti



INDEX



NEXT



PREV

Diffusori

Pag. 9

DQBSDiffusore
multidirezionale
a 4 vie

Pag. 10

DQBSPDiffusore
multidirezionale
a 4 vie su pannello

Pag. 13

DQA/DRADiffusore
multidirezionale
a 1,2,3 e 4 vie

Pag. 15

SERIE DHDiffusore
elicoidale
ad alta induzione

Pag. 19

PQOPPlenum
in polistirolo

Pag. 29

CRA/CRABSDiffusore circolare
a coni regolabili

Pag. 30

CRAQ/CRAQBSDiffusore su pannello
a coni regolabili

Pag. 35

CFASEDiffusore circolare
a coni fissi
con serranda

Pag. 37

CSCDiffusore circolare
a singolo cono
regolabile

Pag. 39

CRV/CRVBDiffusore
a geometria variabile

Pag. 41

CRVTDiffusore
a geometria variabile
con attuatore termostatico

Pag. 47

ULGDiffusore
a ugello
a lunga gittata

Pag. 54

ULGLDiffusore a ugello
a lunga gittata
con collo allungato

Pag. 58

ULGTDiffusore a ugello
a lunga gittata con
attuatore termostatico

Pag. 61

SAPZDiffusore a ugello
a lunga gittata

Pag. 64

DURCPDiffusore
con ugelli regolabili

Pag. 66

DURPDiffusore
con ugelli regolabili

Pag. 67

DMURPDiffusore
a micro ugelli orientabili

Pag. 68

DCUDiffusore combinato
per mandata e ripresa

Pag. 70

DACDiffusore
ad alette curve

Pag. 73

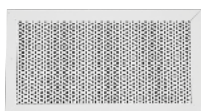
GRFGriglia di ripresa
a schermo forellinato

Pag. 76

GRFFCGriglia a schermo
forellinato portafiltro

Pag. 78

VVPValvola di mandata e
ripresa in polipropilene

Pag. 81

VVAValvola di ripresa
e mandata in acciaio

Pag. 83

DGFIDiffusore a geometria fissa
a induzione

Pag. 87



INDEX



NEXT



PREV



Diffusori

Pag. 9

DHQ

Diffusore
a geometria fissa



Pag. 89

DPIQR

Diffusore
ad alta induzione



Pag. 92

DFIQR

Diffusore ad alta induzione
quadro forellinato regolabile

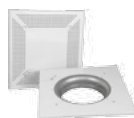

Pag. 93

DFIP

Diffusore
a impulso

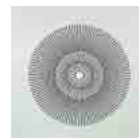

Pag. 94

DPICR

Diffusore ad alta induzione
circolare chiuso



Pag. 96

DFICR

Diffusore ad alta induzione
circolare forellinato



Pag. 97

TDLA/TDLB

Diffusore lineare
a feritoie



Pag. 98

TDLS

Diffusore lineare
a scomparsa
a feritoie



Pag. 102

DLR

Diffusore lineare
a feritoie con deflettori in
alluminio regolabili



Pag. 110

DLS

Diffusore lineare a
scomparsa a feritoie
da 20 o 30 mm



Pag. 116

TDLMS

Diffusore
monoferitoia
a scomparsa



Pag. 123

DIP

Diffusore
a pavimento



Pag. 128

DSP

Diffusore
da sotto poltrona



Pag. 131

SERIE CMI

Canali microforati induttivi
circolari o semicircolari

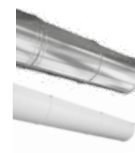

Pag. 133

Bocchette e griglie

Pag.135

BMABocchetta di mandata
in alluminio ad alette
orientabili

Pag. 136

GRA25Griglia di ripresa
ad alette fisse

Pag. 139

GRA25FCGriglia di ripresa
portafiltro

Pag. 143

GTAGriglia di transito
in alluminio

Pag. 146

BCZBocchetta
per canali circolari

Pag. 149

BMFBocchetta
ad alette fisse

Pag. 152

BDRGriglia
a maglia quadra

Pag. 156

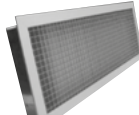
BDRFCGriglia a maglia quadra
portafiltro

Pag. 161

KSELSerranda
per bocchette e griglie

Pag. 164

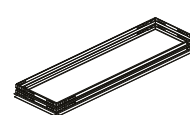
KCTCControtelaio
per bocchette e griglie

Pag. 165

PBOS/PBOI

Plenum



Pag. 166

BPA

Griglia pedonabile



Pag. 168

BMAIBocchetta di mandata
industriale in alluminio

Pag. 171

GRAIGriglia di ripresa
industriale in alluminio

Pag. 175

GRZ50Griglia di presa aria
esterna passo 50

Pag. 179

GRZ100Griglia di presa aria
esterna passo 100

Pag. 180

BDMGriglie stampate
di aspirazione

Pag. 181

BDMCGriglia stampata
circolare

Pag. 182

GRCGriglia circolare
con rete

Pag. 183



INDEX



NEXT



PREV



Serrande di regolazione

Pag. 185

SR100

Serranda di regolazione passo 100



Pag. 186

SR50T

Serranda di regolazione passo 50 con alette tamburate



Pag. 191

SR100T

Serranda di regolazione passo 100 con alette tamburate



Pag. 195

SR150T

Serranda di regolazione passo 150 con alette tamburate



Pag. 199

SR200T

Serranda di regolazione passo 200 con alette tamburate



Pag. 202

SR100HT

Serranda di regolazione per alte temperature in acciaio zincato passo 100 mm



Pag. 205

SRC/SRCM

Serranda di taratura circolare



Pag. 207

SITZ

Serranda di intercettazione a tenuta con alette tamburate



Pag. 209

SRCT

Serranda circolare di intercettazione a tenuta



Pag. 212

SSZ100C

Serranda di sovrappressione da canale passo 100



Pag. 215

SSA50 E/ SSA50 I

Serranda di sovrappressione a parete passo 50



Pag. 217

SSC

Serranda di sovrappressione



Pag. 218

SIRIS

Serranda a iride



Pag. 220

Attuatori per serrande



Pag. 222

Regolatori di portata

Pag. 225

RPMKR

Regolatore di portata circolare a valore costante



Pag. 226

RPMV

Regolatore di portata circolare a valore variabile



Pag. 228

RPMCK

Regolatore di portata rettangolare a valore costante



Pag. 230

RPMCV

Regolatore di portata rettangolare a valore variabile



Pag. 232

KVRR

Regolatore a membrana a portata costante



Pag. 235



Protezione acustica

Pag. 237

GRSIL

Griglia di presa aria
esterna afonica
in acciaio zincato



Pag. 238

SIC/SIV

Silenziatore circolare
in acciaio zincato



Pag. 240

SIR

Silenziatore rettangolare
in acciaio zincato



Pag. 243

Serrande tagliafuoco

Pag. 245

FDMSB

Serranda tagliafuoco
rettangolare monopala



Pag. 246

FDMBR

Serranda tagliafuoco
circolare



Pag. 248

FDMQ

Serranda tagliafuoco
cassa allungata



Pag. 251

FDML

Serranda tagliafuoco
multipala



Pag. 253

CFDM

Valvola terminale
tagliafuoco



Pag. 254

ACCESSORI

Per serrande
tagliafuoco



Pag. 255



INDEX



NEXT



PREV



Serrande tagliafumo

Pag. 257

SEDS

Serranda tagliafumo a singolo comparto monopala



Pag. 258

SEDS-R

Serranda tagliafumo a singolo comparto circolare



Pag. 259

SEDS-L

Serranda tagliafumo a singolo comparto multipala



Pag. 260

SEDM

Serranda tagliafumo multicomparto monopala



Pag. 261

SEDM-L

Serranda tagliafumo multicomparto multipala



Pag. 263

MSD

Serranda tagliafumo multicomparto



Pag. 265

Barriere a lama d'aria

Pag. 267

BLA

Barriera a lama d'aria per altezza fino a 2,5 m



Pag. 268

BLA1

Barriera a lama d'aria per installazione fino a 4 m



Pag. 271

BLA2

Barriera a lama d'aria per installazione fino a 4-5 m



Pag. 278

BLA3

Barriera a lama d'aria per controsoffitto fino a 4-5 m



Pag. 284

BLAV

Barriera a lama d'aria verticale



Pag. 292

BLAI

Barriera a lama d'aria industriale



Pag. 296



Tubazioni

Pag. 303

SERIE T12

Condotti flessibili
in alluminio



Pag. 304

TUBAZIONI SPECIALI

Condotto flessibile
aspirazione fumi e polveri
alte temperature



Pag. 306

STRIP

Rotoli nastri fascette
stringitubo



Pag. 307

NA

Nastri adesivi
per condotti flessibili



Pag. 308



INDEX



NEXT



PREV



Diffusione

Componenti per la
perfetta distribuzione
dell'aria negli impianti

DIFFUSORI

	DQBS Diffusore multidirezionale a 4 vie	pag. 10		GRF Griglia di ripresa a schermo forellinato	pag. 76
	DQBSP Diffusore multidirezionale a 4 vie su pannello	pag. 13		GRFFC Griglia a schermo forellinato portafiltro	pag. 78
	DQA/DRA Diffusore multidirezionale a 1, 2, 3 e 4 vie	pag. 15		VVP Valvola di mandata e ripresa in polipropilene	pag. 81
	SERIE DH Diffusore elicoidale ad alta induzione	pag. 19		VVA Valvola di ripresa e mandata in acciaio	pag. 83
	PQOP Plenum in polistirolo	pag. 29		DGFI Diffusore a geometria fissa a induzione	pag. 87
	CRA/CRABS Diffusore circolare a coni regolabili	pag. 30		DHQ Diffusore a geometria fissa	pag. 89
	CRAQ/CRAQBS Diffusore su pannello a coni regolabili	pag. 35		DPIQR Diffusore ad alta induzione	pag. 92
	CFASE Diffusore circolare a coni fissi con serranda	pag. 37		DFIQR Diffusore ad alta induzione con quadro forellinato regolabile	pag. 93
	CSC Diffusore circolare a singolo cono regolabile	pag. 39		DFIP Diffusore a impulso	pag. 94
	CRV/CRVB Diffusore a geometria variabile	pag. 41		DPICR Diffusore ad alta induzione circolare chiuso	pag. 96
	CRVT Diffusore a geometria variabile con attuatore termostatico	pag. 47		DFICR Diffusore ad alta induzione circolare forellinato	pag. 97
	ULG Diffusore a ugello a lunga gittata	pag. 54		TDLA/TDLB Diffusore lineare a feritoie	pag. 98
	ULGL Diffusore a ugello a lunga gittata con collo allungato	pag. 58		TDLS Diffusore lineare a scomparsa a feritoie	pag. 102
	ULGT Diffusore a ugello a lunga gittata con attuatore	pag. 61		DLR Diffusore lineare a feritoie con deflettori regolabili	pag. 110
	SAPZ Diffusore a ugello a lunga gittata	pag. 64		DLS Diffusore lineare a scomparsa a feritoie da 20 o 30 mm	pag. 116
	DURCP Diffusore con ugelli regolabili	pag. 66		TDLMS Diffusore monoferitoia a scomparsa	pag. 123
	DURP Diffusore con ugelli regolabili	pag. 67		DIP Diffusore a pavimento	pag. 128
	DMURP Diffusore a micro ugelli orientabili	pag. 68		DSP Diffusore da sotto poltrona	pag. 131
	DCU Diffusore combinato per mandata e ripresa	pag. 70		SERIE CMI Canali microforati induttivi circolari o semicircolari	pag. 133
	DAC Diffusore ad alette curve	pag. 73			



INDEX



NEXT



PREV

DQBS

Diffusore multidirezionale a 4 vie



Prodotto

DQBS

Impiego

A soffitto, in mandata e ripresa
Altezza di installazione: 2,5-3,1 m

Costruzione

Alluminio anodizzato verniciato RAL 9016

CAPITOLATO

Diffusore multidirezionale a 4 vie
con parte centrale asportabile

FISSAGGIO

Fissaggio a viti nascoste posizionate
sul collo del diffusore

ACCESSORI

Plenum in acciaio zincato standard
(PDOS/PDVS) o isolato (PDOI/PDVI).
SEDQ serranda di taratura con
alette a movimento contrapposto

DIMENSIONALI

DQBS mm	A mm	B mm	C mm	D mm	E mm
150x150	140	150	300	50	240x240
225x225	215	225	375	50	315x315
300x300	290	300	450	50	390x390
375x375	365	375	525	50	465x465
450x450	435	445	595	50	535x535

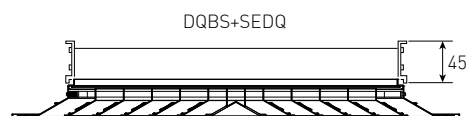
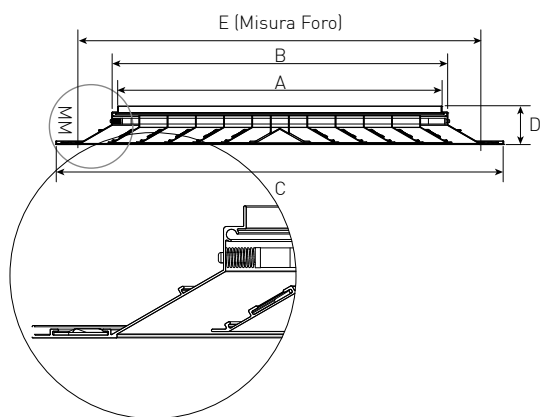

INDEX



NEXT



PREV



DIMENSIONI PLENUM PDOS/PDVS

BxH mm	Ø D mm
150x150	122
225x225	147
300x300	197
375x375	197
450x450	247



TABELLA DI SELEZIONE

DQBS Modello	Ak m ²	Vie n.	Q [m ³ /h]		L _{WA} [dB(A)]		X _(0,25) [m]		D _{pt} [Pa]	
			min	max	min	max	min	max	min	max
150x150	0,0094	4	100	210	< 20	29	0,80	3,99	10	50
225x225	0,0194	4	200	460	< 20	34	0,92	4,61	10	50
300x300	0,0332	4	360	810	< 20	39	1,03	5,14	10	50
375x375	0,0511	4	570	1270	< 20	42	1,12	5,60	10	50
450x450	0,0729	4	830	1850	< 20	45	1,20	6,01	10	50

DIAGRAMMA DI SCELTA RAPIDA

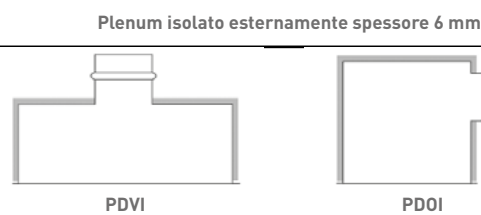
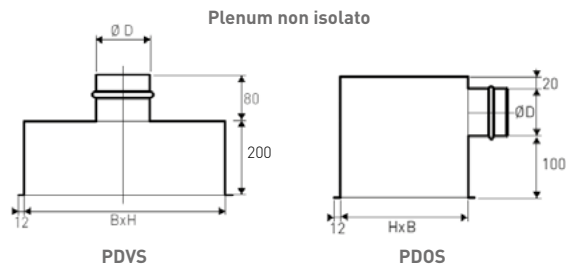
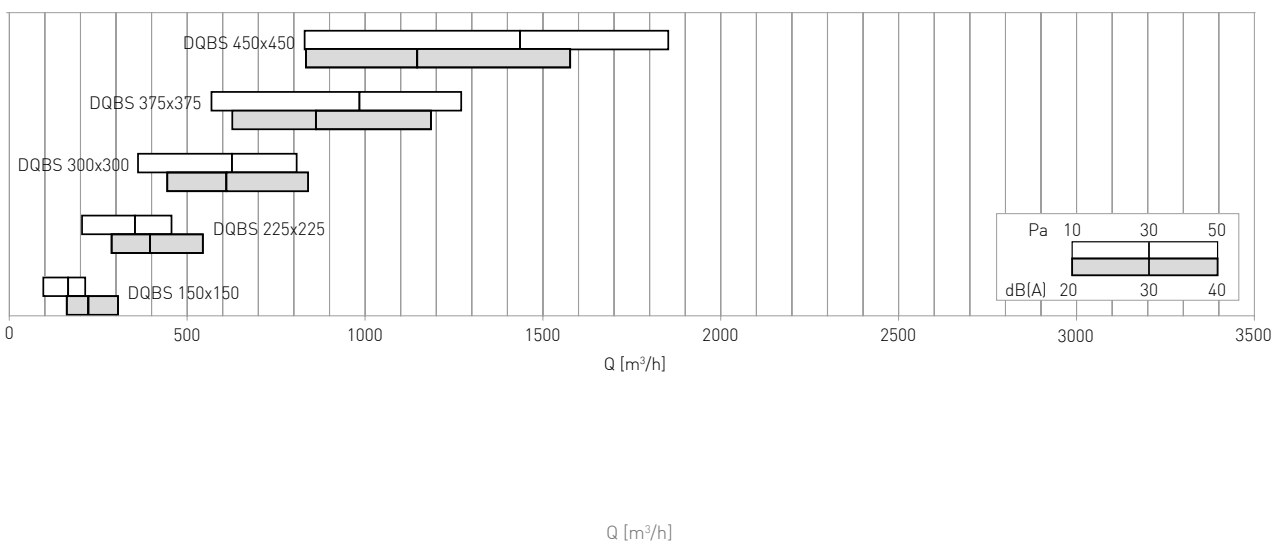

MONTAGGIO E RACCORDO

RACCORDO SU CANALE QUADRATO

Inscatolare il diffusore nel canale.
Fissare il diffusore con viti.



RACCORDO SU CANALE FLESSIBILE CON PLENUM

Inscatolare il diffusore nel canale.
Fissare il diffusore con viti.

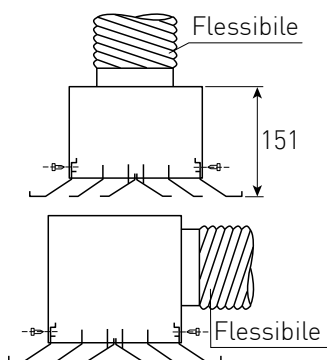

TARATURA

Possibilità di installare una serranda in ogni configurazione.
Fissare con clips la serranda sul diffusore.

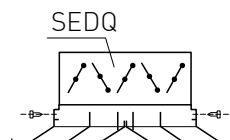

SISTEMA DI SICUREZZA

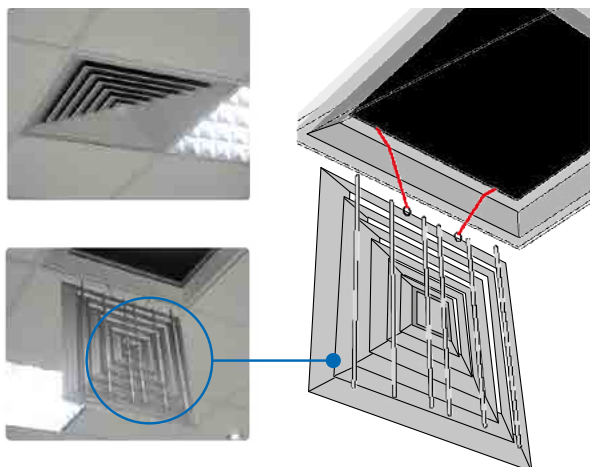

DQBSP

Diffusore multidirezionale a 4 vie su pannello



Diffusione

Componenti per la perfetta distribuzione dell'aria negli impianti



Prodotto

DQBSP

Impiego

A soffitto, in mandata e ripresa
Altezza di installazione: 2,5-3,1 m

Costruzione

Alluminio anodizzato verniciato bianco RAL 9016

CAPITOLATO

Diffusore multidirezionale a 4 vie su pannello 595x595 con parte centrale asportabile

FISSAGGIO

Fissaggio a viti nascoste posizionate sul collo del diffusore

ACCESSORI

Serranda SEDQP di taratura con alette a movimento contrapposto

DIMENSIONALI

DQBSP mm	A mm	B mm	C mm	D mm
150x150	135	145	595	50
225x225	210	220	595	50
300x300	285	295	595	50
375x375	360	370	595	50

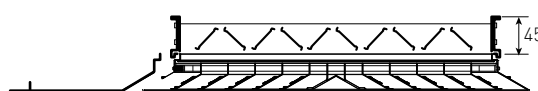
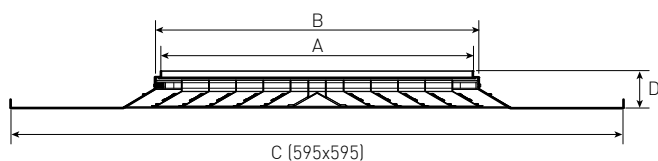

DQBSP

PLENUM PDOS/PDVS

BxH mm	Ø D mm
150x150	122
225x225	147
300x300	197
375x375	197

DQBSP - SEDQP

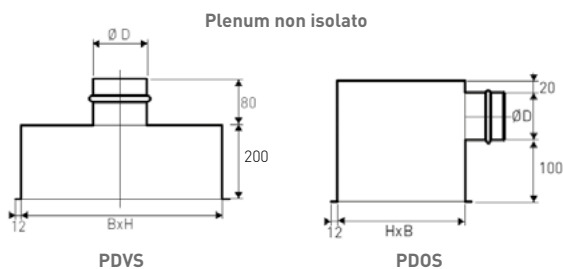

Plenum isolato esternamente spessore 6 mm

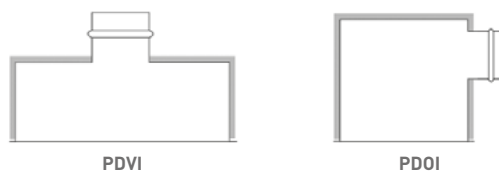

DQBSP

Diffusore multidirezionale a 4 vie su pannello

TABELLA DI SELEZIONE

DQBSP Modello	Ak* m ²	Vie n.	Q [m ³ /h]		L _{WA} [dB(A)]		X _(0,25) ** [m]		D _{pt} [Pa]	
			min	max	min	max	min	max	min	max
DQBSP 150x150	0,0094	4	100	210	< 20	29	0,80	3,99	10	50
DQBSP 225x225	0,0194	4	200	460	< 20	34	0,92	4,61	10	50
DQBSP 300x300	0,0332	4	360	810	< 20	39	1,03	5,14	10	50
DQBSP 375x375	0,0511	4	570	1270	< 20	42	1,12	5,60	10	50

DIAGRAMMA DI SCELTA RAPIDA

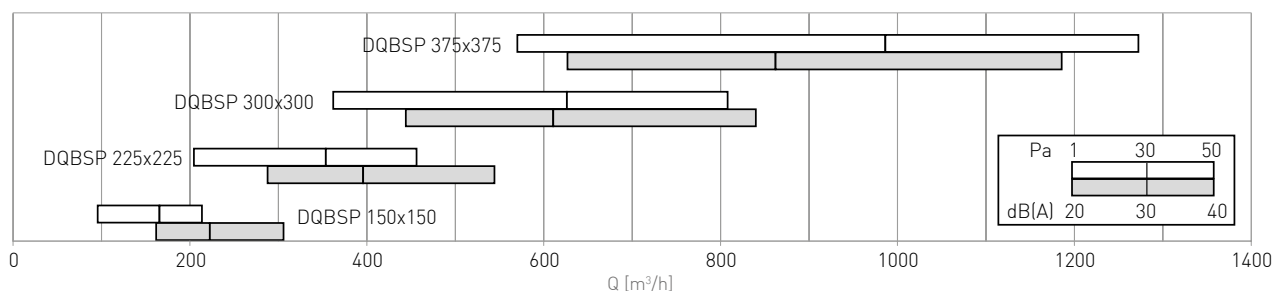

MONTAGGIO E RACCORDO

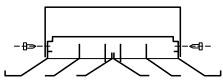
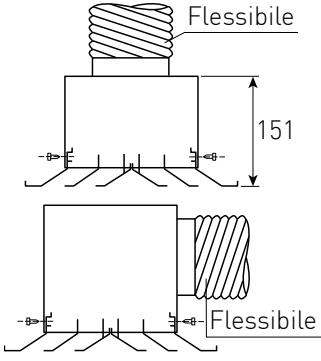
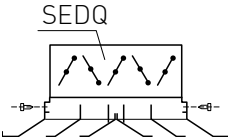
<p>RACCORDO SU CANALE QUADRATO</p> <p>Inscatolare il diffusore nel canale. Fissare il diffusore con viti.</p> 	<p>RACCORDO SU CANALE FLESSIBILE CON PLENUM</p> <p>Inscatolare il diffusore nel canale. Fissare il diffusore con viti.</p> 	<p>TARATURA</p> <p>Possibilità di installare una serranda in ogni configurazione. Fissare con clips la serranda sul diffusore.</p> 
--	---	---



DQA-DRA

Diffusore multidirezionale a 1,2,3 e 4 vie



Diffusione

Componenti per la perfetta distribuzione dell'aria negli impianti



Prodotto

DQA-DRA

Impiego

A soffitto, in mandata e ripresa
Altezza di installazione: 2,5-3,2 m

Costruzione

Alluminio anodizzato
Alluminio anodizzato verniciato RAL 9016

CAPITOLATO

Diffusore multidirezionale a 4 vie con parte centrale asportabile

FISSAGGIO

Fissaggio a viti nascoste posizionate sul collo del diffusore

ACCESSORI

Plenum in acciaio zincato standard o isolato.
Serranda di taratura in acciaio zincato con alette a movimento contrapposto

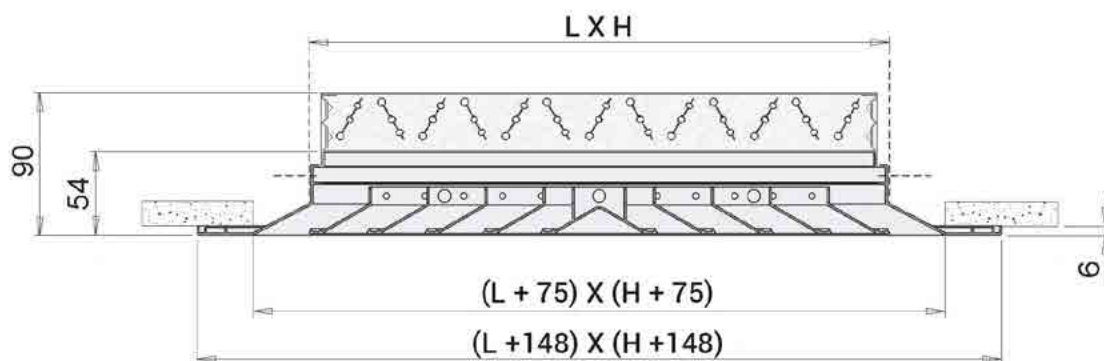

DIMENSIONI PLENUM PDOS/PDVS

BxH mm	Ø D mm
150x150	122
225x225	147
300x300	197
375x375	197
450x450	247
600x600	297

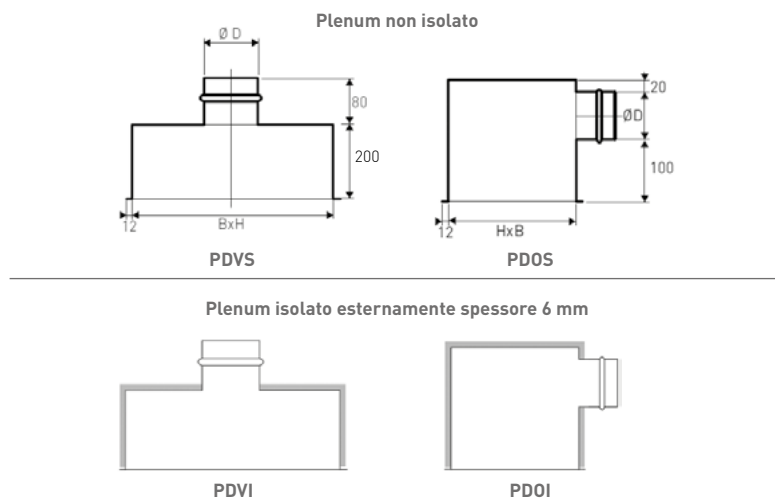

DQA-DRA

Diffusore multidirezionale a 1,2,3 e 4 vie

TABELLA DI CONFIGURAZIONE LANCIO ARIA





TABELLA DI SELEZIONE

DQA-DRA Modello	Ak [m ²]		Q [m ³ /h]		L _{WA} [dB(A)]		X _(0,25) [m]		D _{pt} [Pa]	
	m ²	n.	min	max	min	max	min	max	min	max
DQA 150x150	0,0080	0,01	130	290	35	53	1,7	3,4	10	50
DQA 225x225	0,0179	0,02	290	620	35	53	2,5	5	10	50
DQA 300x300	0,0317	0,04	510	1100	35	53	3,2	6,6	10	50
DQA 375x375	0,0494	0,06	790	1700	35	53	4	8,3	10	50
DQA 450x450	0,0711	0,09	1140	2450	35	53	4,8	10	10	50
DQA 525x525	0,0967	0,12	1550	3320	35	53	5,6	11,6	10	50
DQA 600x600	0,1262	0,15	2020	4340	35	53	6,4	13,4	10	50
DRA 225x150	0,0120	0,01	200	420	35	53	2,5	5,2	10	50
DRA 300x150	0,0160	0,02	260	560	35	53	2,8	5,8	10	50
DRA 375x150	0,0199	0,02	320	690	35	53	3,1	6,4	10	50
DRA 300x225	0,0238	0,03	380	830	35	53	3,3	6,9	10	50
DRA 375x225	0,0297	0,04	480	1030	35	53	3,6	7,6	10	50
DRA 450x225	0,0356	0,04	570	1230	35	53	3,9	8,3	10	50
DRA 525x225	0,0416	0,05	670	1430	35	53	4,2	8,8	10	50
DRA 375x300	0,0396	0,05	640	1370	35	53	4,1	8,7	10	50
DRA 450x300	0,0475	0,06	760	1640	35	53	4,4	9,4	10	50
DRA 525x300	0,0553	0,07	890	1910	35	53	4,7	10	10	50
DRA 600x300	0,0632	0,08	1010	2180	35	53	5	10,6	10	50
DRA 450x375	0,0593	0,07	950	2040	35	53	4,9	10,3	10	50
DRA 600x375	0,0790	0,09	1270	2720	35	53	5,5	11,7	10	50
DRA 600x450	0,0947	0,11	1520	3260	35	53	6	12,7	10	50

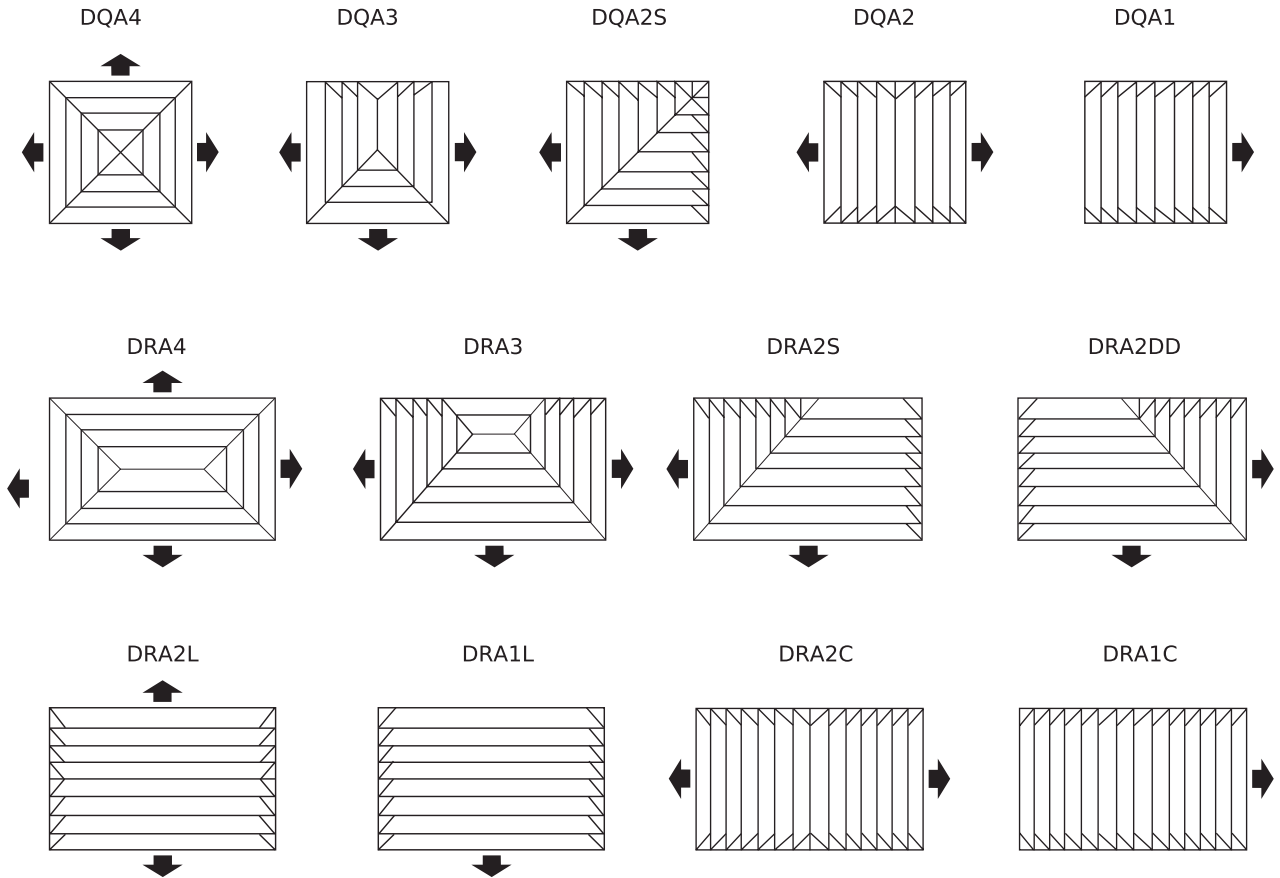

DQA-DRA

Diffusore multidirezionale a 1,2,3 e 4 vie

DIAGRAMMA DI SCELTA RAPIDA

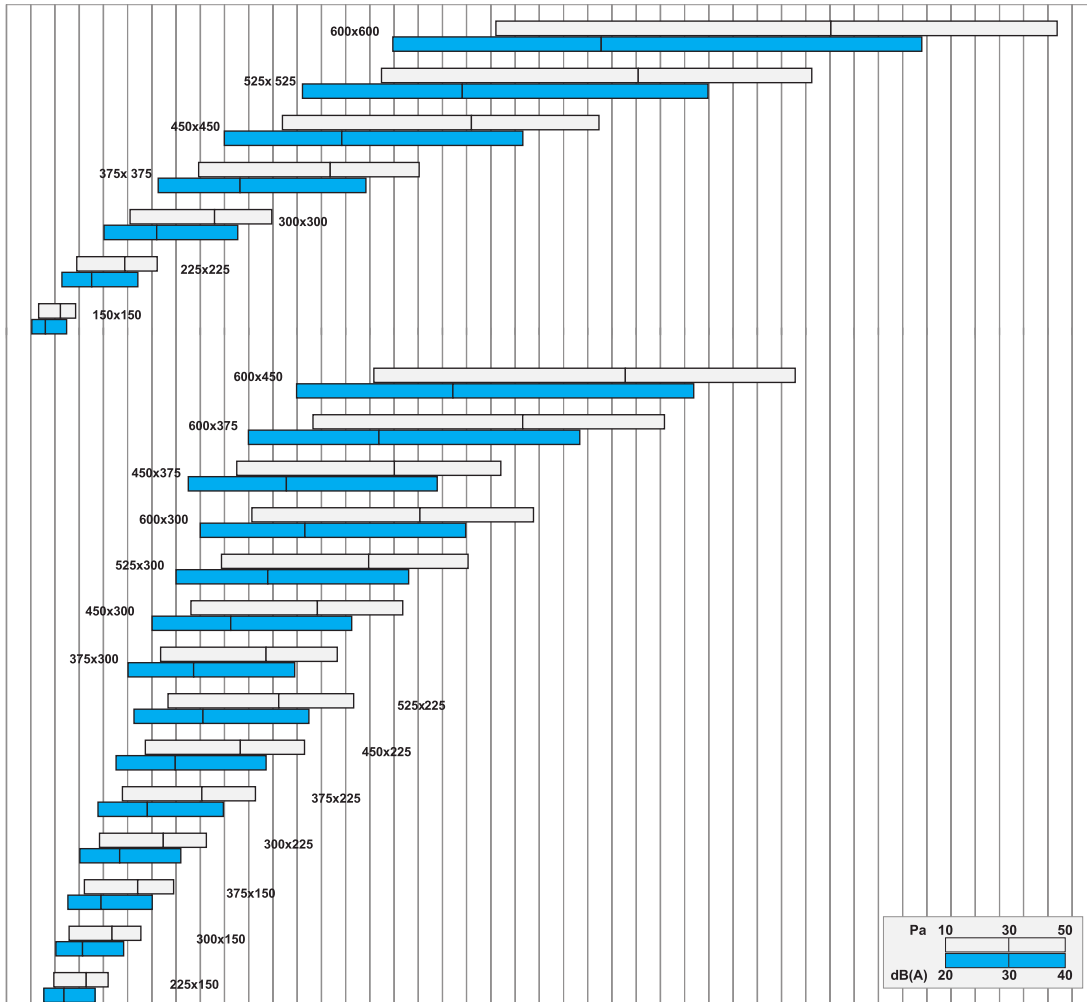

SERIE DH

Diffusore elicoidale ad alta induzione



Diffusione

Componenti per la perfetta distribuzione dell'aria negli impianti



Prodotto

SERIE DHE, DHR, DHL e DHV

Impiego

A soffitto, in mandata e ripresa

Costruzione

Diffusore in acciaio e deflettori in ABS nero
Finitura: Bianco RAL 9016

Lo stesso disegno può essere eseguito su pannello 595x595

CAPITOLATO

Diffusore elicoidale su pannello circolare o quadrato ad alte prestazioni.

Trova applicazione sia negli impianti a portata costante che negli impianti a portata variabile.

Disponibile nella dimensione 595x595 per controsoffitto in appoggio o Fine Line con T da 15 mm o 24 mm

FISSAGGIO

Con viti laterali o a mezzo vite centrale su ponte di montaggio (a richiesta installato nel plenum)

ACCESSORI

PQOS-PQOI Plenum in lamiera zincata (serranda ed equalizzatore installati a richiesta).

PQOP Plenum in polistirolo solo per diffusori pannellati 595 x 595.

RC1BS Raccordo con serranda in ABS diametro Ø 160, Ø 200, Ø 250.

EQ1B Equalizzatore su plenum in polistirolo (a richiesta)

DIMENSIONALI

DHE DIFFUSORE QUADRATO

DN mm	□ A mm
300x300	296x296
400x400	396x396
500x500	496x496
600x600	596x596
625x625	621x621
800x800	796x796

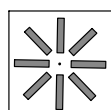
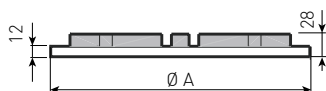

300x8

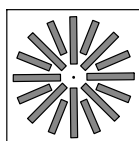

400x16

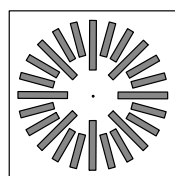

500x32

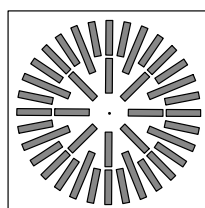

600x40

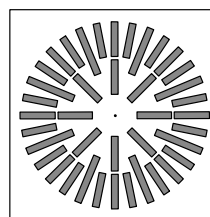

620x40

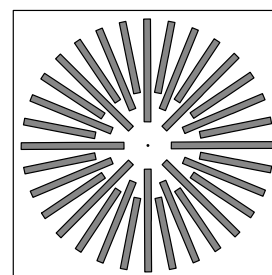

800x32



SERIE DH

Diffusore elicoidale ad alta induzione

DHE 200

TABELLA DI SELEZIONE RAPIDA

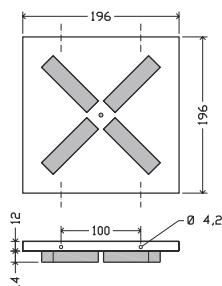

Rumorosità	Nr dB	< 20	20	25	30	35	40	45	50	55
Chiese, biblioteche										
Ospedali										
Appartamenti, uffici										
Fabbricati commerciali										

H di installazione (m)	min	2.6	2.7	2.8	2.9	3.0	3.1	3.2	3.4	3.4
	max	3.3	3.4	3.4	3.5	3.6	3.7	3.9	4	4.1
Velocità di uscita V _k	m/s	2	3	4	5	6	8	9	10	12
Perdita di carico	Pa	4	8	13	19	27	45	56	68	94
Portata	mc/h	19	28	37	47	56	75	84	94	112
Lancio	m	0.1	0.2	0.2	0.2	0.3	0.4	0.4	0.5	0.5

Diffusore montato su plenum con serranda aperta, velocità terminale VT=0,25 m/s

DHE 300

TABELLA DI SELEZIONE RAPIDA

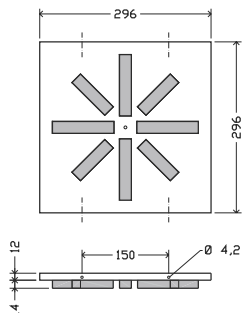

Rumorosità	Nr dB	< 20	20	25	30	35	40	45	50	55
Chiese, biblioteche										
Ospedali										
Appartamenti, uffici										
Fabbricati commerciali										

H di installazione (m)	min	2.6	2.7	2.8	3.0	3.0	3.1	3.2	3.4	3.4
	max	3.3	3.4	3.4	3.6	3.6	3.7	3.9	4	4.1
Velocità di uscita V _k	m/s	2	3	4	5	6	8	9	10	12
Perdita di carico	Pa	5	10	16	25	34	58	72	87	121
Portata	mc/h	51	76	102	127	153	204	229	255	306
Lancio	m	0.2	0.3	0.4	0.5	0.6	0.8	0.9	1	1.2

Diffusore montato su plenum con serranda aperta e rete equalizzatrice, velocità terminale V_t=0,37 m/s





DHE 400

TABELLA DI SELEZIONE RAPIDA

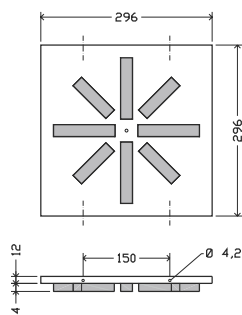

Rumorosità	Nr dB	< 20	20	25	30	35	40	45	50	55
Chiese, biblioteche										
Ospedali										
Appartamenti, uffici										
Fabbricati commerciali										

H di installazione (m)	min	2.6	2.7	2.8	2.9	3.0	3.1	3.2	3.4	3.4
	max	3.3	3.4	3.4	3.5	3.6	3.7	3.9	4	4.1
Velocità di uscita V _k	m/s	2	3	4	5	6	8	9	10	12
Perdita di carico	Pa	6	12	21	19	44	74	91	111	154
Portata	mc/h	136	204	272	47	409	545	613	681	817
Lancio	m	0.4	0.6	0.7	0.2	1.1	1.5	1.7	1.9	2.3

Diffusore montato su plenum con serranda aperta e rete equalizzatrice, velocità terminale V_t=0,37 m/s

DHE 500/32

TABELLA DI SELEZIONE RAPIDA

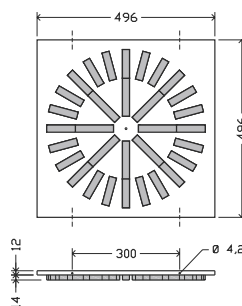

Rumorosità	Nr dB	< 20	20	25	30	35	40	45	50	55
Chiese, biblioteche										
Ospedali										
Appartamenti, uffici										
Fabbricati commerciali										

H di installazione (m)	min	2.6	2.7	2.8	2.9	3.0	3.1	3.2	3.4	3.4
	max	3.3	3.4	3.4	3.5	3.6	3.7	3.9	4	4.1
Velocità di uscita V _k	m/s	2	3	4	5	6	8	9	10	12
Perdita di carico	Pa	7	14	24	19	50	85	105	128	178
Portata	mc/h	242	363	485	47	727	969	1090	1211	1454
Lancio	m	0.2	0.3	0.4	0.5	0.6	2.2	2.5	2.8	3.3

Diffusore montato su plenum con serranda aperta e rete equalizzatrice, velocità terminale V_t=0,37 m/s



SERIE DH

Diffusore elicoidale ad alta induzione

DHE 500/40

TABELLA DI SELEZIONE RAPIDA

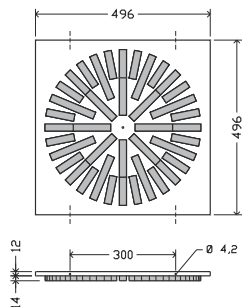

Rumorosità	Nr dB	< 20	20	25	30	35	40	45	50	55
Chiese, biblioteche										
Ospedali										
Appartamenti, uffici										
Fabbricati commerciali										

H di installazione (m)	min	2.6	2.7	2.8	2.9	3.0	3.1	3.2	3.4	3.4
	max	3.3	3.4	3.4	3.5	3.6	3.7	3.9	4	4.1
Velocità di uscita V _k	m/s	2	3	4	5	6	8	9	10	12
Perdita di carico	Pa	8	16	27	40	55	94	116	140	196
Portata	mc/h	356	535	713	891	1069	1426	1604	1782	2138
Lancio	m	0.8	1.1	1.5	1.9	2.3	3	3.4	3.8	4.6

Diffusore montato su plenum con serranda aperta e rete equalizzatrice, velocità terminale V_t=0,37 m/s

DHE 600/FC

TABELLA DI SELEZIONE RAPIDA

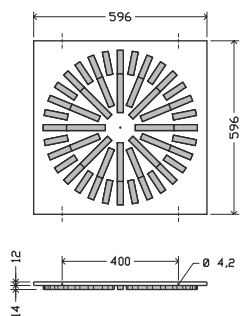

Rumorosità	Nr dB	< 20	20	25	30	35	40	45	50	55
Chiese, biblioteche										
Ospedali										
Appartamenti, uffici										
Fabbricati commerciali										

H di installazione (m)	min	2.6	2.7	2.8	2.9	3.0	3.1	3.2	3.4	3.4
	max	3.3	3.4	3.4	3.5	3.6	3.7	3.9	4	4.1
Velocità di uscita V _k	m/s	2	3	4	5	6	8	9	10	12
Perdita di carico	Pa	8	16	28	42	58	98	121	147	205
Portata	mc/h	428	642	856	1070	1284	1712	1926	2141	2569
Lancio	m	0.9	1.3	1.8	2.2	2.7	3.6	4	4.4	5.3

Diffusore montato su plenum con serranda aperta e rete equalizzatrice, velocità terminale V_t=0,37 m/s



INDEX



NEXT



PREV



DHR 300

TABELLA DI SELEZIONE RAPIDA

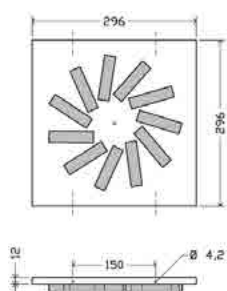

Rumorosità	Nr dB	< 20	20	25	30	35	40	45	50	55
Chiese, biblioteche										
Ospedali										
Appartamenti, uffici										
Fabbricati commerciali										

H di installazione (m)	min	2.6	2.7	2.8	2.9	3.0	3.1	3.2	3.4	3.4
	max	3.3	3.4	3.4	3.5	3.6	3.7	3.9	4	4.1
Velocità di uscita V _k	m/s	2	3	4	5	6	8	9	10	12
Perdita di carico	Pa	7	15	24	36	50	82	101	121	167
Portata	mc/h	74	111	149	186	223	297	334	371	446
Lancio	m	0.2	0.3	0.5	0.6	0.7	0.9	1	1.1	1.4

Diffusore montato su plenum con serranda aperta, velocità terminale VT=0,25 m/s

DHR 400

TABELLA DI SELEZIONE RAPIDA

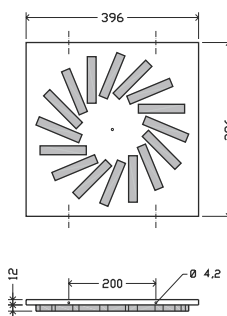

Rumorosità	Nr dB	< 20	20	25	30	35	40	45	50	55
Chiese, biblioteche										
Ospedali										
Appartamenti, uffici										
Fabbricati commerciali										

H di installazione (m)	min	2.6	2.7	2.8	3.0	3.0	3.1	3.2	3.4	3.4
	max	3.3	3.4	3.4	3.6	3.6	3.7	3.9	4	4.1
Velocità di uscita V _k	m/s	2	3	4	5	6	8	9	10	12
Perdita di carico	Pa	7	14	24	35	49	81	99	119	164
Portata	mc/h	140	211	281	351	421	562	632	702	843
Lancio	m	0.4	0.6	0.8	1	1.2	1.5	1.7	1.9	2.3

Diffusore montato su plenum con serranda aperta e rete equalizzatrice, velocità terminale V_t=0,37 m/s



SERIE DH

Diffusore elicoidale ad alta induzione

DHR 500

TABELLA DI SELEZIONE RAPIDA

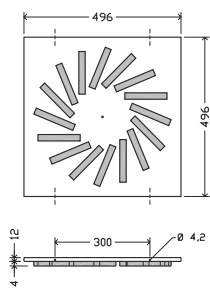

Rumorosità	Nr dB	< 20	20	25	30	35	40	45	50	55
Chiese, biblioteche										
Ospedali										
Appartamenti, uffici										
Fabbricati commerciali										

H di installazione (m)	min	2.6	2.7	2.8	2.9	3.0	3.1	3.2	3.4	3.4
	max	3.3	3.4	3.4	3.5	3.6	3.7	3.9	4	4.1
Velocità di uscita V _k	m/s	2	3	4	5	6	8	9	10	12
Perdita di carico	Pa	7	14	24	35	48	80	98	118	163
Portata	mc/h	175	263	350	438	525	701	788	876	1051
Lancio	m	0.5	0.7	0.9	1.1	1.4	1.8	2	2.3	2.7

Diffusore montato su plenum con serranda aperta, velocità terminale VT=0,25 m/s

DHR 600

TABELLA DI SELEZIONE RAPIDA

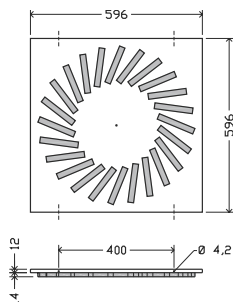

Rumorosità	Nr dB	< 20	20	25	30	35	40	45	50	55
Chiese, biblioteche										
Ospedali										
Appartamenti, uffici										
Fabbricati commerciali										

H di installazione (m)	min	2.6	2.7	2.8	3.0	3.0	3.1	3.2	3.4	3.4
	max	3.3	3.4	3.4	3.6	3.6	3.7	3.9	4	4.1
Velocità di uscita V _k	m/s	2	3	4	5	6	8	9	10	12
Perdita di carico	Pa	7	14	23	35	48	79	97	117	161
Portata	mc/h	260	389	519	649	779	1039	1168	1298	1558
Lancio	m	0.6	0.9	1.2	1.5	1.8	2.4	2.7	3	3.6

Diffusore montato su plenum con serranda aperta e rete equalizzatrice, velocità terminale V_t=0,37 m/s





DHL 300

TABELLA DI SELEZIONE RAPIDA

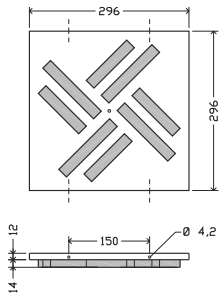

Rumorosità	Nr dB	< 20	20	25	30	35	40	45	50	55
Chiese, biblioteche										
Ospedali										
Appartamenti, uffici										
Fabbricati commerciali										

H di installazione (m)	min	2.6	2.7	2.8	2.9	3.0	3.1	3.2	3.4	3.4
	max	3.3	3.4	3.4	3.5	3.6	3.7	3.9	4	4.1
Velocità di uscita V _k	m/s	2	3	4	5	6	8	9	10	12
Perdita di carico	Pa	3	6	10	15	21	36	45	55	77
Portata	mc/h	75	112	149	186	224	298	335	373	447
Lancio	m	0.2	0.3	0.4	0.5	0.6	0.9	1	1.1	1.3

Diffusore montato su plenum con serranda aperta, velocità terminale VT=0,25 m/s

DHL 400

TABELLA DI SELEZIONE RAPIDA

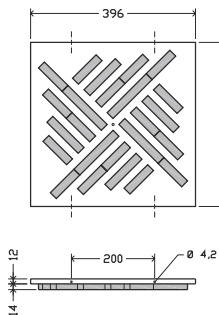

Rumorosità	Nr dB	< 20	20	25	30	35	40	45	50	55
Chiese, biblioteche										
Ospedali										
Appartamenti, uffici										
Fabbricati commerciali										

H di installazione (m)	min	2.6	2.7	2.8	3.0	3.0	3.1	3.2	3.4	3.4
	max	3.3	3.4	3.4	3.6	3.6	3.7	3.9	4	4.1
Velocità di uscita V _k	m/s	2	3	4	5	6	8	9	10	12
Perdita di carico	Pa	6	13	24	33	46	78	98	119	168
Portata	mc/h	191	286	382	477	572	763	859	954	1145
Lancio	m	05	07	1	12	15	2	22	25	3

Diffusore montato su plenum con serranda aperta e rete equalizzatrice, velocità terminale V_t=0,37 m/s



SERIE DH

Diffusore elicoidale ad alta induzione

DHL 500

TABELLA DI SELEZIONE RAPIDA

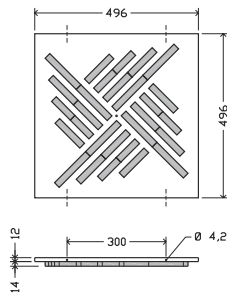

Rumorosità	Nr dB	< 20	20	25	30	35	40	45	50	55
Chiese, biblioteche										
Ospedali										
Appartamenti, uffici										
Fabbricati commerciali										

H di installazione (m)	min	2.6	2.7	2.8	2.9	3.0	3.1	3.2	3.4	3.4
	max	3.3	3.4	3.4	3.5	3.6	3.7	3.9	4	4.1
Velocità di uscita V _k	m/s	2	3	4	5	6	8	9	10	12
Perdita di carico	Pa	8	16	28	42	60	102	127	155	218
Portata	mc/h	262	393	524	654	785	1047	1178	1309	1571
Lancio	m	0.6	1	1.3	1.6	1.9	2.6	2.9	3.2	3.8

Diffusore montato su plenum con serranda aperta, velocità terminale VT=0,25 m/s

DHL 600

TABELLA DI SELEZIONE RAPIDA

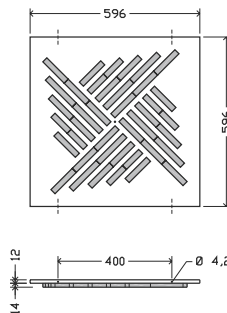

Rumorosità	Nr dB	< 20	20	25	30	35	40	45	50	55
Chiese, biblioteche										
Ospedali										
Appartamenti, uffici										
Fabbricati commerciali										

H di installazione (m)	min	2.6	2.7	2.8	3.0	3.0	3.1	3.2	3.4	3.4
	max	3.3	3.4	3.4	3.6	3.6	3.7	3.9	4	4.1
Velocità di uscita V _k	m/s	2	3	4	5	6	8	9	10	12
Perdita di carico	Pa	11	23	39	59	83	142	173	215	302
Portata	mc/h	388	582	776	970	1164	1552	1746	1940	2328
Lancio	m	0.8	1.2	1.7	2.1	2.5	3.3	3.7	4.2	5

Diffusore montato su plenum con serranda aperta e rete equalizzatrice, velocità terminale V_t=0,37 m/s





DHV 400

TABELLA DI SELEZIONE RAPIDA

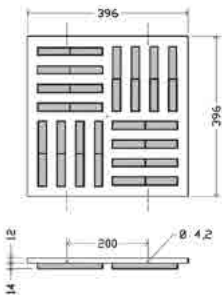

Rumorosità	Nr dB	< 20	20	25	30	35	40	45	50	55
Chiese, biblioteche										
Ospedali										
Appartamenti, uffici										
Fabbricati commerciali										

H di installazione (m)	min	2.6	2.7	2.8	2.9	3.0	3.1	3.2	3.4	3.4
	max	3.3	3.4	3.4	3.5	3.6	3.7	3.9	4	4.1
Velocità di uscita V _k	m/s	2	3	4	5	6	8	9	10	12
Perdita di carico	Pa	15	31	53	80	112	189	235	285	398
Portata	mc/h	263	395	526	658	789	1052	1184	1316	1579
Lancio	m	0.6	0.9	1.2	1.5	1.8	2.4	2.7	3	3.6

Diffusore montato su plenum con serranda aperta, velocità terminale VT=0,25 m/s

DHV 500

TABELLA DI SELEZIONE RAPIDA

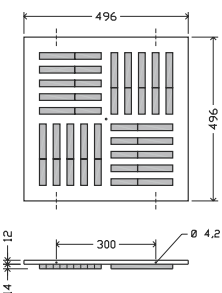

Rumorosità	Nr dB	< 20	20	25	30	35	40	45	50	55
Chiese, biblioteche										
Ospedali										
Appartamenti, uffici										
Fabbricati commerciali										

H di installazione (m)	min	2.6	2.7	2.8	3.0	3.0	3.1	3.2	3.4	3.4
	max	3.3	3.4	3.4	3.6	3.6	3.7	3.9	4	4.1
Velocità di uscita V _k	m/s	2	3	4	5	6	8	9	10	12
Perdita di carico	Pa	14	30	50	75	105	178	221	268	375
Portata	mc/h	379	568	757	947	1136	1515	1704	1893	2272
Lancio	m	0.2	1.2	1.6	2	2.4	3.2	3.6	4	4.8

Diffusore montato su plenum con serranda aperta e rete equalizzatrice, velocità terminale V_t=0,37 m/s



SERIE DH

Diffusore elicoidale ad alta induzione

DHV 600

TABELLA DI SELEZIONE RAPIDA

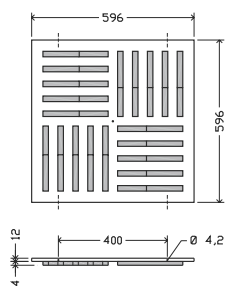

Rumorosità	Nr dB	< 20	20	25	30	35	40	45	50	55
Chiese, biblioteche										
Ospedali										
Appartamenti, uffici										
Fabbricati commerciali										

H di installazione (m)	min	2.6	2.7	2.8	2.9	3.0	3.1	3.2	3.4	3.4
	max	3.3	3.4	3.4	3.5	3.6	3.7	3.9	4	4.1
Velocità di uscita V _k	m/s	2	3	4	5	6	8	9	10	12
Perdita di carico	Pa	14	28	48	73	101	171	213	258	360
Portata	mc/h	483	725	967	1209	1450	1934	2175	2417	2901
Lancio	m	1	1.5	2	2.5	3	4	4.5	5	6

Diffusore montato su plenum con serranda aperta, velocità terminale VT=0,25 m/s



INDEX



NEXT



PREV

PQOP

Plenum in polistirolo



Diffusione

Componenti per la
perfetta distribuzione
dell'aria negli impianti



Prodotto

PQOP

Esecuzioni

Plenum in polistirolo completo di Kit montaggio per diffusori, e pretagliato per il raccordo RC1BS

Costruzione

Polistirolo stampato densità 45 kg/mc, ignifugo classe 1 e cristallizzato nella parte interna

CAPITOLATO

Plenum per diffusore ad effetto elicoidale su pannello da 595x595 mm

FISSAGGIO

Fissaggio al diffusore del plenum tramite la vite V all'asta A

ACCESSORI

EQ1B equalizzatore in abs.
RC1BS collare completo di serranda in ABS nei diametri \varnothing 125, \varnothing 160, \varnothing 200, \varnothing 250

DIMENSIONALI

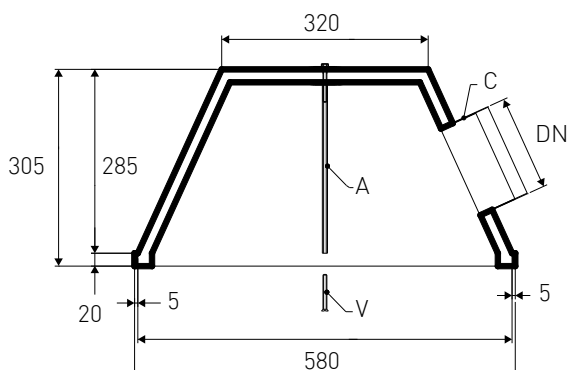

INDEX



NEXT



PREV

CRA/CRABS

Diffusore circolare a coni regolabili



Prodotto

CRA/CRABS

Impiego

A soffitto, in mandata e ripresa

Costruzione

Alluminio verniciato a polveri epossidiche bianco RAL 9010. Coni regolabili a mezzo di vite micrometrica con dado autobloccante in acciaio zincato o con cono centrale

CRABS con serranda integrata e vite in ABS realizzabili dal d.160

CAPITOLATO

Diffusore circolare a coni regolabili in alluminio o ABS

FISSAGGIO

Fissaggio con viti non in vista posizionate sul collo del diffusore

ACCESSORI

SF Serranda a farfalla (solo per CRA).

PCOS/I Plenum in lamiera zincata/isolato.

KIT CRA Kit di fissaggio con molle.

DIMENSIONALI E PRESTAZIONI

CRA

Modello mm	D mm	D e mm	D1 mm	Ø D2 mm	C mm	H mm	Coni n.	A _k m ²	Q m ³ /h	ΔP Pa	Lancio -L m
100	98	198	194	230	30	75	1	0,008	86	19	0,6
150	148	288	280	335	45	105	2	0,0174	188	16	1,1
160	158	288	280	335	45	105	2	0,0197	213	16	1,1
200	198	370	360	423	48	118	2	0,0302	326	15	1,5
250	248	461	445	517	48	130	2	0,0462	499	14	1,6
300	298	576	560	640	48	146	2	0,0653	706	13	1,9
315	313	576	560	640	48	146	2	0,0717	774	12	1,9
350	348	656	640	730	65	185	2	0,0876	946	13	2,7
355	363	656	640	730	65	185	2	0,09	972	12	2,7
400	398	700	680	776	65	185	3	0,1129	1219	12	3,1
450	448	755	735	825	65	185	3	0,1412	1525	12	3,6
500	498	825	805	917	65	185	3	0,1724	1862	11	3,9
630	628	963	943	1045	65	185	4	0,2673	2887	10	4,8

- Coni interni regolabili



INDEX



NEXT



PREV

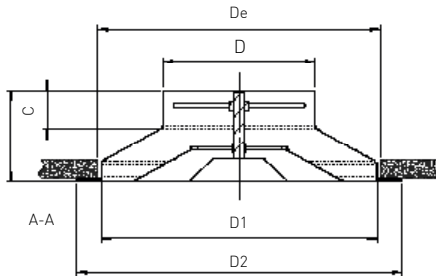

CRA

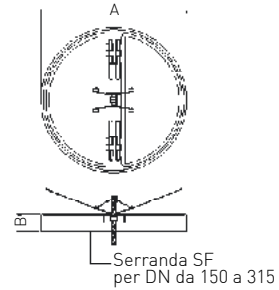

SERRANDA

CRABS

Modello mm	D mm	D e mm	D1 mm	Ø D2 mm	C mm	H mm	Coni n.	A _k m ²	Q m ³ /h	ΔP Pa	Lancio -L m
160	158	288	280	335	45	105	3	0,0197	213	16	1,1
200	198	370	360	423	48	118	3	0,0302	326	15	1,5
250	248	461	445	517	48	135	3	0,0462	499	14	1,6
315	313	576	560	640	48	145	3	0,0653	706	13	1,9

- Coni interni regolabili

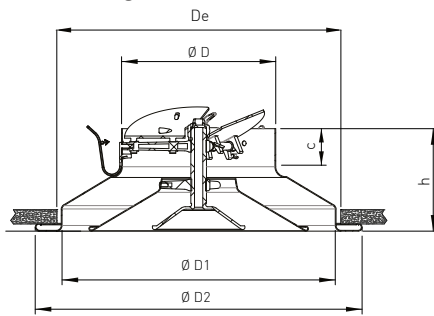

CRABS



INDEX



NEXT



PREV

CRA/CRABS

Diffusore circolare a coni regolabili

PLENUM PCOS/PCOI

Dimensioni nominali	AxB	C	C ₁	Ø D	Ø E	H1	N
mm	mm	mm	mm	mm	mm	mm	mm
100	200x200	65	65	96	102	200	1
150	250x250	70	70	146	152	250	1
160	250x250	60	90	156	162	250	1
200	300x300	60	90	196	202	300	1
250	350x350	60	90	246	252	350	1
300	400x400	60	90	296	302	400	1
315	400x400	60	90	311	317	400	1
350	450x450	90	90	346	352	450	1
355	450x450	90	90	346	357	450	1
400	500x500	90	90	396	402	500	1
450	550x550	100	100	446	453	550	1
500	600x600	100	100	496	503	600	1
630	730x730	100	100	600	633	730	1

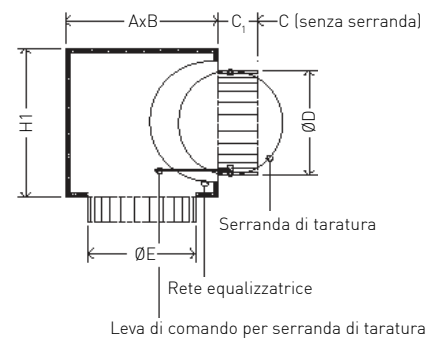

MONTAGGIO

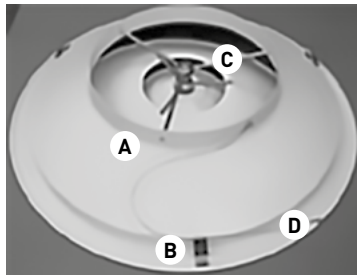

A. Diffusore

B. Molla di fissaggio

C. Razzette

D. Cavetto di sicurezza

Diametro foro: ØN160 (Ø310); ØN200 (Ø390); ØN250 (Ø475); ØN315 (Ø590); ØN350 (Ø670); ØN355 (Ø670)

ATTENZIONE! Per i modelli ØN350 e ØN355 si consiglia l'uso di nr 6 clips (l'equivalente di nr 2 kit di montaggio del ØN315)



1. Applicare le molle di fissaggio (B) in corrispondenza delle razzette del diffusore mantenendo un angolo di circa 120°



2. Esercitare sulla molla (B) una leggera pressione dall'alto verso il basso



INDEX



NEXT



PREV



3. Eseguire sulla parte terminale del collo del diffusore (in prossimità della raggiatura) un foro passante (\varnothing 5,5 mm) per il fissaggio del cavetto di sicurezza (D)

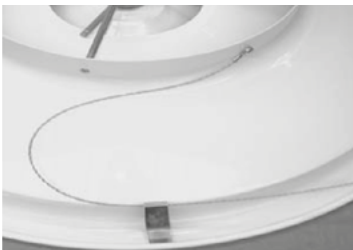

4. Fissare il cavetto di sicurezza (D) tramite vite e dado (M5) forniti in dotazione. Fissare la parte terminale del cavetto alla struttura del controsoffitto



5. Inserire il diffusore (A) nell'apposito alloggiamento

TABELLA DI SELEZIONE

CRA/CRABS Modello	A_k m^2	Q [m^3/h]		L_{WA} [dB(A)]		$X_{(0,25)} - Y_{(0,25)}$ [m]		D_{pt} [Pa]	
		min	max	min	max	min	max	min	max
100	0,0073	70	170	-	36	0,7	1,8	10	50
150	0,0161	160	370	-	38	1,3	3,2	10	50
160	0,0183	180	420	-	38	1,5	3,6	10	50
200	0,0284	270	640	-	38	2,0	4,9	10	50
250	0,0440	410	980	-	39	2,7	6,7	10	50
300	0,0630	580	1390	-	39	3,6	8,7	10	50
315	0,0693	630	1520	-	39	3,8	9,3	10	50
350	0,0852	780	1860	-	40	4,5	10,8	10	50
400	0,1108	1000	2400	-	40	5,4	13,0	10	50
450	0,1397	1250	3000	-	40	6,3	15,3	10	50
500	0,1719	1530	3660	-	40	7,4	17,7	10	50
630	0,2707	2370	5680	-	41	10,2	24,5	10	50

Q [m^3/h]



CRA/CRABS

Diffusore circolare a coni regolabili

DIAGRAMMA DI SCELTA RAPIDA

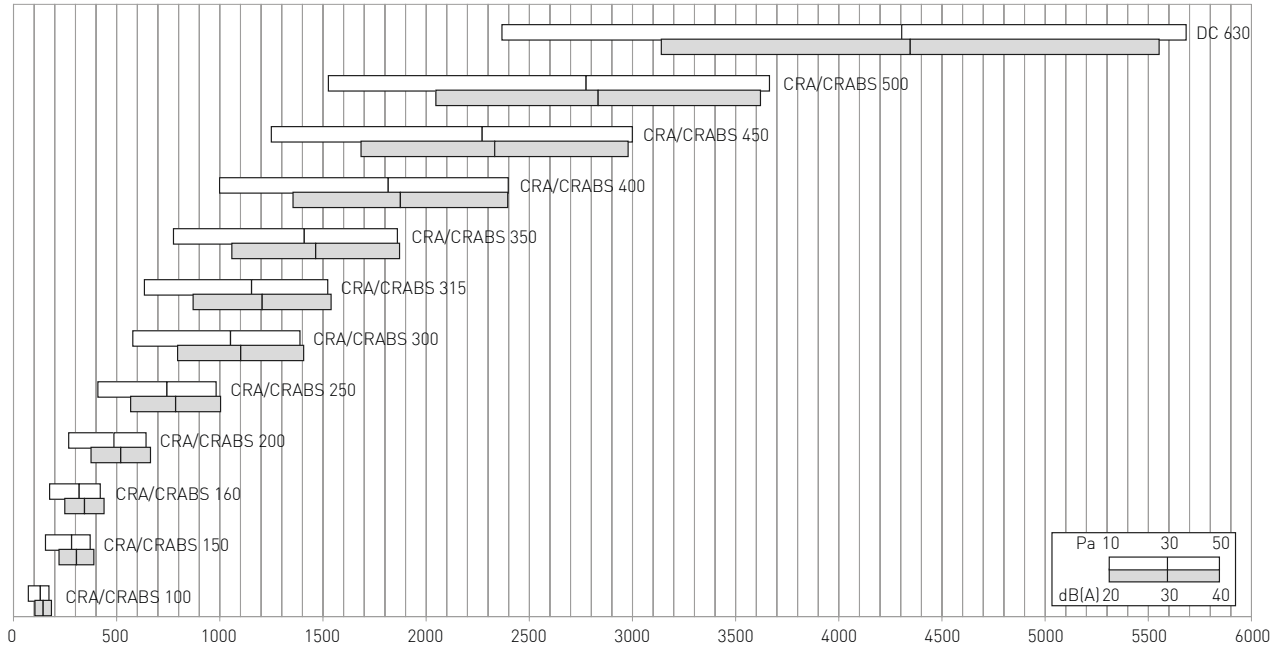

CRAQ/CRAQBS

Diffusore su pannello a coni regolabili



Diffusione

Componenti per la perfetta distribuzione dell'aria negli impianti



Prodotto

CRAQ/CRAQBS

Impiego

A soffitto, in mandata e ripresa

Costruzione

Alluminio verniciato a polveri epossidiche bianco RAL 9010. Coni regolabili a mezzo di vite micrometrica con dado autobloccante in acciaio zincato CRAQBS con serranda integrata e vite in ABS realizzabili dal d.160

CAPITOLATO

Diffusore su pannello a coni regolabili

FISSAGGIO

Fissaggio con viti non in vista posizionate sul collo del diffusore

ACCESSORI

SF Serranda a farfalla (solo per CRAQ).
PCOS/I Plenum in lamiera zincata/ isolato

DIMENSIONALI E PRESTAZIONI

CRAQ

Modello mm	D mm	D1 mm	Ø D2 mm	C mm	H mm	Coni n.	Q m ³ /h	ΔP Pa	Lancio -L m
100	98	194	595	30	70	2	86	19	0,6
160	157	280	595	45	100	2	213	16	1,1
200	198	360	595	48	110	2	326	15	1,5
250	248	445	595	48	120	2	499	14	1,6
300	298	495	595	48	126	2	706	13	1,9
315	313	495	595	48	126	2			

- Coni interni regolabili

Prestazioni calcolate per altezze di installazione $2,7 < H < 3,4$ e velocità $v = 3$ m/s

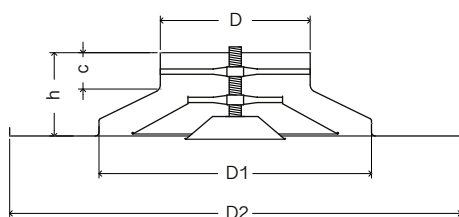

CRAQ

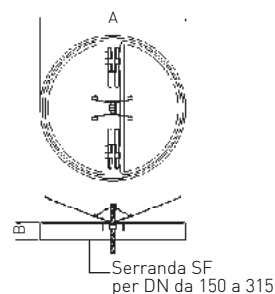

SERRANDA



CRAQ/CRAQBS

Diffusore su pannello a coni regolabili

CRAQBS

Modello mm	D mm	D1 mm	Ø D2 mm	C mm	H mm	Coni n.	A _k m ²	Q m ³ /h	ΔP Pa	Lancio -L m
160	157	280	596	45	100	3	0,0197	213	16	1,1
200	198	360	596	48	110	3	0,0302	326	15	1,5
250	248	445	596	48	120	3	0,0462	499	14	1,6
315	313	495	596	48	126	3	0,0653	706	13	1,9

- Coni interni regolabili

Prestazioni calcolate per altezze di installazione 2,7<H<3,4 e velocità v = 3 m/s

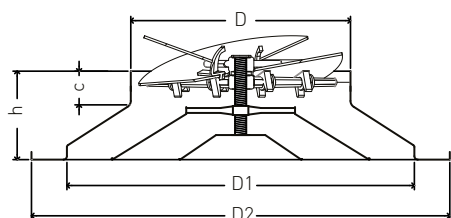

CRAQBS

PLENUM PCOS/PCOI

Dimensioni nominali mm	AxB mm	C mm	C ₁ mm	Ø D mm	Ø E mm	H1 mm	N
100	200x200	65	65	96	102	200	1
150	250x250	70	70	146	152	250	1
160	250x250	60	90	156	162	250	1
200	300x300	60	90	196	202	300	1
250	350x350	60	90	246	252	350	1
300	400x400	60	90	296	302	400	1
315	400x400	60	90	311	317	400	1

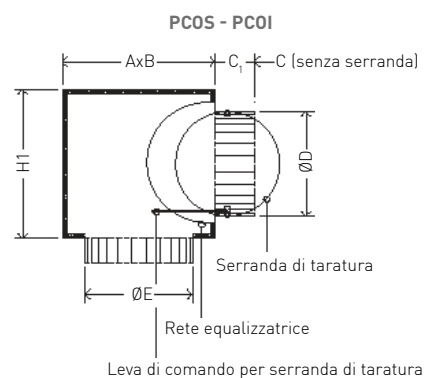

INDEX

NEXT

PREV

CFASE

Diffusore circolare a coni fissi con serranda



Diffusione

Componenti per la perfetta distribuzione dell'aria negli impianti



**Prodotto
Impiego
Costruzione**

CFASE

A soffitto, in mandata e ripresa

Alluminio verniciato bianco RAL 9016 e guarnizione di tenuta

CAPITOLATO

Diffusore circolare a coni fissi con corpo centrale asportabile e serranda a farfalla

FISSAGGIO

Fissaggio a viti nascoste posizionate all'interno del diffusore o con ponte di montaggio

ACCESSORI

MF-MZ Collare di fissaggio

DIMENSIONALI

CFASE Ø mm	H mm	D mm	A mm
150	225	149	257
200	275	199	309
250	325	249	362
300	375	298	415

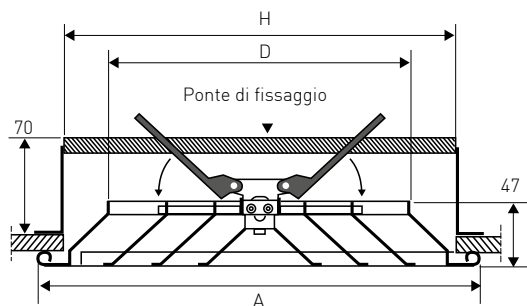

CFASE

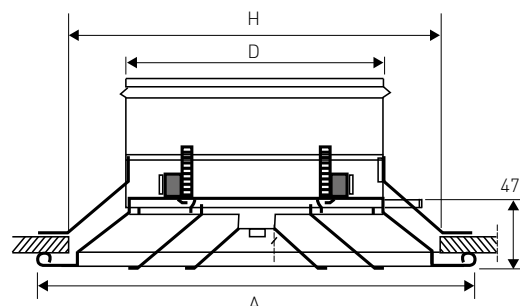

CFASE+MF



Ø 150
Ø 200
Ø 250

Collarino di fissaggio in policarbonato

MF



Ø 300
Ø 350

Collarino di fissaggio in acciaio

MZ



INDEX



NEXT



PREV

CFASE

Diffusore circolare a coni fissi con serranda

TABELLA DI SELEZIONE

CFASE Modello	A_k m ²	Q [m ³ /h]		L_{WA} [dB(A)]		$X_{(0,25)} - Y_{(0,25)}$ [m]		Dpt [Pa]	
		min	max	min	max	min	max	min	max
150	0,0102	110	280	-	38	1,0	2,1	10	50
200	0,0227	270	670	-	45	1,5	3,2	10	50
250	0,0366	460	1140	24	50	1,9	4,2	10	50
300	0,0519	680	1670	28	53	2,2	5,1	10	50
350	0,0684	920	2260	31	56	2,6	6,0	10	50

DIAGRAMMA DI SCELTA RAPIDA

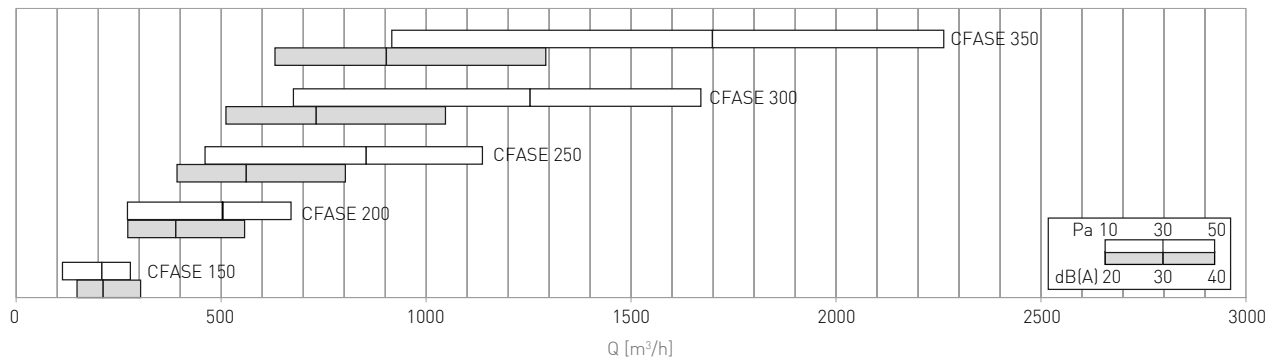

MONTAGGIO

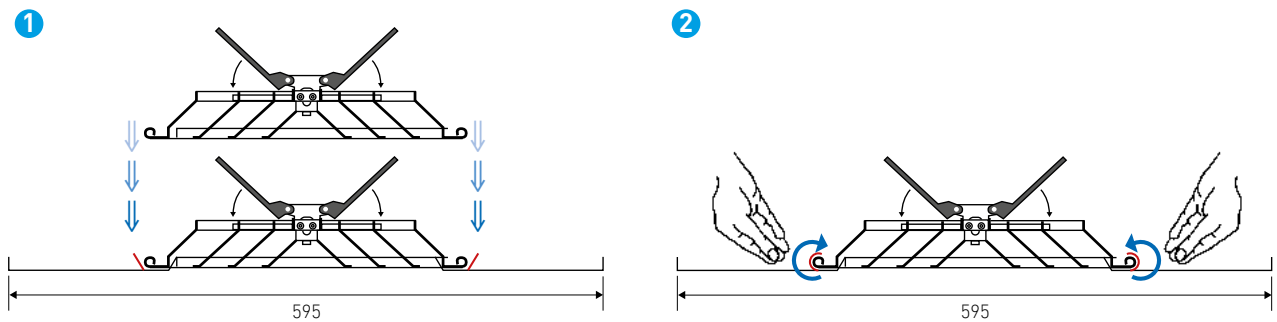



Prodotto

CSC

Impiego

A soffitto, in mandata e ripresa

Costruzione

Alluminio verniciato bianco RAL 9010 e guarnizione di tenuta

CAPITOLATO

Diffusori circolari a singolo cono regolabile

FISSAGGIO

Con viti sul collo del diffusore

ACCESSORI

Serranda di taratura a farfalla (SF)
Serranda captatrice (SC)
Equalizzatore (EQ1)
Plenum standard (PCOS)
Plenum isolato (PCOI)
Da dn. 150 disponibile su pannello 595x595 mm

DIMENSIONALI

CSC Modello	D mm	De mm	D1 mm	D2 mm	C mm	H mm
CSC 100	98	198	194	230	30	75
CSC 150	148	288	280	335	45	105
CSC 160	158	288	280	335	45	105
CSC 200	198	370	360	423	48	118
CSC 250	248	461	445	517	48	130

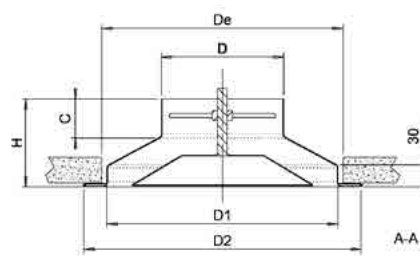

DIMENSIONI PLENUM PDOS/PDVS

DN mm	ØA mm	ØB mm	ØD int. mm	ØD 1 est. mm	F mm
160	190	180	160	160	75
200	240	230	200	200	75
250	290	280	250	250	75

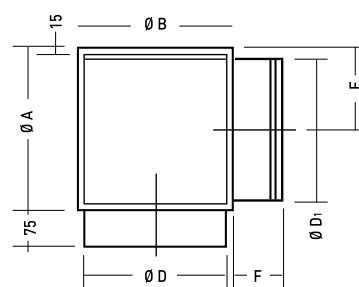

Plenum standard/isolato PCOI

Standard/insulated plenum PCOS



CSC

Diffusore circolare a singolo cono regolabile

DIAGRAMMA DI SCELTA RAPIDA

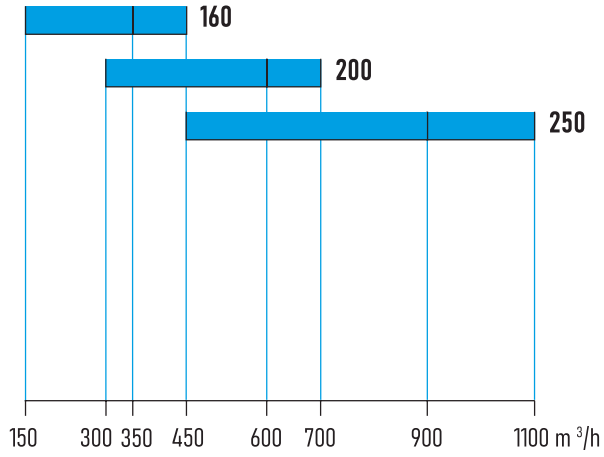

CRV/CRVB

Diffusore a geometria variabile



Diffusione

Componenti per la perfetta distribuzione dell'aria negli impianti



Prodotto

CRV/CRVB

Impiego

A soffitto, in mandata

Costruzione

Campana in alluminio e alette in acciaio
Vernice a polveri epossidiche colore bianco RAL9010

Entrambi i modelli sono realizzabili su pannello 595X595 (CRVQ/CRVBQ)

CAPITOLATO

Diffusore a geometria variabile con alette orientabili manualmente e singolarmente (CRV) o simultaneamente (CRVB con ingranaggi in ABS) da 0° (apertura Totale) o a 90° (chiusura totale).

FISSAGGIO

Fissaggio assicurato tramite viti posizionate sul collo del diffusore

ACCESSORI

PCOS/I: Plenum in acciaio zincato
Comando manuale
Servomotore (CRVM) a richiesta
EQ: equalizzatore a richiesta

DIMENSIONALI

CRV/CRVB

Modello mm	A mm	B mm	H mm	H1 mm
200	350	198	180	40
250	400	248	205	40
315	500	313	230	40
400	615	398	270	60
500	798	498	320	60
630	935	628	390	80

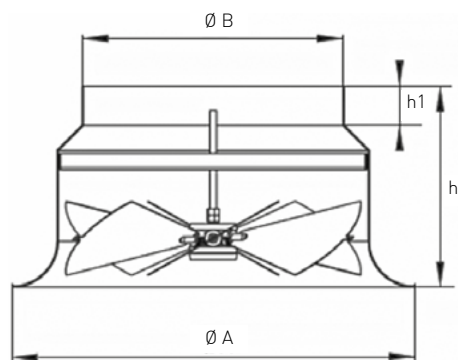

CRV

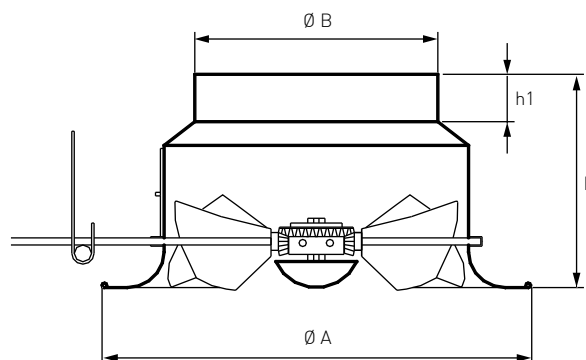

CRVB



CRV/CRVB

Diffusore a geometria variabile

PLENUM

Modello mm	AxB mm	H1 mm	C mm	C1 mm	D mm	E mm
200	300 x 300	300	60	90	196	202
250	350 x 350	350	60	90	246	252
315	400 x 400	400	60	90	311	317
400	500 x 500	500	90	90	396	402
500	600 x 600	600	100	100	496	503
630	730 x 730	730	100	100	600	633



TABELLE DI SELEZIONE

Velocità terminale $V_t=0,37$ m/s, aria isoterma, alette a 0° . Per $\Delta T +10^\circ\text{C}$ (riscaldamento) $L_{vert.}=L_{vert.max.} \times 0,25$
 rumorosità espressa come L_w a 1 m. dal diffusore senza attenuazione acustica del locale pari a 6-8 dB(A) per locali medio-piccoli (200 mc. circa); 14-16 dB(A) per locali grandi (2000 mc. circa).

DATI TECNICI PER DIFFUSORE CON ALETTE A 45° - RISCALDAMENTO DN200

Lancio verticale max senza equalizzatore [m]	3,40	5,10	6,80	8,50	10,20	11,90	13,60	15,30	17,00
Lancio verticale max con equalizzatore [m]	2,40	3,60	4,80	6,00	7,20	8,40	9,60	10,80	12,00
Velocità di Uscita [m/s]	2	3	4	5	6	7	8	9	10
Portata [m^3/h]	222	332	443	554	665	776	886	997	1108
Perdita di carico senza equalizzatore [Pa]	10	19	31	44	59	75	92	111	130
Perdita di carico con equalizzatore [Pa]	18	37	63	94	131	173	220	272	329
Rumorosità (senza equalizzatore) [dB(A)]	28	31	34	37	40	43	46	49	52
Rumorosità (con equalizzatore) [dB(A)]	29	33	36	39	42	45	48	51	55

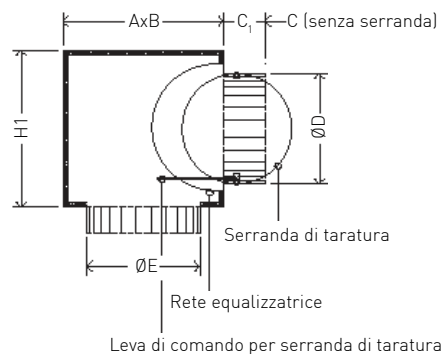
DATI TECNICI PER DIFFUSORE CON ALETTE A $67,5^\circ$ - RAFFRESCAMENTO DN200

Lancio verticale max senza equalizzatore [m]	3,40	5,10	6,80	8,50	10,20	11,90	13,60	15,30	17,00
Lancio verticale max con equalizzatore [m]	2,40	3,60	4,80	6,00	7,20	8,40	9,60	10,80	12,00
Velocità di Uscita [m/s]	2	3	4	5	6	7	8	9	10
Portata [m^3/h]	222	332	443	554	665	776	886	997	1108
Perdita di carico senza equalizzatore [Pa]	16	33	55	81	111	145	183	224	269
Perdita di carico con equalizzatore [Pa]	24	51	87	131	183	243	311	386	469
Rumorosità (senza equalizzatore) [dB(A)]	29	32	35	38	42	45	48	51	56
Rumorosità (con equalizzatore) [dB(A)]	30	33	37	41	45	48	51	54	59





DATI TECNICI PER DIFFUSORE CON ALETTE A 45° - RISCALDAMENTO DN250

Lancio verticale max senza equalizzatore [m]	3,60	5,40	7,20	9,00	10,80	12,60	14,40	16,20	17,90
Lancio verticale max con equalizzatore [m]	2,50	3,80	5,10	6,30	7,60	8,90	10,10	11,40	12,70
Velocità di Uscita [m/s]	2	3	4	5	6	7	8	9	10
Portata [m³/h]	348	521	695	869	1043	1217	1390	1564	1738
Perdita di carico senza equalizzatore [Pa]	12	23	37	53	71	91	112	135	160
Perdita di carico con equalizzatore [Pa]	20	41	69	103	143	189	240	297	359
Rumorosità (senza equalizzatore) [dB(A)]	36	39	42	45	48	51	54	57	60
Rumorosità (con equalizzatore) [dB(A)]	37	41	44	47	50	53	56	59	63

DATI TECNICI PER DIFFUSORE CON ALETTE A 67,5° - RAFFRESCAMENTO DN250

Lancio verticale max senza equalizzatore [m]	3,60	5,40	7,20	9,00	10,80	12,60	14,40	16,20	17,90
Lancio verticale max con equalizzatore [m]	2,50	3,80	5,10	6,30	7,60	8,90	10,10	11,40	12,70
Velocità di Uscita [m/s]	2	3	4	5	6	7	8	9	10
Portata [m³/h]	521	695	869	1043	1217	1390	1564	1738	1738
Perdita di carico senza equalizzatore [Pa]	20	42	70	104	143	187	237	292	351
Perdita di carico con equalizzatore [Pa]	28	60	102	153	215	285	365	453	551
Rumorosità (senza equalizzatore) [dB(A)]	37	40	43	46	50	53	56	59	63
Rumorosità (con equalizzatore) [dB(A)]	38	41	45	49	53	56	59	62	66

DATI TECNICI PER DIFFUSORE CON ALETTE A 45° - RISCALDAMENTO DN315

Lancio verticale max senza equalizzatore [m]	3,60	5,40	7,20	9,00	10,80	12,60	14,40	16,20	17,90
Lancio verticale max con equalizzatore [m]	2,50	3,80	5,10	6,30	7,60	8,90	10,10	11,40	12,70
Velocità di Uscita [m/s]	2	3	4	5	6	7	8	9	10
Portata [m³/h]	554	831	1107	1384	1661	1938	2215	2492	2769
Perdita di carico senza equalizzatore [Pa]	13	27	43	62	84	108	135	163	193
Perdita di carico con equalizzatore [Pa]	21	45	75	112	156	206	262	325	393
Rumorosità (senza equalizzatore) [dB(A)]	35	38	41	44	47	50	53	56	59
Rumorosità (con equalizzatore) [dB(A)]	37	40	44	47	51	54	58	61	64



DATI TECNICI PER DIFFUSORE CON ALETTE A 67,5° - RAFFRESCAMENTO DN315

Lancio verticale max senza equalizzatore [m]	3,60	5,40	7,20	9,00	10,80	12,60	14,40	16,20	17,90
Lancio verticale max con equalizzatore [m]	2,50	3,80	5,10	6,30	7,60	8,90	10,10	11,40	12,70
Velocità di Uscita [m/s]	2	3	4	5	6	7	8	9	10
Portata [m³/h]	554	831	1107	1384	1661	1938	2215	2492	2769
Perdita di carico senza equalizzatore [Pa]	25	53	88	131	182	239	303	374	451
Perdita di carico con equalizzatore [Pa]	33	71	120	181	254	337	431	535	650
Rumorosità (senza equalizzatore) [dB(A)]	36	39	42	46	49	53	56	60	63
Rumorosità (con equalizzatore) [dB(A)]	38	42	45	49	53	57	61	65	68

DATI TECNICI PER DIFFUSORE CON ALETTE A 45° - RISCALDAMENTO DN400

Lancio verticale max senza equalizzatore [m]	3,60	5,40	7,20	9,00	10,80	12,60	14,40	16,20	17,90
Lancio verticale max con equalizzatore [m]	2,50	3,80	5,10	6,30	7,60	8,90	10,10	11,40	12,70
Velocità di Uscita [m/s]	2	3	4	5	6	7	8	9	10
Portata [m³/h]	895	1343	1791	2238	2686	3134	3581	4029	4476
Perdita di carico senza equalizzatore [Pa]	16	31	50	73	99	128	160	195	231
Perdita di carico con equalizzatore [Pa]	24	49	82	123	171	226	288	356	431
Rumorosità (senza equalizzatore) [dB(A)]	33	37	41	46	51	56	61	66	71
Rumorosità (con equalizzatore) [dB(A)]	35	41	47	52	57	62	67	72	78

DATI TECNICI PER DIFFUSORE CON ALETTE A 67,5° - RAFFRESCAMENTO DN400

Lancio verticale max senza equalizzatore [m]	3,60	5,40	7,20	9,00	10,80	12,60	14,40	16,20	17,90
Lancio verticale max con equalizzatore [m]	2,50	3,80	5,10	6,30	7,60	8,90	10,10	11,40	12,70
Velocità di Uscita [m/s]	2	3	4	5	6	7	8	9	10
Portata [m³/h]	895	1343	1791	2238	2686	3134	3581	4029	4476
Perdita di carico senza equalizzatore [Pa]	32	66	111	165	229	302	384	474	573
Perdita di carico con equalizzatore [Pa]	40	84	143	215	301	400	512	636	772
Rumorosità (senza equalizzatore) [dB(A)]	34	38	43	48	53	58	63	68	73
Rumorosità (con equalizzatore) [dB(A)]	36	42	48	54	60	65	70	76	81



INDEX



NEXT



PREV



DATI TECNICI PER DIFFUSORE CON ALETTE A 45° - RISCALDAMENTO DN500

Lancio verticale max senza equalizzatore [m]	3,60	5,40	7,20	9,00	10,80	12,60	14,40	16,20	17,90
Lancio verticale max con equalizzatore [m]	2,50	3,80	5,10	6,30	7,60	8,90	10,10	11,40	12,70
Velocità di Uscita [m/s]	2	3	4	5	6	7	8	9	10
Portata [m³/h]	1402	2103	2803	3504	4205	4906	5607	6308	7009
Perdita di carico senza equalizzatore [Pa]	18	35	58	84	115	149	186	227	270
Perdita di carico con equalizzatore [Pa]	26	53	90	134	187	247	314	338	470
Rumorosità (senza equalizzatore) [dB(A)]	32	36	40	45	50	55	60	65	70
Rumorosità (con equalizzatore) [dB(A)]	34	40	46	51	56	61	66	71	77

DATI TECNICI PER DIFFUSORE CON ALETTE A 67,5° - RAFFRESCAMENTO DN500

Lancio verticale max senza equalizzatore [m]	3,60	5,40	7,20	9,00	10,80	12,60	14,40	16,20	17,90
Lancio verticale max con equalizzatore [m]	2,50	3,80	5,10	6,30	7,60	8,90	10,10	11,40	12,70
Velocità di Uscita [m/s]	2	3	4	5	6	7	8	9	10
Portata [m³/h]	1402	2103	2803	3504	4205	4906	5607	6308	7009
Perdita di carico senza equalizzatore [Pa]	39	81	136	203	282	372	473	585	707
Perdita di carico con equalizzatore [Pa]	47	99	167	253	354	470	601	747	907
Rumorosità (senza equalizzatore) [dB(A)]	33	37	42	47	52	57	62	67	72
Rumorosità (con equalizzatore) [dB(A)]	35	41	47	53	59	64	69	75	80

DATI TECNICI PER DIFFUSORE CON ALETTE A 45° - RISCALDAMENTO DN600

Lancio verticale max senza equalizzatore [m]	3,60	5,40	7,20	9,00	10,80	12,60	14,40	16,20	17,90
Lancio verticale max con equalizzatore [m]	2,50	3,80	5,10	6,30	7,60	8,90	10,10	11,40	12,70
Velocità di Uscita [m/s]	2	3	4	5	6	7	8	9	10
Portata [m³/h]	2229	3344	4458	5573	6687	7802	8916	10031	11145
Perdita di carico senza equalizzatore [Pa]	20	40	66	97	132	172	216	263	314
Perdita di carico con equalizzatore [Pa]	28	58	98	147	204	270	343	425	514
Rumorosità (senza equalizzatore) [dB(A)]	38	42	46	51	56	61	66	71	76
Rumorosità (con equalizzatore) [dB(A)]	40	44	48	53	58	63	68	73	78



CRV/CRVB

Diffusore a geometria variabile

DATI TECNICI PER DIFFUSORE CON ALETTE A 67,5° - RAFFRESCAMENTO DN600

Lancio verticale max senza equalizzatore [m]	3,60	5,40	7,20	9,00	10,80	12,60	14,40	16,20	17,90
Lancio verticale max con equalizzatore [m]	2,50	3,80	5,10	6,30	7,60	8,90	10,10	11,40	12,70
Velocità di Uscita [m/s]	2	3	4	5	6	7	8	9	10
Portata [m³/h]	2229	3344	4458	5573	6687	7802	8916	10031	11145
Perdita di carico senza equalizzatore [Pa]	47	98	166	249	346	457	582	720	871
Perdita di carico con equalizzatore [Pa]	55	116	198	298	418	555	710	882	1071
Rumorosità (senza equalizzatore) [dB(A)]	39	43	48	53	58	63	68	73	78
Rumorosità (con equalizzatore) [dB(A)]	41	47	53	59	65	70	75	81	86

Per la versione motorizzata (CRV M) si consiglia servocomando tipo Belimo (o marca simile) nei seguenti modelli.

PER MODELLI FINO A Ø 315

BELIMO LM 24 A - ON OFF

BELIMO LM 24 ASR - MODULANTE

PER MODELLI Ø 400 E Ø 500

BELIMO NM 24 A - ON OFF

BELIMO NM 24 ASR - MODULANTE

PER MODELLI Ø 630

BELIMO SM 24 A - ON OFF

BELIMO SM 24 ASR - MODULANTE



CRVT

Diffusore a geometria variabile con attuatore termostatico



Diffusione

Componenti per la perfetta distribuzione dell'aria negli impianti



Prodotto

CRVT

Impiego

A canale, a soffitto o a plenum
Altezza di installazione: 3,5-26 m

Costruzione

Campana in alluminio e alette in acciaio
Finitura: vernice a polveri epossidiche colore bianco RAL 9010

CAPITOLATO

Diffusore a geometria variabile con attuatore termostatico.

La regolazione delle pale del diffusore è automatica, senza l'ausilio di alimentazione elettrica, mediante un attuatore termostatico costituito da speciali materiali a memoria di forma in Nichel-Titanio. Il CRVT ha il vantaggio di non richiedere nessuna prerogolazione iniziale

FUNZIONAMENTO

Regolazione dell'angolo di deflessione mediante battute di arresto meccaniche coadiuvate da una scala graduata colorata. Quando l'aria immessa è calda (riscaldamento) l'attuatore sposterà il flusso verso il basso, quando l'aria immessa è fredda (raffreddamento) sposterà il flusso in orizzontale, in accordo con l'angolo di deflessione precedentemente preimpostato

TEMPERATURA DI UTILIZZO

Range di temperatura 15-40°C

DIMENSIONALI

CRVT Modello	Ø N mm	Ø C mm	Ø E mm	Ø H mm
200	198	350	248	180
250	248	400	298	205
315	313	500	398	230
400	398	615	465	270
500	498	780	565	320
630	628	935	665	390

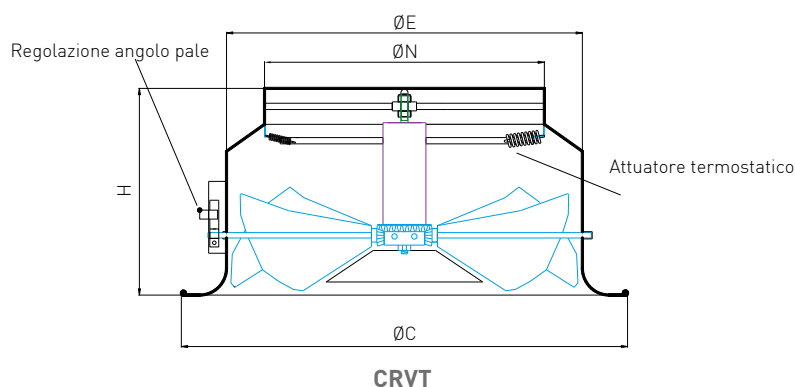

CRVT

Diffusore a geometria variabile con attuatore termostatico

DIAGRAMMA DI SELEZIONE RAPIDA LIVELLO DI POTENZA SONORA E PORTATA

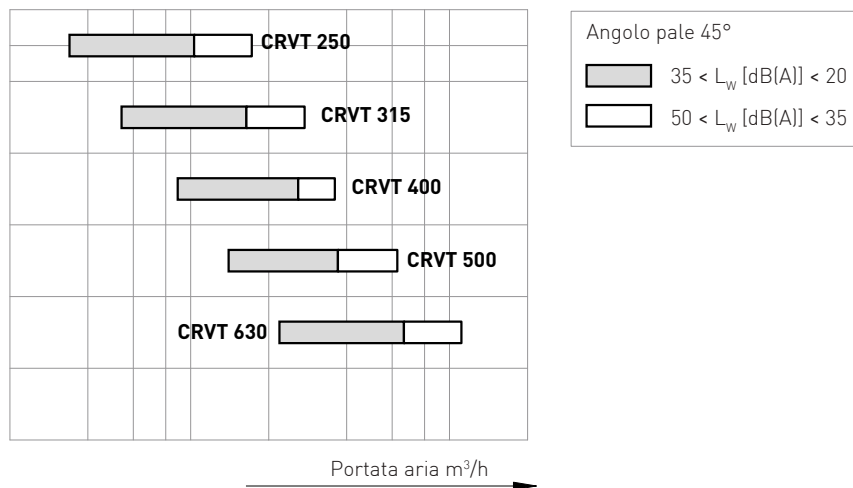

ALTEZZA DI MONTAGGIO NOMINALE

	Altezza di montaggio H in m	
	2,5	4,5
CRVT 250	3,0	5,3
CRVT 315	3,3	6,0
CRVT 400	4,3	7,5
CRVT 500	5,5	16,0
CRVT 600	4,3	26,0

DISTANZA MINIMA [A]

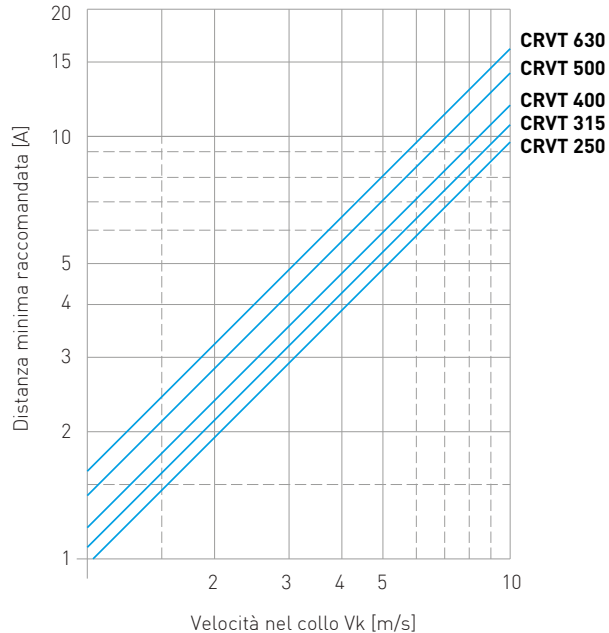



SCELTA ANGOLO PALE CRVT 250

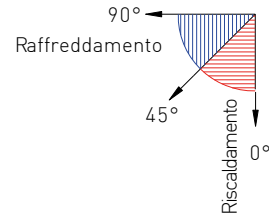

RAFFREDDAMENTO

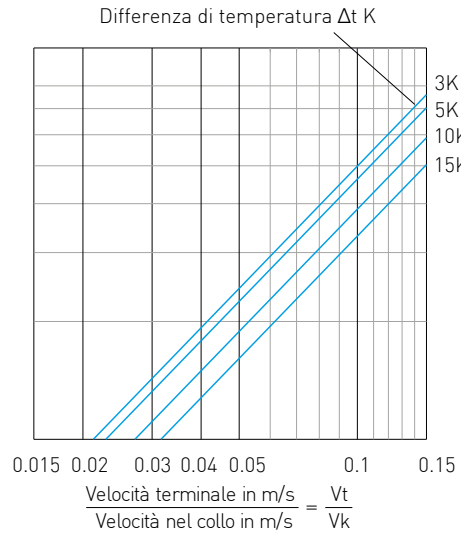
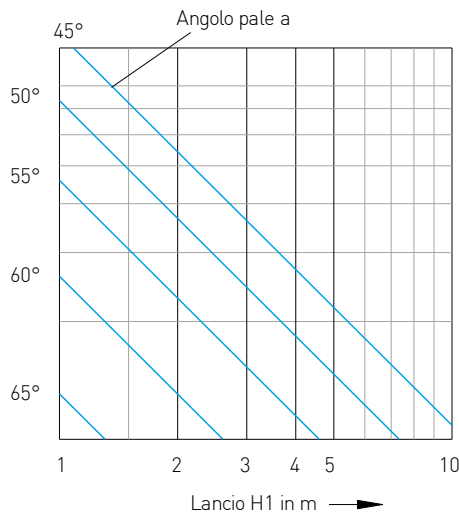

RISCALDAMENTO

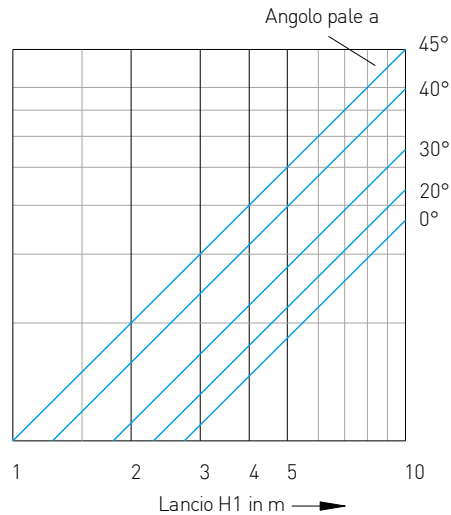
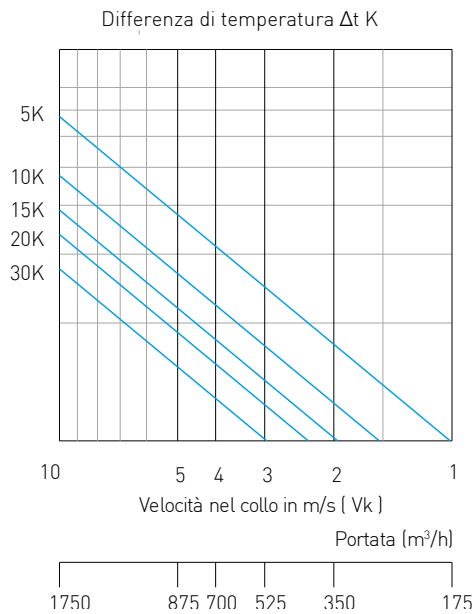

SCELTA ANGOLO PALE CRVT 315

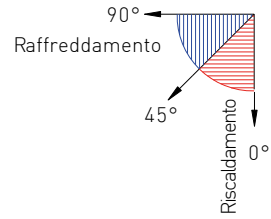

RAFFREDDAMENTO

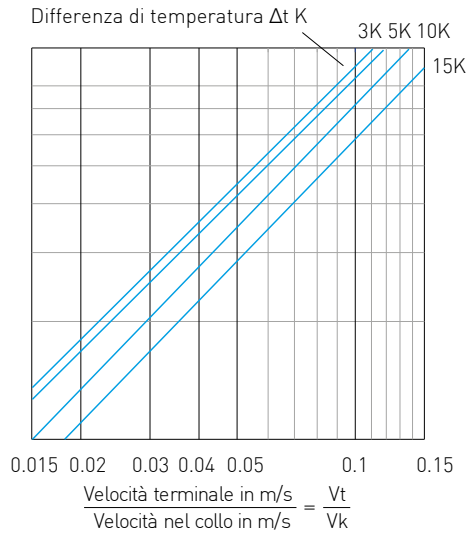
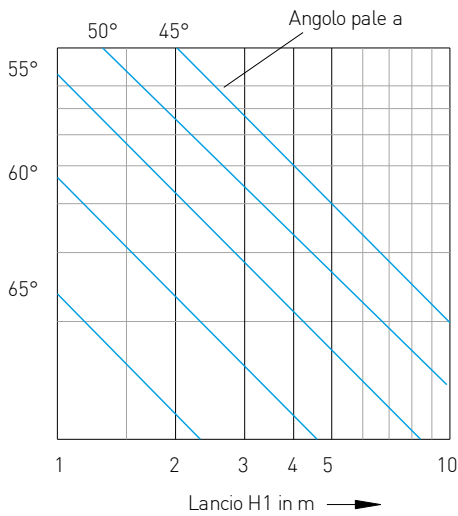

RISCALDAMENTO

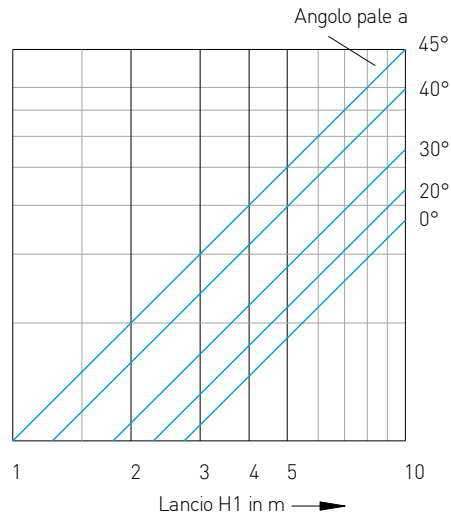
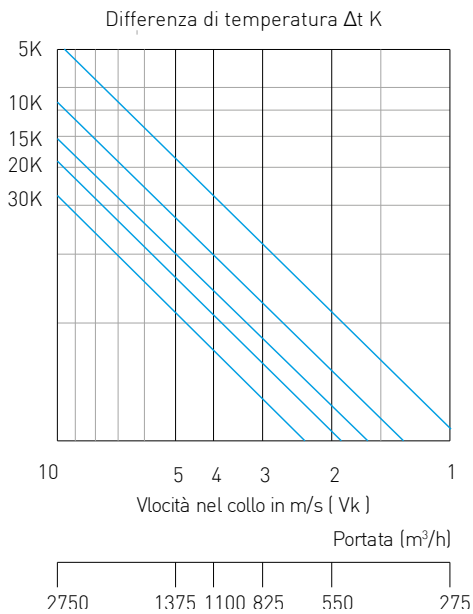



SCELTA ANGOLO PALE CRVT 400

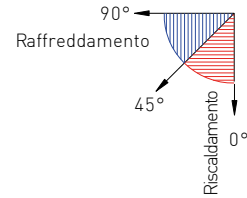

RAFFREDDAMENTO

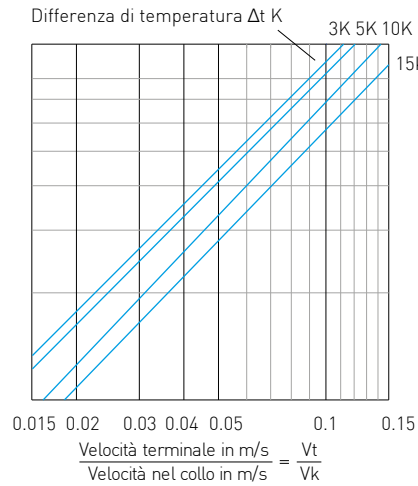
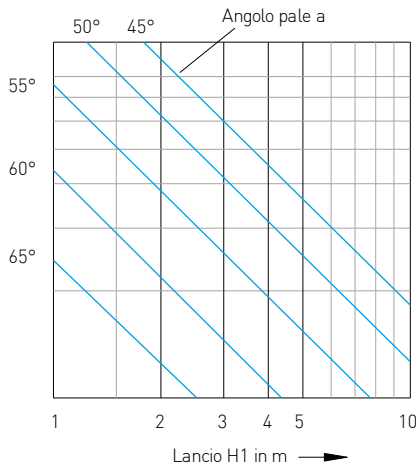

RISCALDAMENTO

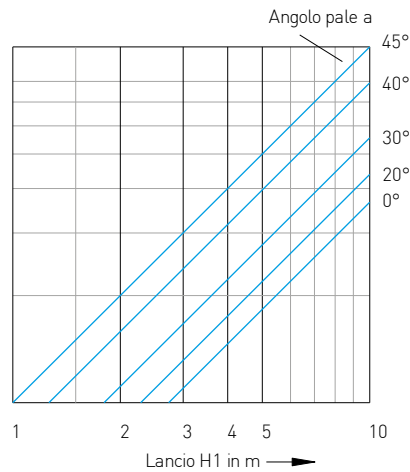
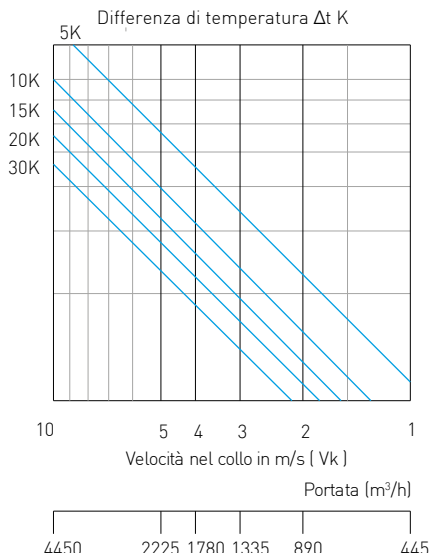

SCelta ANGOLO PALE CRVT 500

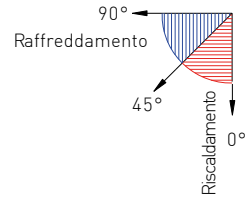

RAFFREDDAMENTO

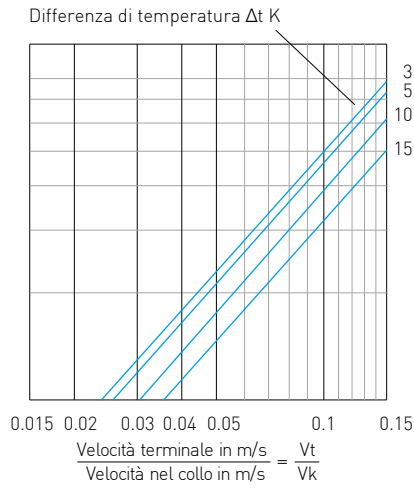
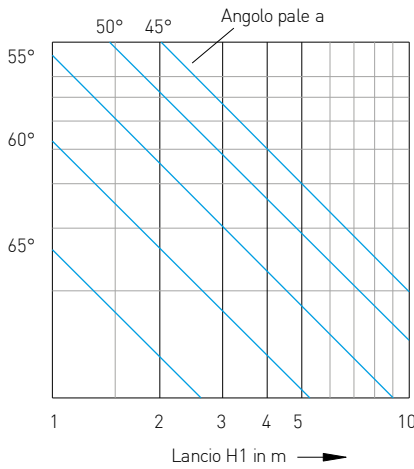

RISCALDAMENTO

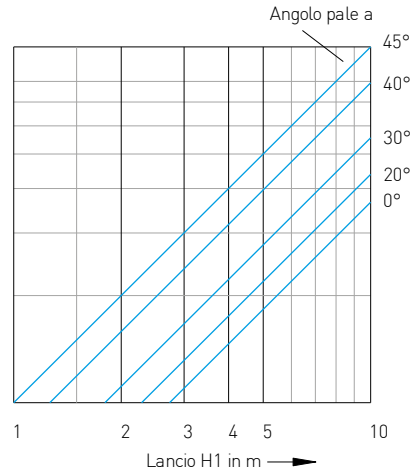
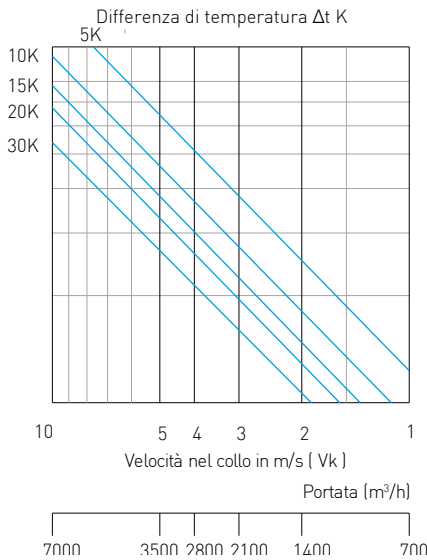



SCELTA ANGOLO PALE CRVT 630

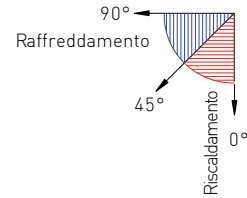

RAFFREDDAMENTO

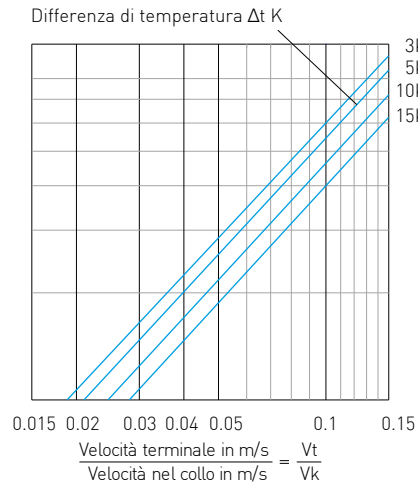
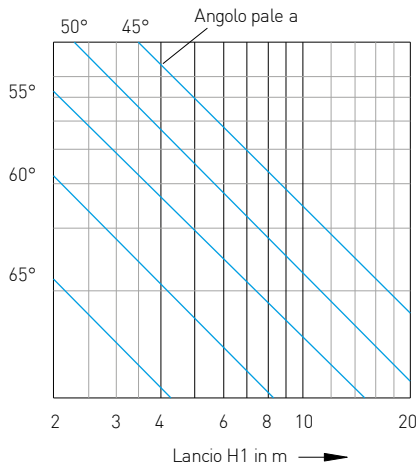

RISCALDAMENTO

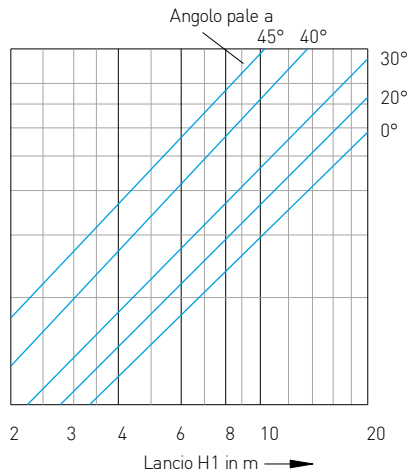
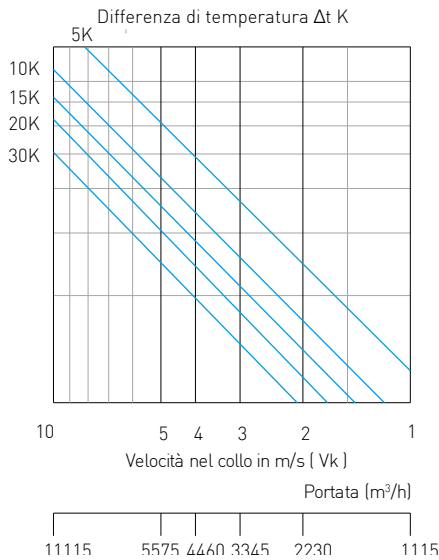

ULG

Diffusore a ugello a lunga gittata



Prodotto

ULG

Impiego

A parete o a soffitto in mandata

Costruzione

Realizzato in alluminio, privo di saldature
Satinato naturale con primer trasparente

CAPITOLATO

Diffusore a ugello a lancio.
Profondo orientabile manualmente
In ogni direzione con angolo limite
di 30°.

FISSAGGIO

Fissaggio mediante viti frontali
direttamente su canale,
con raccordo per canale circolare o con
raccordo per tubo flessibile.

ACCESSORI

Servomotore (ULGM)
Serranda forata doppio disco
Ghiera copriviti
Twist
Raccordo per canale circolare
Raccordo per tubo flessibile

OPZIONI

Verniciatura RAL 9010 a richiesta

DIMENSIONALI

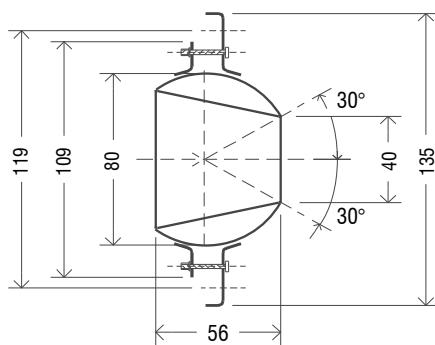

ULG 40

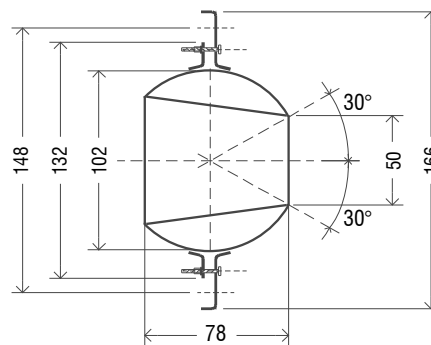

ULG 50



INDEX



NEXT



PREV



DIMENSIONI PER RACCORDO PER CANALE CIRCOLARE

Modello	Fori su 360° n.	D mm	d mm	D1 mm	D2 mm	H mm	Ø Canale mm
ULG 40	3F Ø4,2	119	40	109	129	150	160-450
ULG 50	3F Ø4,2	148	50	138	158	150	200-500

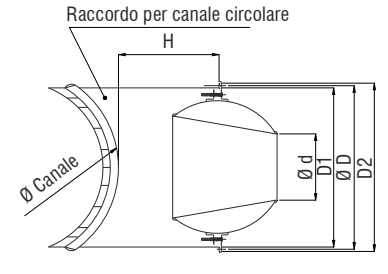

DIMENSIONI PER RACCORDO PER TUBO FLESSIBILE

Modello	D mm	d mm	A mm	F mm	B mm	G mm	I mm	L mm	C mm
ULG 40	119	40	56	22	78	109	113	40	40
ULG 50	148	50	78	30	98	132	138	40	60

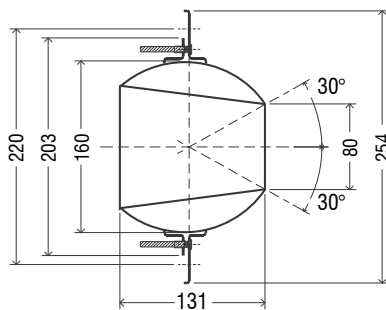
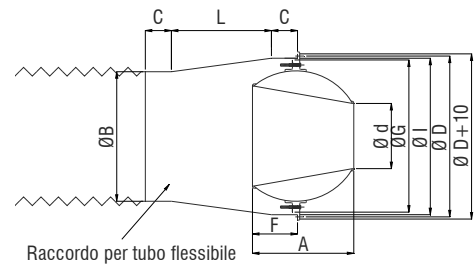

ULG 80

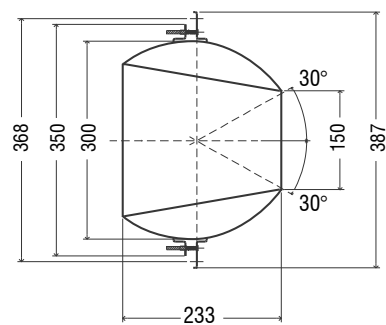

ULG 150

DIMENSIONI PER RACCORDO PER CANALE CIRCOLARE

Modello	Fori su 360° n.	D mm	d mm	D1 mm	D2 mm	H mm	Ø Canale mm
ULG 80	3F Ø5	220	80	210	230	200	160-450
ULG 150	3F Ø5	368	150	358	378	300	500-800

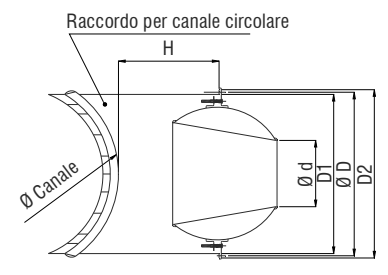

DIMENSIONI PER RACCORDO PER TUBO FLESSIBILE

Modello	D	d	A	F	B	G	I	L	C
	mm	mm	mm	mm	mm	mm	mm	mm	mm
ULG 80	220	80	131	57	158	203	210	100	60
ULG 150	368	150	233	103	288	350	358	170	60

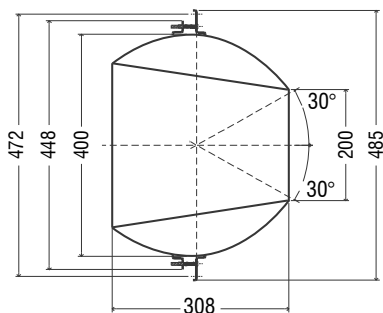
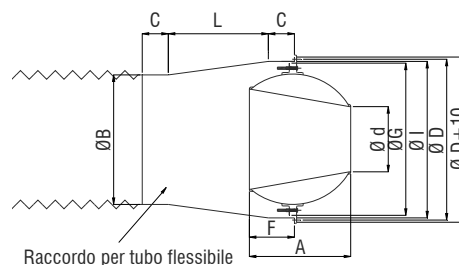

ULG 200

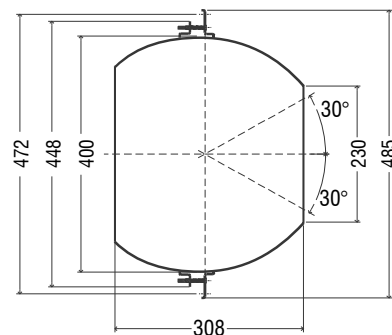

ULG 230

DIMENSIONI PER RACCORDO PER CANALE CIRCOLARE

Modello	Fori su 360° n.	D	d	D1	D2	H	Ø Canale
		mm	mm	mm	mm	mm	mm
ULG 200	6F Ø5	472	200	460	480	350	500-1000
ULG 230	6F Ø5	472	230	460	480	350	500-1000

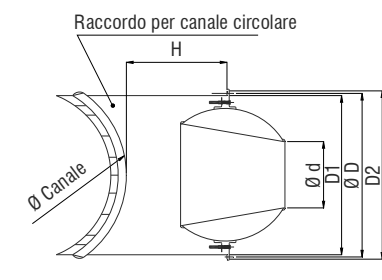

DIMENSIONI PER RACCORDO PER TUBO FLESSIBILE

Modello	D	d	A	F	B	G	I	L	C
	mm	mm	mm	mm	mm	mm	mm	mm	mm
ULG 200	472	200	308	141	398	448	462	170	230
ULG 230	472	230	308	141	398	448	462	170	230





TABELLA DI SELEZIONE RAPIDA

Lancio [m]	8	10	12	15	20	25	30
Rumorosità NR dB	12	17	22	27	32	37	42
Chiese/biblioteche							
Uffici aperti, esposizioni							
Fabbricati industriali							
Velocità VK [m/s]	5	6	7	8	10	12	14
Perdita di Carico [Pa]	30	38	48	60	85	120	170
Portata [m ³ /h]							
ULG 40	20	27	31	36	45	54	
ULG 50	40	48	55	64	81	97	
ULG 80	90	110	130	140	180	220	
ULG 150	320	380	450	510	640	760	
ULG 200	570	680	790	900	1130	1360	1580
ULG 230	600	865	970	1154	1442	1730	2019

		ULG 40	ULG 50	ULG 80	ULG 150	ULG 200	ULG 230
Distanza minima	mm	150	150	350	500	600	600
Altezza minima	m	2,0	2,0	2,8	3,0	3,5	3,5
Altezza massima	m	3,8	4,0	4,0	7,0	8,0	11,0

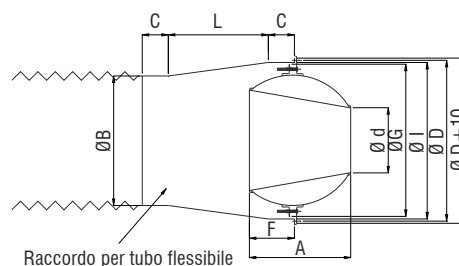

INDEX



NEXT



PREV

ULGL

Diffusore a ugello a lunga gittata con collo allungato



Prodotto

ULGL

Impiego

A parete o a soffitto in mandata

Costruzione

Realizzato in alluminio, privo di saldature
Satinato naturale con primer trasparente

CAPITOLATO

Diffusore a ugello a lancio profondo orientabile manualmente
In ogni direzione con angolo limite di 30°.

FISSAGGIO

Fissaggio mediante viti frontali
direttamente su canale, con
raccordo per canale circolare o con
raccordo per tubo flessibile

ACCESSORI

Serranda (ULGLS)
Ghiera copriviti
Twist
Raccordo per canale circolare
Raccordo per tubo flessibile

OPZIONI

Verniciatura RAL 9010 a richiesta

DIMENSIONALI

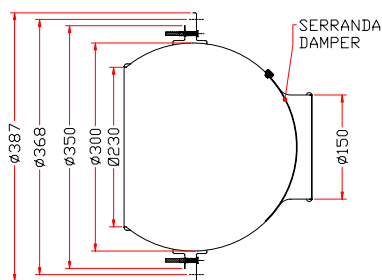

ULGL 150

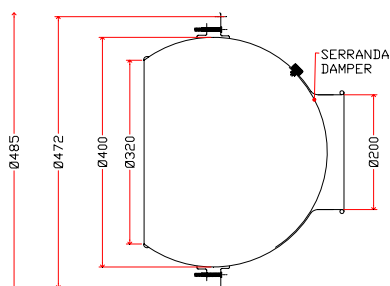

ULGL 200

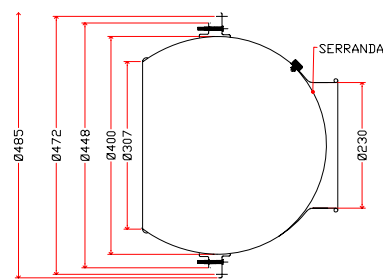

ULGL 230



INDEX



NEXT



PREV



ULGL 150

TABELLA DI SELEZIONE RAPIDA

Rumorosità	Nr dB	< 20	20	25	30	35	40	45	50	> 55
Chiese, biblioteche		██████████								
Ospedali		██████████								
Appartamenti, uffici			██████████							
Fabbricati commerciali					██████████					

H di installazione (m)	min	2.6	2.7	2.8	3	3.2	3.4	3.6	3.8	4.2
	max	5.2	5.4	5.6	5.8	6	6.2	6.4	6.6	7
Velocità di uscita V _k	m/s	2	4	6	8	10	12	14	16	20
Perdita di carico	Pa	2	10	23	42	68	99	136	180	287
Portata	mc/h	129	258	387	516	644	773	902	1031	1289
Lancio	m	4,0	8,0	11,9	15,9	19,9	23,9	27,8	31,8	39,8

Velocità terminale V_t=0,37 m/s)

ULGL 200

TABELLA DI SELEZIONE RAPIDA

Rumorosità	Nr dB	< 20	20	25	30	35	40	45	50	> 55
Chiese, biblioteche		██████████								
Ospedali		██████████								
Appartamenti, uffici			██████████							
Fabbricati commerciali					██████████					

H di installazione (m)	min	3.4	3.6	3.8	4	4.2	4.4	4.6	4.8	5.2
	max	6.6	7.7	8.7	9.4	10	10.5	11	11.5	11.5
Velocità di uscita V _k	m/s	2	4	6	8	10	12	14	16	20
Perdita di carico	Pa	2	9	21	38	60	89	122	161	257
Portata	mc/h	221	443	664	886	1107	1329	1550	1772	2214
Lancio	m	5,2	10,5	15,7	21,0	26,2	31,5	36,7	41,9	52,4

Velocità terminale V_t=0,37 m/s)



ULGL

Diffusore a ugello a lunga gittata con collo allungato

ULGL 230

TABELLA DI SELEZIONE RAPIDA

Rumorosità	Nr dB	< 20	20	25	30	35	40	45	50	> 55
Chiese, biblioteche										
Ospedali										
Appartamenti, uffici										
Fabbricati commerciali										

H di installazione (m)	min	3.4	3.6	3.8	4	4.2	4.4	4.6	4.8	5.2
	max	6.6	7.7	8.7	9.4	10	10.5	11	11.5	11.5
Velocità di uscita V _k	m/s	2	4	6	8	10	12	14	16	20
Perdita di carico	Pa	2	8	19	35	56	81	112	149	237
Portata	mc/h	289	577	866	1155	1444	1732	2021	2310	2887
Lancio	m	6,0	11,9	17,9	23,8	29,8	35,7	41,7	47,6	59,5

Velocità terminale V_t=0,37 m/s)



ULGT

Diffusore a ugello a lunga gittata con attuatore termostatico



Diffusione

Componenti per la perfetta distribuzione dell'aria negli impianti



Prodotto

ULGT

Impiego

A parete o a soffitto in mandata

Costruzione

Realizzato in alluminio, privo di saldature
Satinato naturale con primer trasparente

CAPITOLATO

Diffusore a ugello orientabile in ogni direzione con un'inclinazione massima di 30°, la regolazione è automatica mediante un attuatore termostatico

FISSAGGIO

Fissaggio mediante viti frontali direttamente su canale, con raccordo per canale circolare o con raccordo per tubo flessibile

ACCESSORI

Raccordo per canale circolare
Raccordo per canale rettangolare

OPZIONI

Verniciatura RAL 9010 a richiesta

DIMENSIONALI

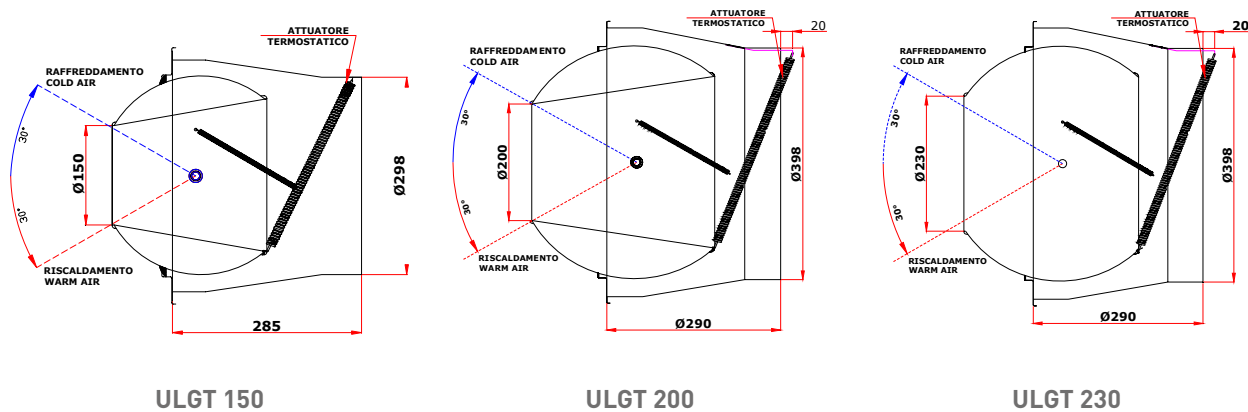

INDEX



NEXT



PREV

ULGT

Diffusore a ugello a lunga gittata con attuatore termostatico

ULGT 150

TABELLA DI SELEZIONE RAPIDA

Rumorosità	Nr dB	< 20	20	25	30	35	40	45	50	> 55
Chiese, biblioteche		██████████		██████████		██████████		██████████		██████████
Ospedali		██████████		██████████		██████████		██████████		██████████
Appartamenti, uffici		██████████		██████████		██████████		██████████		██████████
Fabbricati commerciali		██████████		██████████		██████████		██████████		██████████
H di installazione (m)	min	2.6	2.7	2.8	3	3.2	3.4	3.6	3.8	4.2
	max	5.2	5.4	5.6	5.8	6	6.2	6.4	6.6	7
Velocità di uscita V _k	m/s	2	4	6	8	10	12	14	16	20
Perdita di carico	Pa	2	8	19	35	56	82	113	149	238
Portata	mc/h	129	257	386	514	643	771	900	1029	1286
Lancio	m	4.3	8.5	12.8	17	21.3	25.5	29.8	34	42.5

Velocità terminale V_t=0,37 m/s)

ULGT 200

TABELLA DI SELEZIONE RAPIDA

Rumorosità	Nr dB	< 20	20	25	30	35	40	45	50	> 55
Chiese, biblioteche		██████████		██████████		██████████		██████████		██████████
Ospedali		██████████		██████████		██████████		██████████		██████████
Appartamenti, uffici		██████████		██████████		██████████		██████████		██████████
Fabbricati commerciali		██████████		██████████		██████████		██████████		██████████
H di installazione (m)	min	3.4	3.6	3.8	4	4.2	4.4	4.6	4.8	5.2
	max	6.6	7.7	8.7	9.4	10	10.5	11	11.5	11.5
Velocità di uscita V _k	m/s	2	4	6	8	10	12	14	16	20
Perdita di carico	Pa	2	7	17	31	49	72	99	131	210
Portata	mc/h	221	443	664	886	1107	1329	1550	1772	2214
Lancio	m	4.3	8.6	13	13.6	17.3	26	30.2	34.6	43.2

Velocità terminale V_t=0,37 m/s)





ULGT 230

TABELLA DI SELEZIONE RAPIDA

Rumorosità	Nr dB	< 20	20	25	30	35	40	45	50	> 55	
Chiese, biblioteche		██████████									
Ospedali		██████████									
Appartamenti, uffici		██████████									
Fabbricati commerciali		██████████									

H di installazione (m)	min	3.4	3.6	3.8	4	4.2	4.4	4.6	4.8	5.2
	max	6.6	7.7	8.7	9.4	10	10.5	11	11.5	11.5
Velocità di uscita V _k	m/s	2	4	6	8	10	12	14	16	20
Perdita di carico	Pa	2	7	16	29	46	68	93	123	197
Portata	mc/h	288	577	865	1154	1442	1730	2019	2307	2884
Lancio	m	4.6	9.1	13.7	18.2	22.8	27.4	31.9	36.5	45.6

Velocità terminale V_t=0,37 m/s)

TABELLA DI SELEZIONE RAPIDA

Lancio [m]	8	10	12	15	20	25	30
Rumorosità NR dB	12	17	22	27	32	37	42
Chiese/biblioteche	██████████						
Uffici aperti, esposizioni	██████████						
Fabbricati industriali	██████████						
Velocità V _K [m/s]	5	6	7	8	10	12	14
Perdita di Carico [Pa]	30	38	48	60	85	120	170
Portata [m ³ /h]							
ULGT 150	320	380	450	510	640	760	
ULGT 200	570	680	790	900	1130	1360	1580
ULGT 230	600	865	970	1154	1442	1730	2019

		ULGT 150	ULGT 200	ULGT 230
Distanza minima	mm	500	600	600
Altezza minima	m	3,0	3,5	3,5
Altezza massima	m	7,0	8,0	11,0



SAPZ

Diffusore a ugello a lunga gittata



Prodotto

SAPZ

Impiego

A parete o a soffitto in mandata

Costruzione

Realizzati in alluminio e verniciati a polvere epossidica in RAL9010

CAPITOLATO

Diffusore ad ugello a lunga gittata orientabile con un angolo massimo di 30°

FISSAGGIO

Fissaggio mediante viti a scomparsa.

DIMENSIONALI

Modello mm	Ø A mm	Ø B mm	Ø C mm	Ø D mm	L1 mm	L2 mm
125	123	60	175	130	72	100
160	158	80	210	165	90	120
200	198	105	266	205	109	143
250	248	128	315	255	135	180
315	313	165	395	320	173	230
400	398	210	500	405	195	260

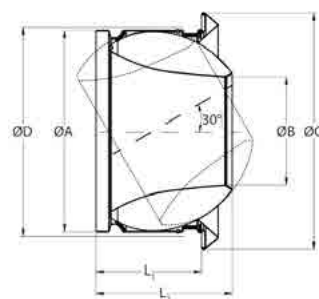

SAPZ



INDEX



NEXT



PREV



TABELLA DI SELEZIONE

Portata MC/H	Ø AEFF (M2)	125 0,0028	160 0,005	200 0,0087	250 0,0129	315 0,0214	400 0,0346
60	VEFF [m/s]	6	3,3				
	LTH [m]	15	9				
	PS (PA)	18	6				
	LW (DBA)	<25	<25	3,2			
100	VEFF [m/s]	9,9	5,6				
	LTH [m]	39	14	12,40			
	PS (PA)	45	18	8			
	LW (DBA)	<25	<25	<25	4,3		
200	VEFF [m/s]		11,1	6,4			
	LTH [m]		28	24,50	19,40		
	PS (PA)		75	33	13		
	LW (DBA)		26	<25	<25		
300	VEFF [m/s]			9,6	6,5	3,9	
	LTH [m]			37	29	22,60	
	PS (PA)			73	21	11	
	LW (DBA)			26	<25	<25	
400	VEFF [m/s]			12,8	8,6	5,2	
	LTH [m]			49	38	30	
	PS (PA)			130	52	19	
	LW (DBA)			34	<25	<25	
600	VEFF [m/s]				12,9	7,8	4,8
	LTH [m]				58	45	33
	PS (PA)				118	43	12
	LW (DBA)				33	<25	<25
800	VEFF [m/s]				17,2	10,4	6,4
	LTH [m]				77	60	43
	PS (PA)				210	77	21
	LW (DBA)				41	31	<25
1000	VEFF [m/s]					13	8
	LTH [m]					75	54
	PS (PA)					120	33
	LW (DBA)					38	27
1250	VEFF [m/s]					16,2	10
	LTH [m]					94	68
	PS (PA)					188	52
	LW (DBA)					44	33
1500	VEFF [m/s]						12
	LTH [m]						82
	PS (PA)						75
	LW (DBA)						38
2000	VEFF [m/s]						16,1
	LTH [m]						>100
	PS (PA)						133
	LW (DBA)						46



DURCP

Diffusore con ugelli regolabili

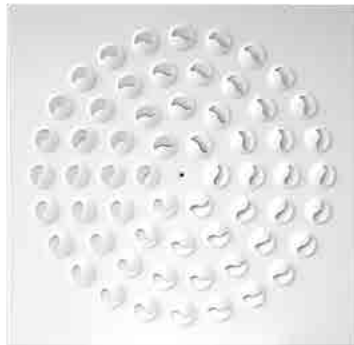

Prodotto

DURCP

Impiego

A soffitto, in mandata. Altezza installazione: 2,6 - 4,1 m

Costruzione

Acciaio verniciato bianco RAL 9016, microugelli in ABS bianco RAL 9016

CAPITOLATO

Diffusore con ugelli regolabili su pannello

FISSAGGIO

Fissaggio con viti laterali o a mezzo vite centrale su ponte di montaggio (su richiesta)

OPZIONI

PQOS/PQVS Plenum in acciaio zincato standard o isolato.
PQOP Plenum in polistirolo

DISEGNI

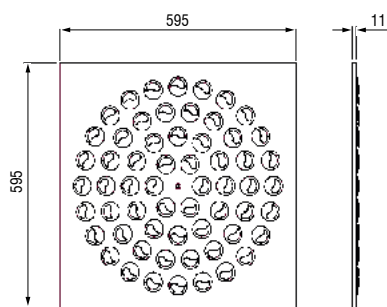

DURCP

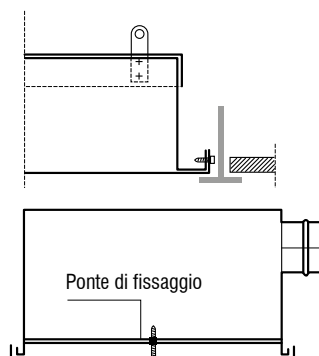

PARTICOLARE DI MONTAGGIO

LEGENDA

- 1 Serranda di regolazione
- 2 Rete equalizzatrice

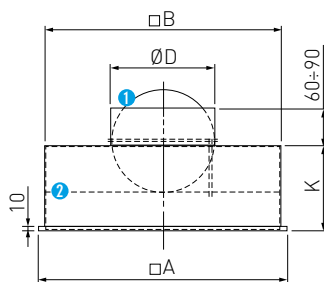

PQVS-PQVI

LEGENDA

- 1 Serranda di regolazione
- 2 Rete equalizzatrice

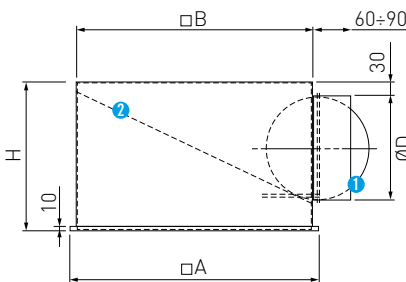

PQOS-PQOI



INDEX



NEXT



PREV



Prodotto

DURP

Impiego

A soffitto, in mandata. Altezza installazione: 2,6 - 4,1 m

Costruzione

Acciaio verniciato bianco RAL 9016, microugelli in ABS bianco RAL 9016

CAPITOLATO

Diffusore con ugelli regolabili su pannello

FISSAGGIO

Fissaggio con viti laterali o a mezzo vite centrale su ponte di montaggio (su richiesta)

OPZIONI

PQOS/PQVS Plenum in acciaio zincato standard o isolato, con o senza rete equalizzatrice, serranda di taratura e ponte di montaggio (a richiesta).

PQOP Plenum in polistirolo

DISEGNI

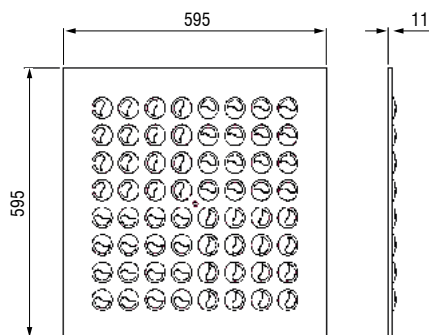

DURP

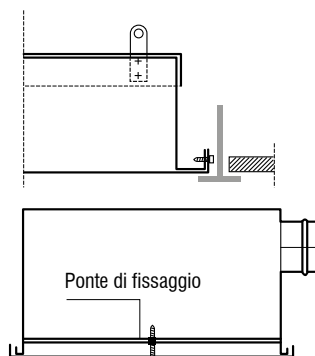

PARTICOLARE DI MONTAGGIO

LEGENDA

- 1 Serranda di regolazione
- 2 Rete equalizzatrice

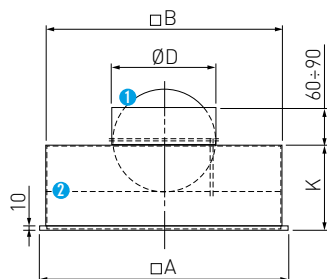

PQVS-PQVI

LEGENDA

- 1 Serranda di regolazione
- 2 Rete equalizzatrice

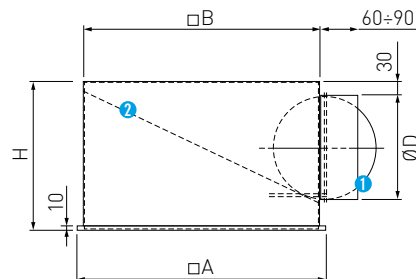

PQOS-PQOI

DMURP

Diffusore a micro ugelli orientabili



Prodotto

DMURP

Costruzione

Materiale: Piastra in acciaio, cornice in alluminio, ugelli in nylon bianco

Finitura

Bianco RAL 9016

CAPITOLATO

Diffusore a micro ugelli orientabile su pannello rettangolare

FISSAGGIO

Installazione mediante viti (standard), clips (su richiesta)

ACCESSORI

Plenum in acciaio zincato standard e isolato.

Serranda di taratura in acciaio zincato con alette a movimento contrapposto.

Controtelaio di montaggio in lamiera di acciaio zincata

DISEGNI

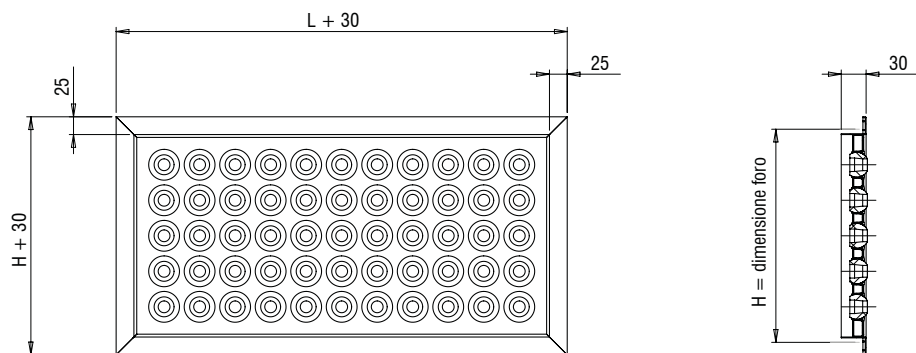

DMURP

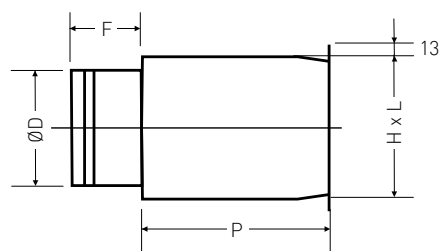

PBOS-PBOI

Plenum con attacco posteriore

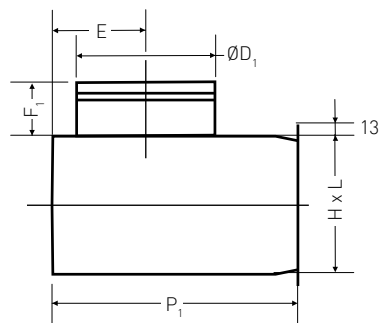

PBVS-PBVI

Plenum con attacco laterale



INDEX



NEXT



PREV



TABELLA DI SELEZIONE

Modello	Q [m ³ /h]		L _{WA} [dB(A)]		X _(0,25) - Y _(0,25) [m]		Dpt [Pa]	
	min	max	min	max	min	max	min	max
200x100	5	50	21	29	1,7	6,7	5	55
300x100	10	80	21	29	1,7	6,7	5	55
400x100	15	120	21	29	1,7	6,7	5	55
500x100	20	150	21	29	1,7	6,7	5	55
600x100	25	190	21	29	1,7	6,7	5	55
700x100	25	220	21	29	1,7	6,7	5	55
800x100	30	250	21	29	1,7	6,7	5	55
1000x100	40	320	21	29	1,7	6,7	5	55
1200x100	45	390	21	29	1,7	6,7	5	55
300x150	20	170	23	32	1,9	6,9	5	55
400x150	30	240	23	32	1,9	6,9	5	55
500x150	35	300	23	32	1,9	6,9	5	55
600x150	45	375	23	32	1,9	6,9	5	55
700x150	50	440	23	32	1,9	6,9	5	55
800x150	60	510	23	32	1,9	6,9	5	55
1000x150	75	645	23	32	1,9	6,9	5	55
1200x150	90	780	23	32	1,9	6,9	5	55
300x200	30	255	25	34	2,1	7,3	5	55
400x200	40	360	25	34	2,1	7,3	5	55
500x200	55	460	25	34	2,1	7,3	5	55
600x200	65	560	25	34	2,1	7,3	5	55
700x200	80	660	25	34	2,1	7,3	5	55
800x200	90	765	25	34	2,1	7,3	5	55
1000x200	115	960	25	34	2,1	7,3	5	55
1200x200	140	1170	25	34	2,1	7,3	5	55
400x250	55	475	27	36	2,4	7,7	5	55
500x250	70	610	27	36	2,4	7,7	5	55
600x250	90	750	27	36	2,4	7,7	5	55
700x250	100	880	27	36	2,4	7,7	5	55
800x250	120	1020	27	36	2,4	7,7	5	55
1000x250	150	1290	27	36	2,4	7,7	5	55
1200x250	185	1560	27	36	2,4	7,7	5	55
500x300	90	760	29	38	2,6	7,9	5	55
600x300	110	930	29	38	2,6	7,9	5	55
700x300	130	1100	29	38	2,6	7,9	5	55
800x300	150	1270	29	38	2,6	7,9	5	55
1000x300	190	1620	29	38	2,6	7,9	5	55
1200x300	230	1950	29	38	2,6	7,9	5	55



Diffusore combinato per mandata e ripresa in unico modulo

**Prodotto**

DCU

Impiego

A soffitto, in mandata e ripresa in unico modulo

Costruzione

Diffusore in alluminio

Finitura

Bianco RAL 9003

CAPITOLATO

Modulo combinato mandata/ripresa o di sola mandata per installazione a soffitto o pannelli 600x600.

Diffusore di mandata a 4 vie ad effetto Coanda completo di plenum singolo (solo mandata) o con due connessioni indipendenti (mandata/ripresa).

CARATTERISTICHE

- Ideale per piccoli e medi ambienti
- Adatto sia in raffreddamento che riscaldamento ($\Delta T: \pm 12 \text{ }^\circ\text{C}$)
- Indicato per impianti CAV e VAV
- Montaggio a soffitto, altezze d'installazione da 2,7 a 4 mt

ACCESSORI

Plenum in lamiera zincata standard o isolato.

FUNZIONAMENTO

L'immissione dell'aria ad effetto Coanda, avviene a 4 vie attraverso le feritoie perimetrali.

Il lancio verso le pareti circostanti non invade l'area sottostante il diffusore, evitando fastidiose correnti d'aria.

Incorporano 2 plenum con connessioni indipendenti, evitando miscelazione tra i flussi.

- La connessione di mandata garantisce l'immissione dell'aria attraverso il diffusore.
- La connessione di ripresa garantisce l'aspirazione attraverso la griglia centrale.

La ripresa dell'aria ambiente avviene attraverso l'aspirazione centrale. L'aria di ripresa, miscelata, avvolge gli occupanti durante il moto ascensionale verso l'aspirazione. occupanti durante il moto ascensionale verso

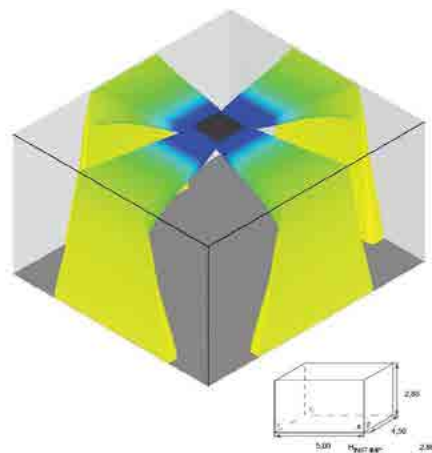

INDEX



NEXT



PREV



MODELLI

DCU

Diffusore con feritoia perimetrale continua
Disponibile a 2 e 3 feritoie

DCUK

Diffusore combinato con mandata a feritoie perimetrali
e ripresa integrata nella parte frontale forellinata.
Disponibile da 1 a 4 feritoie

TABELLA DI SELEZIONE IN CONDIZIONI ISOTERME:

DCU

Feritoie	Q [m ³ /h]	L _{WA} [dB(A)]	Dpt [Pa]	X [m]
1	250	24	9	2,0
	335	32	16	2,6
	400	36	22	3,1
2	350	24	6	2,3
	400	28	15,5	2,7
	600	40	20	4,2
3	500	28	15,5	3,0
	600	32	11	3,4
	800	38	18	4,6
4	485	24	4	2,0
	600	25	4	2,0
	900	40	13	3,6

LEGENDA

Q	m ³ /h	Portata
Dpt	Pa	Perdita di pressione totale
L _{WA}	dB(A)	Potenza sonora
X	m	Lancio orizzontale alla velocità di 0,25 m/s nella zona occupata con DT = 0°C



DCU

Diffusore combinato per mandata e ripresa in unico modulo

DIMENSIONI

DCU CON PLENUM

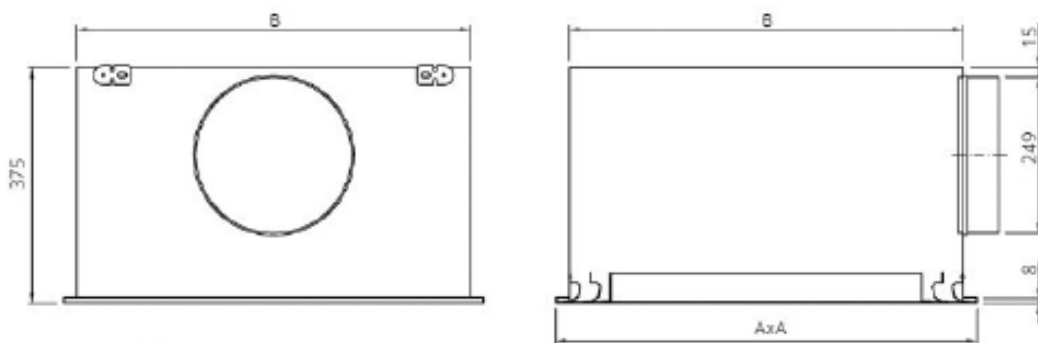

DCUK CON PLENUM

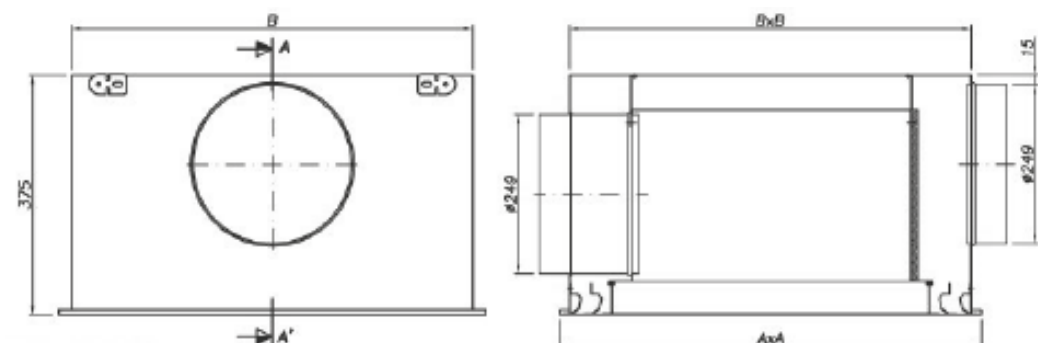

Feritoie	Dimensioni (mm)	
	A	B
1	595	566
2	595	566
3	595	566
4	595	566

DAC

Diffusore ad alette curve



Diffusione

Componenti per la perfetta distribuzione dell'aria negli impianti

DIFFUSORI



Prodotto

DAC

Impiego

A soffitto/parete, in mandata
Altezza di installazione: 2,4 - 3,2 m

Costruzione

Alluminio anodizzato DBC bianco RAL 9016

CAPITOLATO

Diffusore ad alette curve regolabili

CARATTERISTICHE

Fissaggio a mezzo clips o con viti frontali (a richiesta)

ACCESSORI

KSEL Serranda di taratura in acciaio zincato con alette a movimento contrapposto
PBOS/PBOI Plenum in acciaio zincato standard o isolato, con o senza rete equalizzatrice

DISEGNI

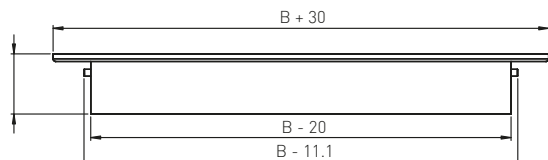

VISTA DAL BASSO - SCALA 1:2

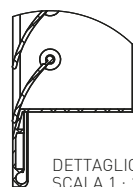

DETTAGLIO C
SCALA 1 : 1

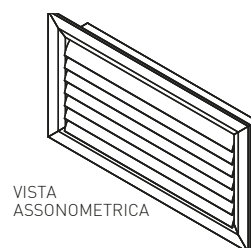

VISTA
ASSONOMETRICA

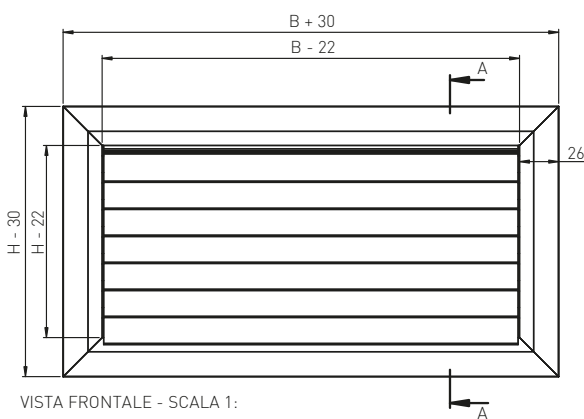

VISTA FRONTALE - SCALA 1:

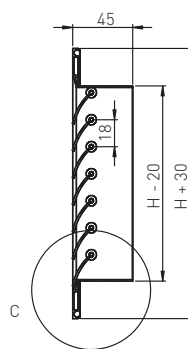

SEZIONE A-A
SCALA 1 : 2

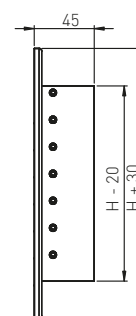

VISTA LATERALE
SCALA 1:2

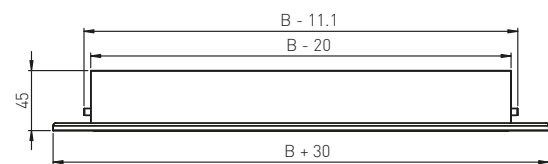

VISTA DALL'ALTO - SCALA 1:2



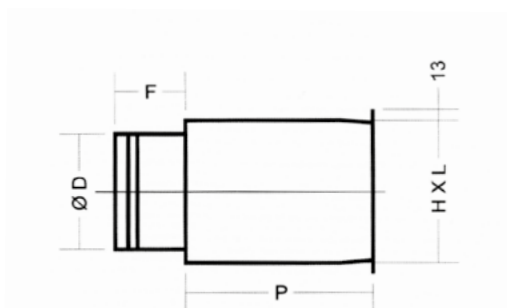

PBOS-PBOI PLENUM CON COLLARINO ORIZZONTALE

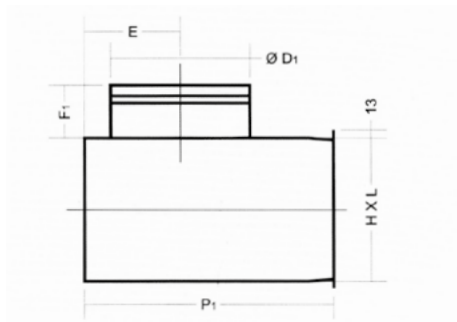

PBVS-PBVI PLENUM CON COLLARINO VERTICALE

TABELLA DI SELEZIONE

DAC Modello	A _k m ²	Q [m ³ /h]		L _{WA} [dB(A)]		X _(0,25) - Y _(0,25) [m]		D _{pt} [Pa]	
		min	max	min	max	min	max	min	max
DAC 200x100	0,0068	100	210	29	45	1,7-2,5	4,3-5,3	10	50
DAC 300x100	0,0104	150	320	31	48	2,5-3,0	5,1-7,4	10	50
DAC 400x100	0,0139	200	440	33	50	3,0-3,8	6,0-9,5	10	50
DAC 300x150	0,0157	230	490	34	50	3,2-4,3	6,2-10,3	10	50
DAC 500x100	0,0174	250	550	34	51	3,3-4,6	6,6-11,2	10	50
DAC 600x100 400x150 300x200	0,0210	300	660	34	51	3,5-5,3	7,2-12,8	10	50
DAC 500x150	0,0263	380	820	36	52	3,9-6,5	7,9-15,0	10	50
DAC 800x100 400x200	0,0281	410	880	36	53	4,0-6,9	8,2-15,8	10	50
DAC 600x150 300x300	0,0316	460	990	37	53	4,2-7,5	8,6-17,2	10	50
DAC 500x200	0,0351	510	1100	37	54	4,4-8,1	9,0-18,5	10	50
DAC 800x150 600x200 400x300	0,0422	610	1320	38	55	4,8-9,3	9,8-21,1	10	50
DAC 1000x150 500x300	0,0528	770	1650	39	56	5,3-11,0	10,9-24,7	10	50
DAC 800x200	0,0564	820	1770	40	56	5,5-11,6	11,3-26,0	10	50
DAC 600x300	0,0634	920	1990	40	57	5,7-12,6	11,9-28,2	10	50
DAC 1000x200	0,0705	1020	2210	41	57	6,0-13,5	12,5-30,4	10	50
DAC 800x300	0,0847	1230	2650	42	58	6,5-15,5	13,6-34,5	10	50
DAC 1000x300	0,1059	1540	3320	43	59	7,3-18,3	15,1-40,4	10	50
DAC 800x400	0,1130	1640	3540	43	60	7,5-19,1	15,6-42,3	10	50
DAC 595x595	0,1250	1810	3920	44	60	7,8-20,5	16,3-45,4	10	50
1000x400 800x500	0,1413	2050	4430	44	61	8,3-22,4	17,3-49,4	10	50
DAC 1000x500	0,1767	2560	5530	45	62	9,1-26,2	19,2-57,6	10	50
DAC 300x300	0,0317	460	990	37	53	1,3-2,7	2,7-5,5	10	50
DAC 400x400	0,0565	820	1770	40	56	1,7-3,4	3,5-7,0	10	50
DAC 500x500	0,0884	1280	2770	42	58	2,0-4,1	4,3-8,5	10	50
DAC 595x595	0,1252	1820	3920	44	60	2,4-4,7	4,9-9,9	10	50





DIAGRAMMA DI SCELTA RAPIDA

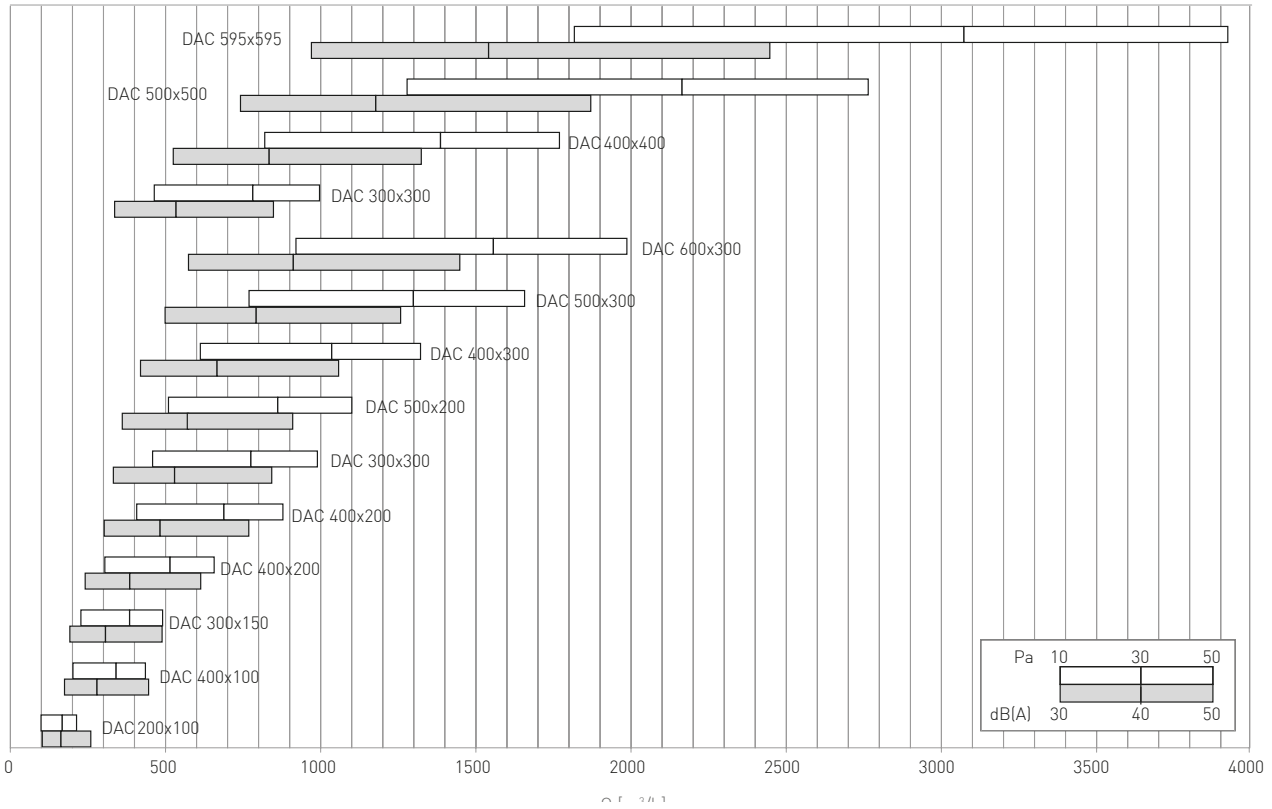

GRF

Griglia di ripresa a schermo forellinato

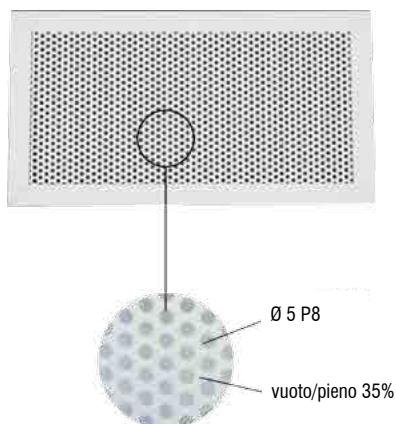

CAPITOLATO

Griglia di ripresa a schermo forellato

Prodotto

GRF

Impiego

A parete, in ripresa

Costruzione

Telaio in alluminio verniciato bianco RAL 9016
Schermo in lamiera di acciaio verniciato bianco RAL 9016

FISSAGGIO

Fissaggio con clips o con viti frontali (su richiesta)

ACCESSORI

PBOS/PBOI Plenum in acciaio zincato standard o isolato.
KSEL Serranda di taratura con alette a movimento contrapposto.
KCTC Controtelaio di montaggio in lamiera di acciaio zincata

DISEGNI

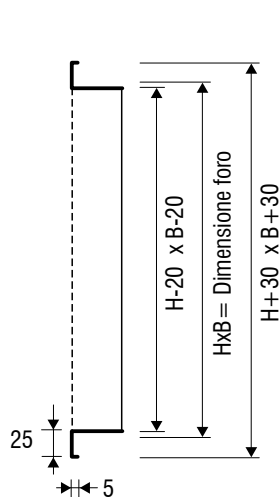

GRF

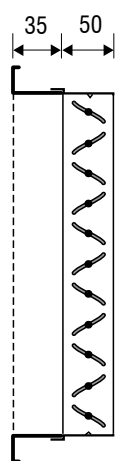

GRF + KSEL

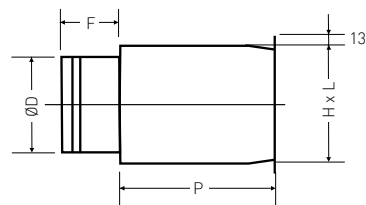

PBOS-PBOI
Plenum con attacco posteriore

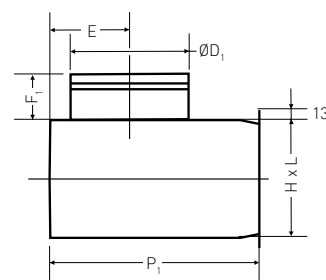

PBVS-PBVI
Plenum con attacco laterale



TABELLA DI SELEZIONE

GRF Modello	A _k m ²	Q [m ³ /h]		L _{WA} [dB(A)]		Dpt [Pa]	
		min	max	min	max	min	max
300x300	0,0305	120	260	-	21	10	50
400x300	0,0422	160	360	-	22	10	50
500x300	0,0543	200	460	-	23	10	50
600x300	0,0668	250	560	-	23	10	50
800x300	0,0924	350	780	-	25	10	50
1000x300	0,1190	450	1000	-	26	10	50
400x400	0,0584	220	490	-	23	10	50
500x400	0,0752	280	630	-	24	10	50
600x400	0,0924	350	780	-	25	10	50
800x400	0,1280	480	1070	-	26	10	50
1000x400	0,1647	620	1380	-	27	10	50
500x500	0,0968	360	810	-	25	10	50
600x500	0,1190	450	1000	-	26	10	50
800x500	0,1647	620	1380	-	27	10	50
1000x500	0,2120	790	1770	-	28	10	50
600x600	0,1462	550	1220	-	26	10	50
800x600	0,2025	760	1690	-	27	10	50
1000x600	0,2606	980	2180	-	28	10	50

DIAGRAMMA DI SCELTA RAPIDA

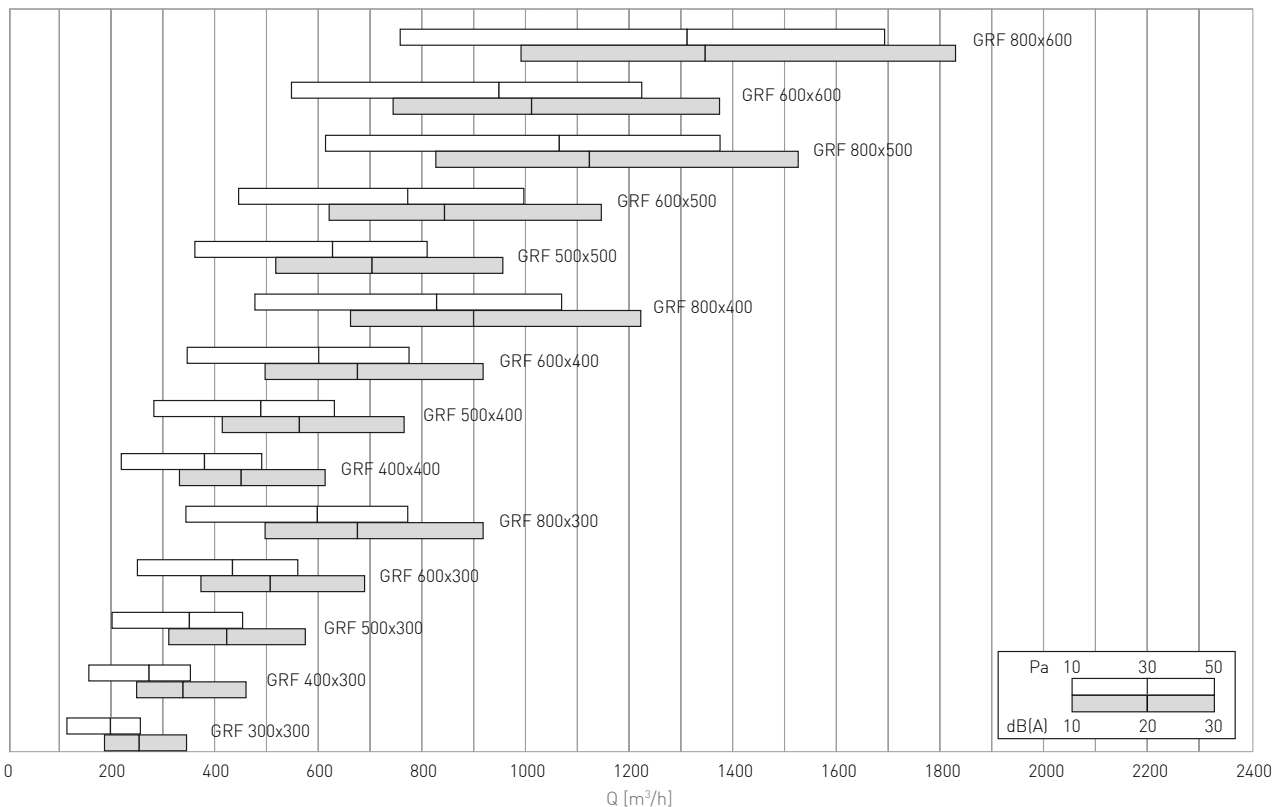

GRFFC

Griglia a schermo forellinato portafiltro

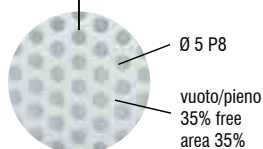
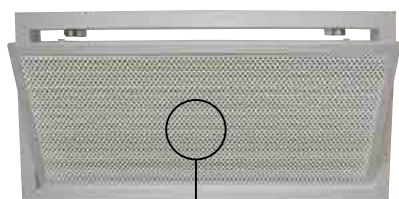

Prodotto

GRFFC

Impiego

A parete/soffitto, in ripresa

Costruzione

Telaio in alluminio verniciato RAL 9016
Schermo in lamiera di acciaio verniciato RAL 9016

CAPITOLATO

Griglia a schermo forellato con controcornice completamente estraibile per l'alloggiamento e la sostituzione del filtro

FISSAGGIO

Con clips (con viti a richiesta)

FILTRI

Filtro piano in efficienza G2

CHIUSURA

Con viti e cerniere (standard)
Con push/pull (a richiesta)

DIMENSIONALI FILTRO

◇	200	300	400	500	600	800	1000
H mm	mm	mm	mm	mm	mm	mm	mm
200	152x152	252x152	352x152	452x152	552x152	752x152	952x152
300	152x252	252x252	352x252	452x252	552x252	752x252	952x252
400	152x352	252x352	352x352	452x352	552x352	752x352	952x352
500	152x452	252x452	352x452	452x452	552x452	752x452	952x452
600	152x552	252x552	352x552	452x552	552x552	752x552	952x552





TABELLA DI SELEZIONE

GRFFC Modello	A _k m ²	Q [m ³ /h]		L _{WA} [dB(A)]		Dpt [Pa]	
		min	max	min	max	min	max
200x200	0,0227	50	190	-	23	10	50
300x200	0,0353	80	280	-	24	10	50
400x200	0,0478	110	380	-	26	10	50
500x200	0,0604	140	480	-	27	10	50
600x200	0,0730	170	570	-	28	10	50
800x200	0,0982	220	760	-	30	10	50
200x300	0,0352	80	280	-	24	10	50
300x300	0,0548	120	430	-	27	10	50
400x300	0,0744	170	580	-	28	10	50
500x300	0,0940	210	720	-	29	10	50
600x300	0,1136	250	870	-	30	10	50
800x300	0,1528	330	1160	-	32	10	50
200x400	0,0478	110	380	-	26	10	50
300x400	0,0744	170	580	-	28	10	50
400x400	0,1010	220	770	-	29	10	50
500x400	0,1276	280	970	-	31	10	50
600x400	0,1542	340	1160	-	32	10	50
800x400	0,2073	460	1560	-	33	10	50
200x500	0,0603	140	480	-	27	10	50
300x500	0,0939	210	720	-	29	10	50
400x500	0,1275	280	960	-	31	10	50
500x500	0,1611	350	1210	-	32	10	50
600x500	0,1947	420	1460	-	33	10	50
800x500	0,2619	560	1960	-	34	10	50
200x600	0,0729	160	570	-	28	10	50
300x600	0,1135	250	870	-	30	10	50
400x600	0,1541	340	1160	-	32	10	50
500x600	0,1947	430	1460	-	33	10	50
600x600	0,2353	510	1760	-	34	10	50
800x600	0,3165	690	2350	-	35	10	50
200x800	0,0980	220	760	-	30	10	50
300x800	0,1526	330	1160	-	32	10	50
400x800	0,2072	440	1560	-	33	10	50
500x800	0,2618	560	1960	-	34	10	50
600x800	0,3164	680	2350	-	35	10	50
800x800	0,4256	910	3150	-	37	10	50

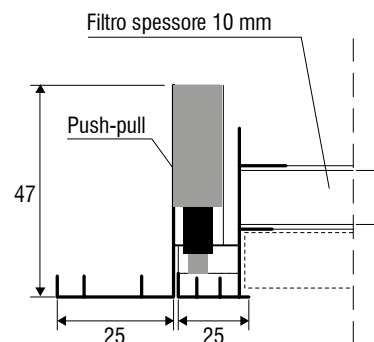
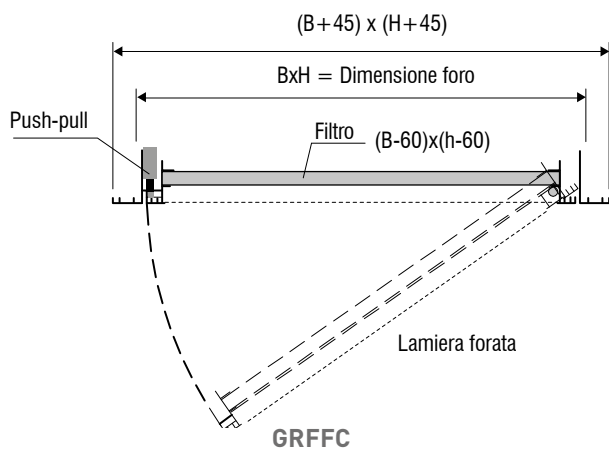

GRFFC

Griglia a schermo forellato portafiltro

DIAGRAMMA DI SCELTA RAPIDA

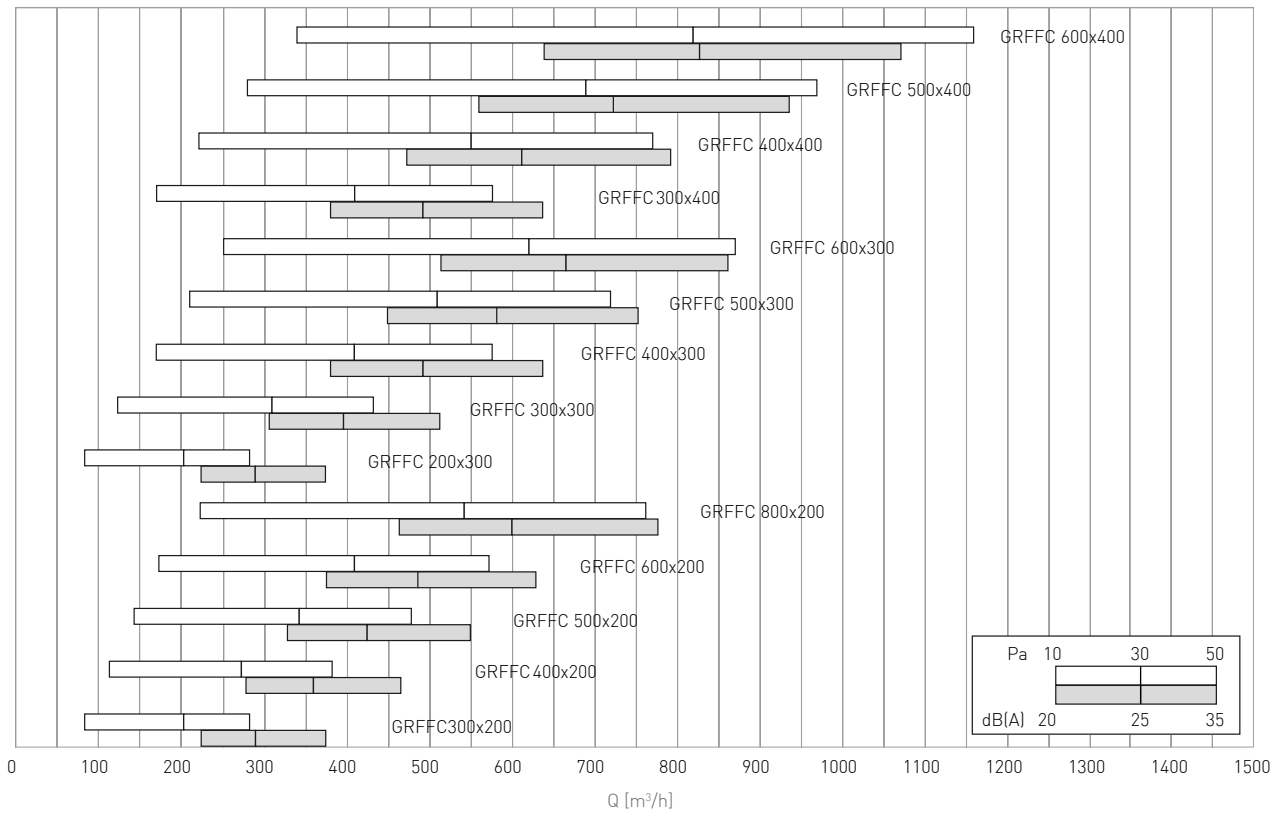

VVP

Valvola di mandata e ripresa in polipropilene



Diffusione

Componenti per la perfetta distribuzione dell'aria negli impianti

DIFFUSORI



Prodotto

VVP

Costruzione

Polipropilene bianco RAL 9016 con collarino di fissaggio

CAPITOLATO

Valvola di mandata e ripresa

IMPIEGO

A soffitto, in ripresa

ALTEZZA DI INSTALLAZIONE

2,5 - 3,0 m

DIMENSIONALI

VVP Modello	A mm	B mm	C mm	D mm
100	99	149	89	20
125	124	165	109	20
160	158	195	130	20
200	199	230	177	20

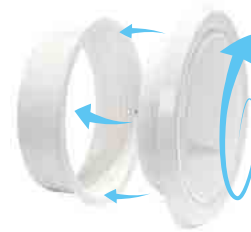
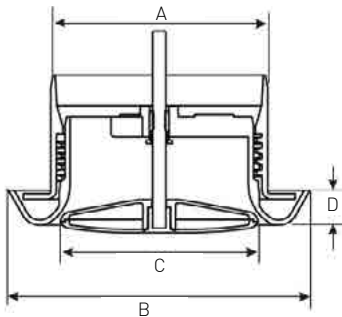

VVP

TABELLA DI SELEZIONE

VVP Modello	Flusso d'aria m ³ /h	Flusso d'aria l/s	Apertura mm	Delta Pt (Pa)	dBA
VVP 100	54	15	15	25	25
	72	20	18	40	30
	108	30	20	80	38
VVP 125	72	20	9	58	38
	108	30	17	68	35
	144	40	23	70	35
VVP 160	108	30	10	70	40
	144	40	18	68	35
	180	50	25	70	33
VVP 200	108	30	17	60	38
	144	40	22	68	35
	180	50	25	72	35



VVP

Valvola di mandata e ripresa in polipropilene

DIAGRAMMA DI SCELTA RAPIDA

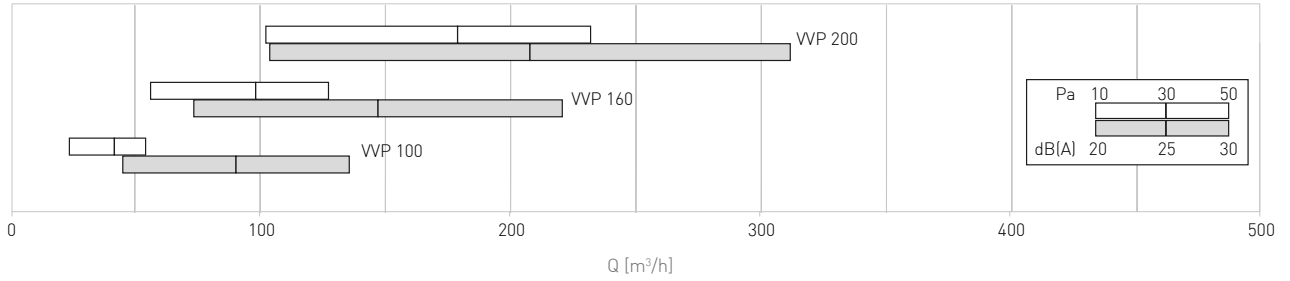



Prodotto

VVA

Costruzione

Acciaio bianco RAL 9010 con collarino di fissaggio

CAPITOLATO

VVAR: Valvola di ripresa in acciaio con collarino di fissaggio.

VVAM: Valvola di mandata in acciaio con collarino di fissaggio

IMPIEGO

A soffitto, in ripresa o mandata

ALTEZZA DI INSTALLAZIONE

2,5 - 3,0 m

DIMENSIONALI

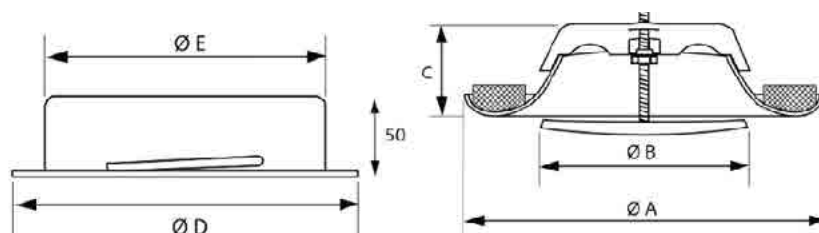

VVAR: VALVOLA DI RIPRESA IN ACCIAIO

Dn mm	A mm	B mm	C mm	D mm	E mm
VVAR 80	116	60	38	105	79
VVAR 100	140	76	38	125	99
VVAR 125	166	100	45	150	124
VVAR 150	203	120	50	175	149
VVAR 160	210	130	50	186	159
VVAR 200	250	160	56	225	199

VVAM: VALVOLA DI MANDATA IN ACCIAIO

Dn mm	A mm	B mm	C mm	D mm	E mm
VVAM 80	116	80	38	105	79
VVAM 100	140	93	38	125	99
VVAM 125	166	112	45	150	124
VVAM 150	203	137	50	175	149
VVAM 160	210	148	50	186	159
VVAM 200	250	195	56	225	199



TABELLA DI SELEZIONE

VVAR Modello	m ³ /h	Apertura S mm	Perdita di carico (Pa)	dBa
VVAR 80	40	3	35	22
		0	80	31
	60	9	40	30
		6	55	32
VVAR 100	80	3	100	38
		8	35	25
		6	55	30
	100	4	85	34
		10	58	33
		8	72	36
VVAR 125	100	10	68	36
		6	35	23
		3	50	26
	140	0	90	34
		15	28	25
		12	34	27
		9	45	28
		6	65	33
		3	100	36
		15	45	32
180	12	50	33	
	9	70	35	
	10	25	20	
VVAR 160	160	5	42	23
		2	70	30
		0	90	35
	200	10	40	24
		5	68	30
		2	95	35
	250	15	38	26
		10	59	30
		5	95	36
VVAR 200	300	20	25	25
		15	35	27
		12	50	30
		9	68	32
		6	100	35
	350	20	35	30
		15	55	33
		12	70	35
	400	20	50	34
		15	65	36



TABELLA DI SELEZIONE

VVAM Modello	m ³ /h		Apertura S mm	Perdita di carico (Pa)	dBA	
VVAM 80	60	17	6	36	23	
			3	45	26	
			0	68	31	
	80	22	9	45	28	
			6	60	30	
			3	76	34	
	100	36	0	120	37	
			12	80	35	
			10	50	25	
VVAM 100	100	28	5	90	28	
			0	180	35	
			10	70	28	
	125	36	5	140	34	
			10	100	33	
			5	200	38	
	VVAM 125	130	36	10	100	33
				5	200	38
				6	38	21
160		44	3	48	24	
			0	70	28	
			-3	100	31	
190		53	6	55	27	
			3	75	28	
			0	110	34	
VVAM 160	160	44	9	70	30	
			6	110	34	
			5	46	22	
	190	53	0	70	24	
			-5	120	30	
			5	70	25	
	220	61	0	100	28	
			-5	180	35	
			10	55	24	
250	69	5	85	28		
		0	130	32		
		-5	180	35		
VVAM 200	300	83	10	70	27	
			5	130	32	
			0	180	35	
	350	97	10	35	22	
			0	65	32	
			-5	88	30	
	400	111	-10	140	36	
			10	49	26	
			0	100	34	
			10	55	28	
			0	120	35	



DIAGRAMMA DI SCELTA RAPIDA

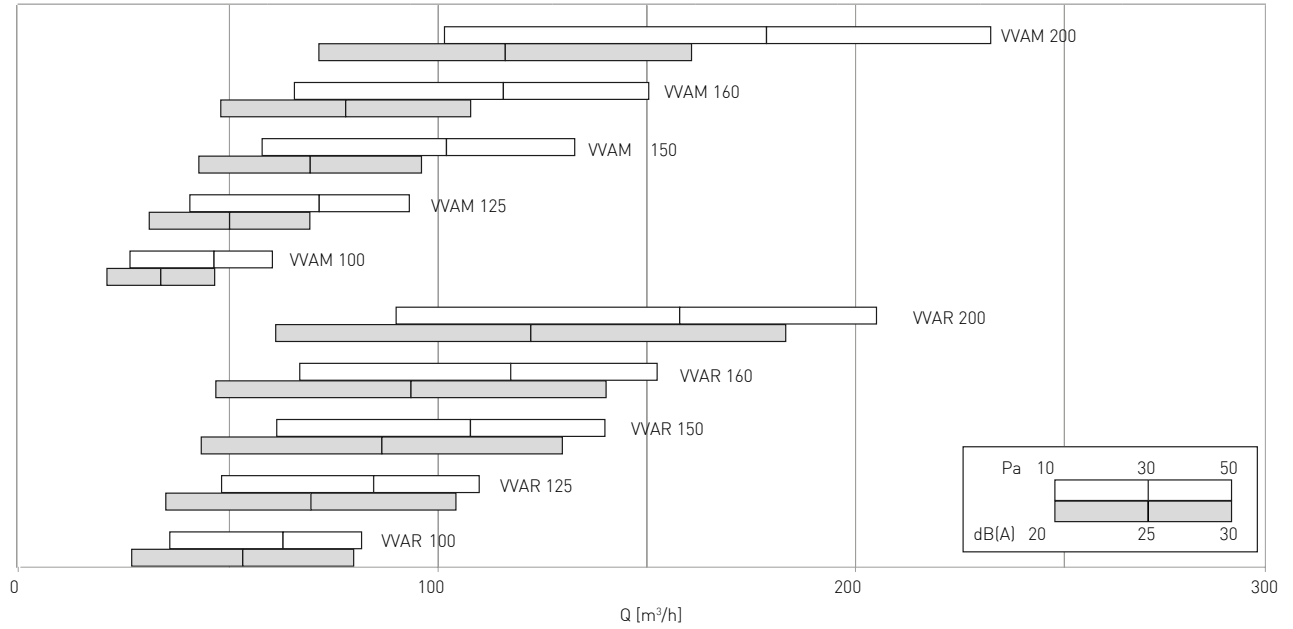

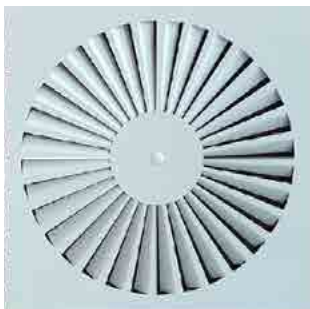

Prodotto

DGFI

Impiego

A soffitto

Altezza d'installazione: 2,6- 4 m

Costruzione

Costruzione in lamiera d'acciaio verniciato RAL 9010 gloss 80 (su richiesta RAL 9003)

CAPITOLATO

Diffusore pannellato con deflettori fissi ricavati tramite stampaggio. Geometria a flusso elicoidale con grande effetto d'induzione. Diffusore idoneo al riscaldamento e al raffrescamento, anche con differenze di temperatura elevate tra aria immessa e aria ambiente

VERSIONI

DGFIP Pannello 595x595

ACCESSORI

PQOS/PQOI Plenum in acciaio zincato con attacco laterale.
PQVS/PQVI Plenum in acciaio zincato con attacco superiore.
PQOP Plenum in polistirolo. disponibile per pannello 595x595

DIMENSIONALI

DGFI Modello	L mm	Ø mm
300	298	236
400	398	336
500	498	436
600	595	536
P300	595	236
P400	595	336
P500	595	436

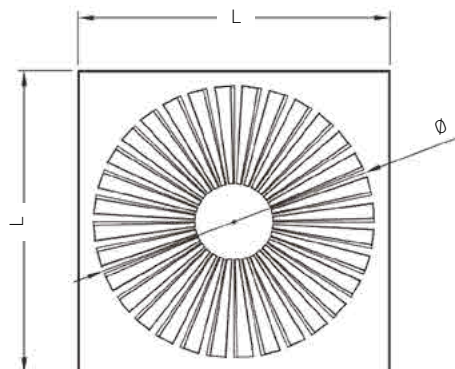

PLENUM

Modello	A mm	B mm	D mm	K mm	H mm
PQV/O_300	295	260	156	200	350
PQV/O_400	390	360	196	200	350
PQV/O_500	490	460	196	200	350
PQV/O_600	590	560	246	200	350



Plenum in lamiera zincata/isolata

LEGENDA

- 1 Serranda di regolazione
- 2 Rete equalizzatrice

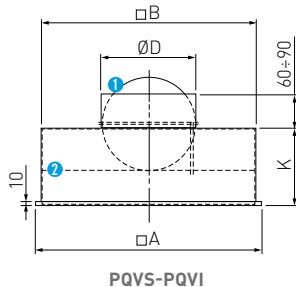

PQVS-PQVI

LEGENDA

- 1 Serranda di regolazione
- 2 Rete equalizzatrice

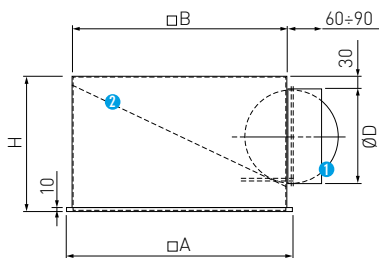

PQ0S-PQ0I

Plenum in polistirolo

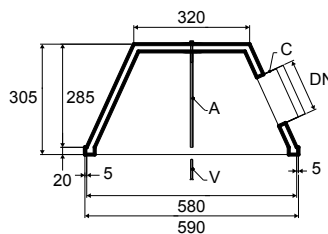

PQ0P

* foro attacco selezionabile tra 4 misure pretagliate come da Fig. 1

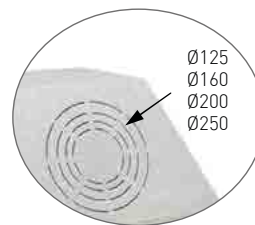

FIG. 1

TABELLA DI SELEZIONE

DGFI Modello	Ak m ²	Q [m ³ /h]		L _w [dB(A)]		X _(0,25) [m]		D _{pt} [Pa]	
		min	max	min	max	min	max	min	max
300	0,010	125	250	25	45	1,5	3	5	22
400	0,016	175	380	25	45	1,8	4	7	32
500	0,033	275	600	25	45	1,8	4,5	8	37
600	0,049	400	800	25	45	1,8	4	7	30



Prodotto

DHQ

Impiego

A soffitto, in mandata

Altezza d'installazione da 2,8mt a 4,6mt

Costruzione

Acciaio verniciato a polveri epossidiche colore bianco RAL 9010

CAPITOLATO

Diffusore a geometria fissa stampato con effetto elicoidale.

VERSIONI

Fissaggio assicurato tramite viti posizionate sul collo del diffusore o vite centrale.

ACCESSORI

Raccordo con rete equalizzatrice, serranda a farfalla SF su raccordo, plenum isolato e non PCOI/PCOS.

OPZIONI

Disponibile versione su pannello 595x595 DHQP e in esecuzione circolare DHQC

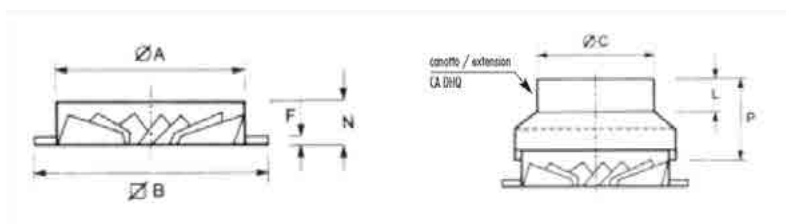

DIMENSIONALI

DHQ Modello	Ø A	B	C	F	L	N	P
DHQ 125	123	171	98	7	40	50	100
DHQ 160	158	214	123	7	40	50	100
DHQ 200	198	264	148	7	40	50	100
DHQ 250	248	326	178	7	40	50	100
DHQ 315	313	405	198	7	40	50	100
DHQ 400	398	500	248	7	40	50	100



INDEX



NEXT



PREV

TABELLA DI SELEZIONE RAPIDA

Altezza/Height (mm)	2,4	2,55	2,7	2,85	3	3,15	3,3	3,45	3,6	3,75	3,9
	2,7	2,9	3,1	3,3	3,5	3,7	3,9	4,1	4,3	4,5	4,7

Rumorosità Nr dB	< 20	20	23	26	29	32	35	38	41	44	47
Chiese, biblioteche	██████████										
Ospedali		██████████████████									
Appartamenti, uffici			██████████████████████████████								
Fabbricati commerciali				██							

Portata (m ³ /h)	60	60	70	80	80	90	100	100	110	120	120
DHQ 125	60	60	70	80	80	90	100	100	110	120	120
DHQ 160	90	100	120	130	140	150	160	170	180	190	200
DHQ 200	150	160	180	200	210	230	250	270	280	300	320
DHQ 250	230	260	280	310	340	360	390	420	440	470	490
DHQ 315	360	410	450	490	530	570	620	660	720	740	790
DHQ 400	590	660	720	790	860	930	990	1060	1130	1200	1270

Velocità (m/s)	1,3	1,45	1,6	1,75	1,9	2,05	2,2	2,35	2,5	2,65	2,8
	1,3	1,45	1,6	1,75	1,9	2,05	2,2	2,35	2,5	2,65	2,8

Perdita di carico (Pa)	10	10	11	12	14	17	21	27	34	43	53
	10	10	11	12	14	17	21	27	34	43	53

DIMENSIONI D'INGOMBRO PLENUM

	DN	A	B	Ø D INT	Ø D EST
DHQ 125	125	225	225	127	120
DHQ 160	160	250	250	162	155
DHQ 200	200	300	300	202	195
DHQ 250	250	350	350	252	245
DHQ 315	315	400	400	317	310
DHQ 400	400	500	500	402	395

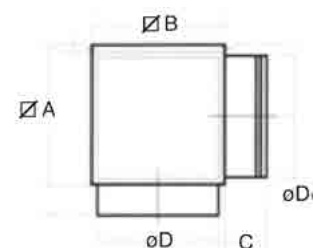



Diffusione

Componenti per la
perfetta distribuzione
dell'aria negli impianti

DHQC

VERSIONE CIRCOLARE

Portata (m ³ /h)	Ø A	Ø E	N
DHQC 125	122	171	55
DHQC 160	157	214	55
DHQC 200	197	264	55
DHQC 250	247	326	55
DHQC 315	312	404	55
DHQC 400	397	500	55

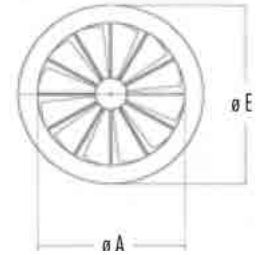

DPIQR

Diffusore ad alta induzione con quadro chiuso regolabile

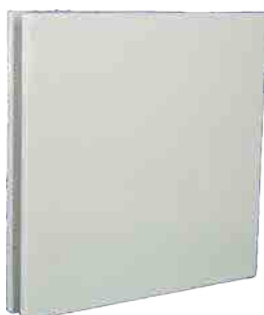

Prodotto

DPIQR

Impiego

A soffitto

Altezza di installazione: 2,5-4,5 m

Costruzione

Struttura in acciaio

Finitura: vernice a polveri epossidiche colore bianco RAL 9010

CAPITOLATO

Diffusore a soffitto con schermo frontale, quadro chiuso, regolabile in 3 posizioni.

FISSAGGIO

Fissaggio tramite viti posizionate sul collo del diffusore.

ACCESSORI

Plenum isolato e non PCOS/PCOI.
Serranda installata su plenum.
Equalizzatore installato su plenum.

DIMENSIONALI

DPIQR Modello	A x B mm	Ø D mm	Ø d mm
125	230x230	160	123
160	280x280	200	158
200	371x370	300	198
250	480x480	400	248
315	595x595	500	313
400	595x595	500	398



TABELLA DI SELEZIONE

DPIQR Modello	Q [m³/h]		L _w [dB(A)]		Lancio [m]		D _{pt} [Pa]	
	min	max	min	max	min	max	min	max
125	50	450	<20	45	0,8	6,4	2	93
160	100	500	<20	41	1,0	5,8	4	90
200	250	650	<20	37	2,6	6,8	6	39
250	350	750	<20	34	3,2	6,8	7	33
315	450	850	<20	32	3,2	6,0	8	28
400	550	950	<20	36	3,1	5,3	11	31

Diffusore montato su plenum con serranda aperta, velocità terminale VT=0,25 m/s

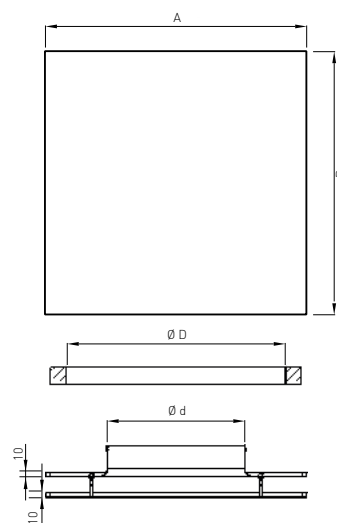

DFIQR

Diffusore ad alta induzione con quadro forellinato regolabile



Diffusione

Componenti per la perfetta distribuzione dell'aria negli impianti



Prodotto

DFIQR

Impiego

A soffitto

Altezza di installazione: 2,5-4,5 m

Costruzione

Struttura in acciaio

Finitura: vernice a polveri epossidiche colore bianco RAL 9010

CAPITOLATO

Diffusore a soffitto con schermo frontale, quadro forellinato, quadro pieno, regolabile in 3 posizioni

FISSAGGIO

Fissaggio tramite viti posizionate sul collo del diffusore

ACCESSORI

Plenum isolato e non PCOI/PCOS
Serranda installata su plenum
Equalizzatore installato su plenum

DIMENSIONALI

DFIQR Modello	A x B mm	Ø D mm	Ø d mm
125	230x230	220	123
160	280x280	260	158
200	371x370	330	198
250	480x480	460	248
315	595x595	555	313
400	595x595	555	398



TABELLA DI SELEZIONE

DFIQR Modello	Q [m³/h]		L _w [dB(A)]		Lancio [m]		D _{pt} [Pa]	
	min	max	min	max	min	max	min	max
125	50	450	<20	45	0,7	5,8	2	93
160	100	500	<20	51	1,0	5,2	4	90
200	250	650	<20	37	2,4	6,2	6	39
250	350	750	<20	34	2,9	6,2	7	33
315	450	850	<20	32	2,9	5,5	8	28
400	550	950	<20	36	2,8	4,8	11	31

Diffusore montato su plenum con serranda aperta, velocità terminale VT=0,25 m/s

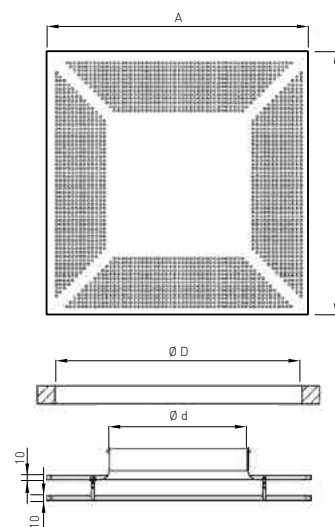

DFIP

Diffusore a impulso

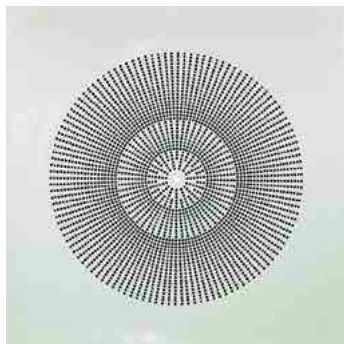

Prodotto

DFIP/DFIPC

Impiego

A soffitto

Altezza d'installazione: 2,1-4,2 m

Costruzione

Piastra frontale: lamiera d'acciaio perforata, verniciata a polveri epossidiche, colore bianco RAL 9010

Campana e piattello: alluminio verniciato a polveri epossidiche colore nero RAL 9005

CAPITOLATO

Diffusore a impulso con lancio orizzontale dell'aria ad elevato effetto "Coanda".

Flusso ad impulsi che favorisce un completo ed efficace ricambio dell'aria grazie ad un alto coefficiente induttivo

FISSAGGIO

Fissaggio con viti laterali

ACCESSORI

PQOP Plenum in polistirolo solo per diffusori pannellati 595x595

DIMENSIONALI

DFI Modello	A x B mm	C mm	H mm
125	595x595	123	230
160	595x595	155	260
200	595x595	195	300
250	595x595	245	350

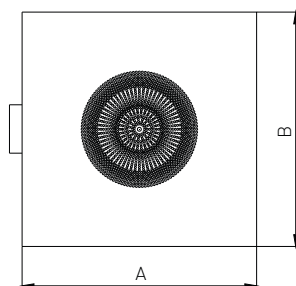
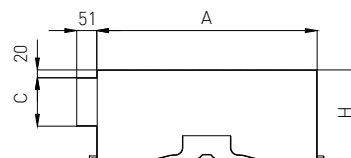

DFIP 125

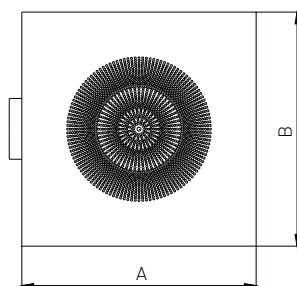

DFIP 160

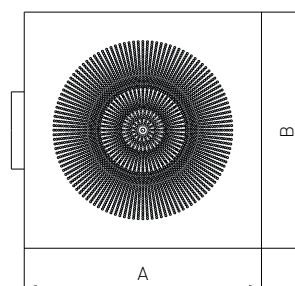

DFIP 200

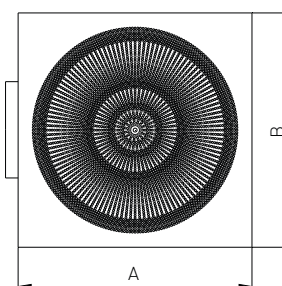

DFIP 250



INDEX



NEXT



PREV



TABELLA DI SELEZIONE

DFIP Modello	Q [m ³ /h]		L _w [dB(A)]		Lancio [m]		D _{pt} [Pa]		Velocità V _k [m/s]	
	min	max	min	max	min	max	min	max	min	max
125	80	200	<26	53	0,2	8,5	14	71	1,0	2,6
160	100	350	<11	49	1,5	3,4	6	70	0,9	3,3
200	300	600	<26	54	2,3	6,2	18	67	1,8	3,6
250	400	800	<26	53	2,2	4,4	22	82	1,4	2,8

Diffusore montato su plenum con serranda aperta e rete equalizzatrice, velocità terminale VT=0,37 m/s



INDEX



NEXT



PREV

DPICR

Diffusore ad alta induzione circolare chiuso



Prodotto

DPICR

Impiego

A soffitto

Altezza di installazione: 2,5-4,5 m

Costruzione

Struttura in acciaio

Finitura: vernice a polveri epossidiche colore bianco RAL 9010

CAPITOLATO

Diffusore a soffitto con schermo frontale, circolare chiuso, regolabile in 3 posizioni

FISSAGGIO

Fissaggio tramite viti posizionate sul collo del diffusore

ACCESSORI

Plenum isolato e non PCOI/PCOS

Serranda installata su plenum

Equalizzatore installato su plenum

DIMENSIONALI

DPICR Modello	A x B mm	Ø D mm	Ø d mm
125	210x210	160	123
160	250x250	200	158
200	350x350	300	198
250	450x450	400	248
315	550x550	500	313
400	595x595	500	398



TABELLA DI SELEZIONE

DPICR Modello	Q [m³/h]		L _w [dB(A)]		Lancio [m]		D _{pt} [Pa]	
	min	max	min	max	min	max	min	max
125	50	450	<20	45	0,8	6,4	2	93
160	100	500	<20	41	1,1	5,8	4	90
200	250	300	<20	37	2,4	6,2	6	39
250	350	750	<20	34	3,2	6,8	7	33
315	450	850	<20	32	2,9	5,5	8	28
400	550	950	<20	36	3,1	5,3	11	31

Diffusore montato su plenum con serranda aperta, velocità terminale VT=0,25 m/s

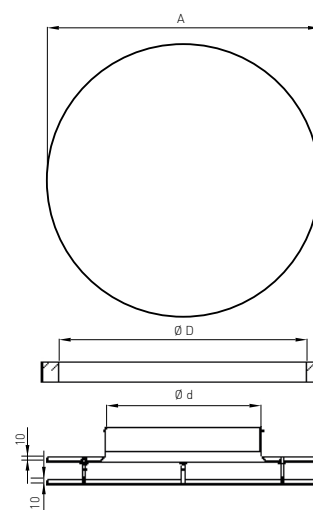

DFICR

Diffusore ad alta induzione circolare forellinato forellinato



Diffusione

Componenti per la perfetta distribuzione dell'aria negli impianti



Prodotto

DFICR

Impiego

A soffitto

Altezza di installazione: 2,5-4,5 m

Costruzione

Struttura in acciaio

Finitura: vernice a polveri epossidiche colore bianco RAL 9010

CAPITOLATO

Diffusore a soffitto con schermo frontale, circolare forellinato, regolabile in 3 posizioni

FISSAGGIO

Fissaggio tramite viti posizionate sul collo del diffusore

ACCESSORI

Plenum isolato e non PCOI/PCOS
Serranda installata su plenum
Equalizzatore installato su plenum

DIMENSIONALI

DFICR Modello	A x B mm	Ø D mm	Ø d mm
125	210x210	160	123
160	250x250	200	158
200	350x350	300	198
250	450x450	400	248
315	550x500	500	313
400	550x500	500	398



TABELLA DI SELEZIONE

DFICR Modello	Q [m³/h]		L _w [dB(A)]		Lancio [m]		D _{pt} [Pa]	
	min	max	min	max	min	max	min	max
125	50	450	<20	45	0,7	5,8	2	93
160	100	500	<20	51	1,0	5,2	4	90
200	250	650	<20	37	2,4	6,2	6	39
250	350	750	<20	34	2,9	6,2	7	33
315	450	850	<20	32	2,9	5,5	8	28
400	550	950	<20	36	2,8	4,8	11	31

Diffusore montato su plenum con serranda aperta, velocità terminale VT=0,25 m/s

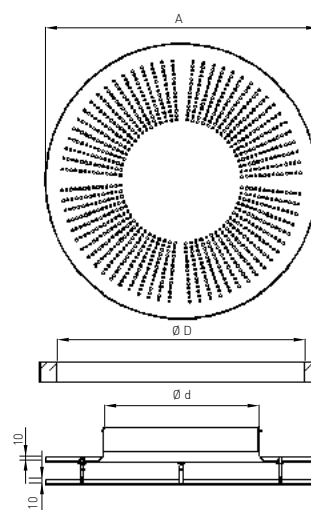

TDLA/TDLB

Diffusore lineare a feritoie



Prodotto

TDLA/TDLB

Costruzione

Alluminio anodizzato estruso o RAL 9016 (TDLB)

CAPITOLATO

Diffusore lineare a una o più feritoie, alluminio anodizzato (TDLA) o bianco (TDLB)

A RICHIESTA

TDLA/TDLB a 5, 6, 7 e 8 feritoie.

FISSAGGIO

Fissaggio mediante viti interne e staffe (S3), per sospensione (S2) o cavalletto (CVL)

ACCESSORI

D - Deflettore in polipropilene nero, regolabile.

S - Serranda (montata sul diffusore lineare).

E - Equalizzatore (montato sul diffusore lineare).

KIT DLA - Kit di montaggio per lineari in continuità.

Plenum di raccordo in acciaio zincato (PDLA), con isolamento esterno (PIDLA).

GDLA - Giunto ad angolo

DIMENSIONALI DIFFUSORE LINEARE

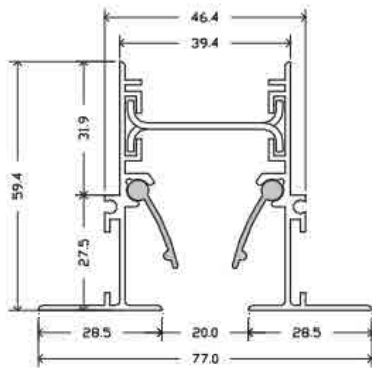

1 FERITOIA

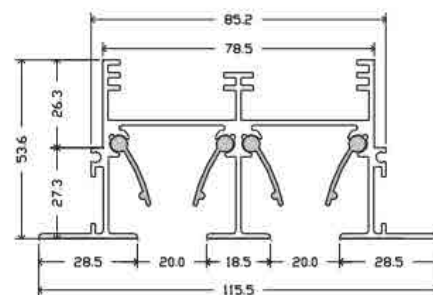

2 FERITOIE

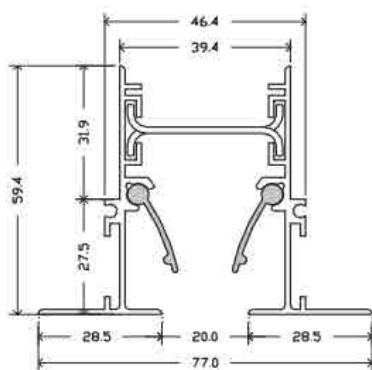

3 FERITOIE

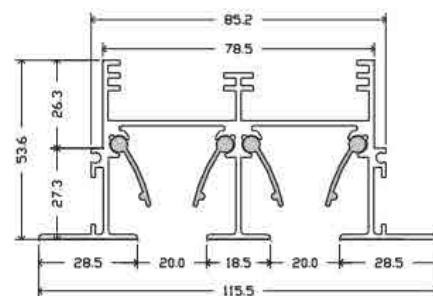

4 FERITOIE



INDEX



NEXT



PREV



DIMENSIONALI PLENUM ED ESEMPI DI INSTALLAZIONE

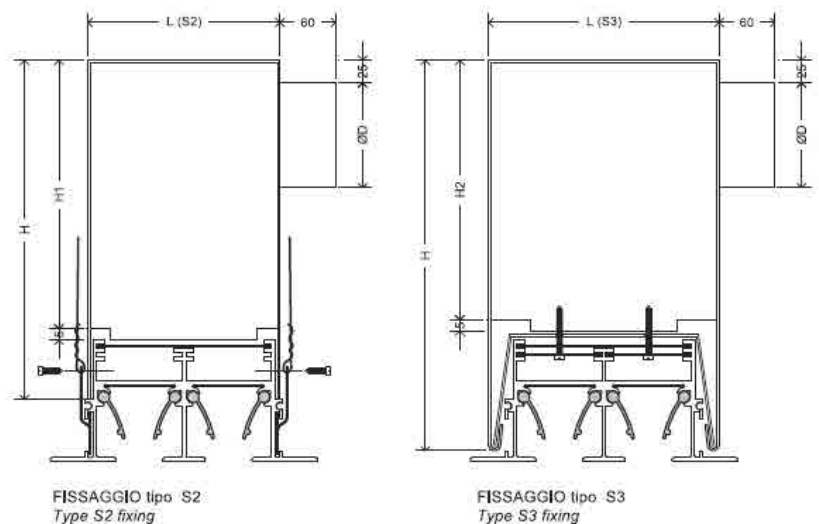

NR. FERITOIE	DN	H	H1	H2	L (S2)	L (S3)
1	156	300	270	240	45	60
2	196	300	270	240	83	98
3	496	300	270	240	121	137
4	246	300	270	240	160	175

TABELLA DI SCELTA

DIFFUSORE LINEARE TDLA 1F L= 1000

Rumorosità	Nr dB	< 20	20	28	35	40	45	50	55	> 55
Chiese, biblioteche										
Ospedali										
Appartamenti, uffici										
Fabbricati commerciali										

H di installazione (m)	min	2.4									
	max	3.2									
Velocità di uscita V _k	m/s	2	3	4	5	6	7	8	9	10	
Portata	mc/h	62	93	124	154	185	216	247	278	309	
Perdita di carico	Pa	7	15	26	39	54	72	92	114	139	
Lancio	m	1.8	2.7	3.6	4.5	5.4	6.3	7.2	8.1	9	



TDLA/TDLB

Diffusore lineare a feritoie

TABELLA DI SCELTA

DIFFUSORE LINEARE TDLA 2F L= 1000

Rumorosità	Nr dB	< 20	25	30	35	40	45	50	55	> 55
Chiese, biblioteche										
Ospedali										
Appartamenti, uffici										
Fabbricati commerciali										

H di installazione (m)	min										max
											2.4
											3.2
Velocità di uscita V _k	m/s	2	3	4	5	6	7	8	9	10	
Portata	mc/h	152	227	303	379	455	530	606	682	758	
Perdita di carico	Pa	9	19	33	49	69	91	116	145	175	
Lancio	m	2.5	3.8	5	6.3	7.5	8.8	10	11.3	12.5	

TABELLA DI SCELTA

DIFFUSORE LINEARE TDLA 3F L= 1000

Rumorosità	Nr dB	< 20	28	35	40	45	50	55	> 55	> 55
Chiese, biblioteche										
Ospedali										
Appartamenti, uffici										
Fabbricati commerciali										

H di installazione (m)	min										max
											2.4
											3.2
Velocità di uscita V _k	m/s	2	3	4	5	6	7	8	9	10	
Portata	mc/h	256	384	512	640	769	897	1025	1153	1281	
Perdita di carico	Pa	11	22	37	56	79	105	134	166	202	
Lancio	m	31	47	62	78	93	109	124	14	155	





TABELLA DI SCELTA

DIFFUSORE LINEARE TDLA 4F L= 1000

Rumorosità	Nr dB	22	28	33	38	43	48	53	> 55	> 55
Chiese, biblioteche		████████								
Ospedali			██████████							
Appartamenti, uffici			██████████████							
Fabbricati commerciali			██████████████████							

H di installazione (m)	min									
	max	2.4 3.2								
Velocità di uscita V _k	m/s	2	3	4	5	6	7	8	9	10
Portata	mc/h	372	558	744	930	1115	1301	1487	1673	1859
Perdita di carico	Pa	12	24	41	62	87	116	148	183	222
Lancio	m	3.6	5.4	7.2	9	10.8	12.6	14.4	16.2	18



TDLS

Diffusore a scomparsa ad alta induzione



Prodotto

TDLS

Impiego

A parete o a soffitto, in mandata o ripresa

Costruzione

Alluminio anodizzato estruso o RAL bianco 9016 con deflettori RAL 9005

CAPITOLATO

Diffusore lineare ad alta induzione realizzato in alluminio estruso monoblocco senza cornice con deflettore da 100mm regolabile singolarmente]

FISSAGGIO

Mediante viti interne e cavalletto su plenum.

ACCESSORI

equalizzatore, serranda a scorrimento, profilo in alluminio per montaggio a soffitto, plenum isolato o non isolato.

DIMENSIONALI

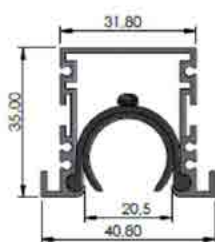

TDLS1F

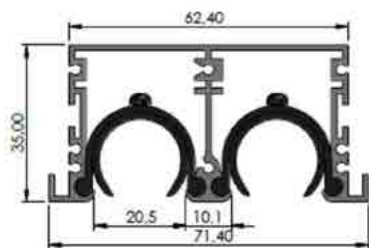

TDLS2F

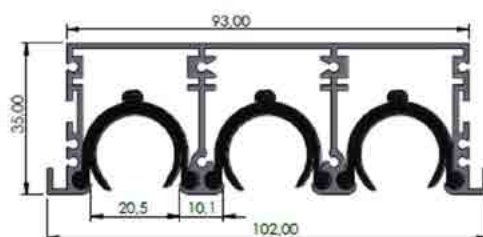

TDLS3F



INDEX



NEXT



PREV



TABELLA DI SELEZIONE TDLS1F

TDLS1F mc/h	Valori di dT Dim Ak(m ²)	+10k		Lancio verticale					+10k		Lancio orizzontale				
		600	800	1000	1200	1500	1800	2000	600	800	1000	1200	1500	1800	2000
		-1F 0,008	-1F 0,011	-1F 0,014	-1F 0,017	-1F 0,021	-1F 0,025	-1F 0,028	-1F 0,008	-1F 0,011	-1F 0,014	-1F 0,017	-1F 0,021	-1F 0,025	-1F 0,028
60	Vk (m/s)	2	1,5	1,2	1	0,8			2	1,5	1,2	1	0,8		
	X0,25 (m)	1,1	0,9	0,7	0,6	0,5			2,4	2	1,8	1,6	1,4		
	Ps(Pa)	7	<5	<5	<5	<5			8	5	<5	<5	<5		
	Lw(A)	26	20	<20	<20	<20			25	20	<20	<20	<20		
80	Vk (m/s)	2,6	2	1,5	1,3	1	0,9	0,8	2,6	2	1,5	1,3	1	0,9	0,8
	X0,25 (m)	1,6	1,2	1	0,8	0,7	0,6	0,5	3,2	2,8	2,4	1,9	1,9	1,6	1,5
	Ps(Pa)	13	7	5	<5	<5	<5	<5	15	8	5	<5	<5	<5	<5
	Lw(A)	34	27	23	<20	<20	<20	<20	32	27	24	<20	<20	<20	<20
100	Vk (m/s)	3,3	2,5	2	1,6	1,3	1,1	1	3,3	2,5	2	1,6	1,3	1,1	1
	X0,25 (m)	2	1,6	1,3	1	0,9	0,7	0,6	4	3,5	3	2,7	2,4	2,1	2
	Ps(Pa)	20	11	7	5	<5	<5	<5	23	13	8	6	<5	<5	<5
	Lw(A)	39	33	28	24	20	<20	<20	38	33	30	26	22	<20	<20
120	Vk (m/s)	4	3	2,4	2	1,6	1,3	1,2	4	3	2,4	2	1,6	1,3	1,2
	X0,25 (m)	2,5	1,9	1,5	1,3	1,1	0,9	0,8	5	4	3,7	3,3	2,9	2,5	2,4
	Ps(Pa)	29	16	10	7	5	<5	<5	34	19	12	8	5	<5	<5
	Lw(A)	44	38	33	29	24	20	<20	43	38	35	31	27	24	22
150	Vk (m/s)	5	3,7	3	2,5	2	1,6	1,5	5	3,7	3	2,5	2	1,6	1,5
	X0,25 (m)	3,2	2,4	2	1,7	1,3	1,1	1	6	5,3	4,6	4,1	3,6	3,2	3
	Ps(Pa)	45	25	16	11	7	5	<5	53	30	19	13	8	6	5
	Lw(A)	50	44	39	35	30	26	24	49	44	40	37	33	30	28
200	Vk (m/s)			4	3,3	2,6	2,2	2			4	3,3	2,6	2,2	2
	X0,25 (m)			2,7	2,2	1,8	1,5	1,4			6,2	5,5	4,8	4,3	4
	Ps(Pa)			29	20	13	9	8			34	23	15	10	8
	Lw(A)			46	42	38	34	31			48	44	40	37	36
250	Vk (m/s)			5	4,1	3,3	2,8	2,5			4,1	3,3	2,8	2,5	
	X0,25 (m)			3,4	2,9	2,3	2	1,8			7	6	5,4	5	
	Ps(Pa)			45	31	20	14	11			36	26	16	13	
	Lw(A)			52	48	43	39	37			50	46	43	42	

TABELLA DI SELEZIONE

RUMORE SENZA ASSORBIMENTO DELLA CAMERA IN LW(DBA)

Fattore di moltiplicazione lancio verticale				
DT	+10	+8	+4	1
KX	1	1,12	1,6	3,1
LDT+8=LDT+10* 1.12				

Fattore di moltiplicazione lancio orizzontale						
DT	-10	-8	-4	0	+5	+10
KX	1	1,05	1,15	1,3	1,4	1,5
LDT-8=LDT-10* 1.05						



TABELLA DI SELEZIONE TDLS2F

TDLS2F mc/h	Valori di dT Dim Ak(m ²)	Lancio verticale							Lancio orizzontale						
		+10k 600 2F 0,017	+10k 800 2F 0,022	+10k 1000 2F 0,028	+10k 1200 2F 0,034	+10k 1500 2F 0,042	+10k 1800 2F 0,050	+10k 2000 2F 0,056	+10k 600 2F 0,017	+10k 800 2F 0,022	+10k 1000 2F 0,028	+10k 1200 2F 0,034	+10k 1500 2F 0,042	+10k 1800 2F 0,050	+10k 2000 2F 0,056
100	Vk (m/s)	1,6	1,2	1					1,6	1,2	1	0,8			
	X0,25 (m)	1,1	0,9	0,7					3,4	2,4	1,7	1,3			
	Ps(Pa)	4	<5	<5					10	6	<5	<5			
	Lw(A)	24	<20	<20					30	24	21	<20			
120	Vk (m/s)	2	1,5	1,2	1	0,8			2	1,5	1,2	1	0,8		
	X0,25 (m)	1,3	1	0,8	0,7	0,5			4,7	3,3	2,4	1,9	1,4		
	Ps(Pa)	6	<5	<5	<5	<5			15	8	5	<5	<5		
	Lw(A)	29	23	<20	<20	<20			34	29	25	22	<20		
150	Vk (m/s)	2,5	1,9	1,5	1,2	1	0,8	0,7	2,5	1,9	1,5	1,2	1	0,8	0,7
	X0,25 (m)	1,7	1,3	1	0,8	0,7	0,6	0,5	6,6	4,8	3,6	2,8	2	1,6	1,3
	Ps(Pa)	9	5	<5	<5	<5	<5	<5	23	13	8	6	<5	<5	<5
	Lw(A)	35	29	24	20	<20	<20	<20	40	35	31	28	24	21	<20
200	Vk (m/s)	3,3	2,5	2	1,6	1,3	1,1	1	2,5	2	1,6	1,3	1,1	1	
	X0,25 (m)	2,2	1,7	1,4	1,2	1	0,8	0,7	7,5	5,9	4,7	3,5	2,7	2,3	
	Ps(Pa)	17	9	6	<5	<5	<5	<5	23	15	10	7	5	<5	
	Lw(A)	42	36	31	27	22	<20	<20	42	39	36	31	28	27	
250	Vk (m/s)	4,1	3,1	2,5	2	1,6	1,4	1,2		2,5	2	1,6	1,4	1,2	
	X0,25 (m)	2,8	2,1	1,8	1,5	1,2	1	0,9		8,3	6,7	5,1	4	3,4	
	Ps(Pa)	26	15	9	7	<5	<5	<5		23	16	10	7	6	
	Lw(A)	48	42	37	33	28	24	22		44	41	37	34	32	
300	Vk (m/s)	5	3,7	3	2,5	2	1,6	1,5		3	2,5	2	1,6	1,5	
	X0,25 (m)	3,3	2,6	2,1	1,8	1,5	1,2	1,1		10,8	9	6,9	5,5	4,7	
	Ps(Pa)	38	21	14	9	6	<5	<5		33	23	15	10	8	
	Lw(A)	53	47	42	38	33	29	27		49	46	42	39	37	
350	Vk (m/s)		4,3	3,5	2,9	2,3	1,9	1,7			2,9	2,3	1,9	1,7	
	X0,25 (m)		3,1	2,5	2	1,7	1,5	1,3			11	8,8	7	6,1	
	Ps(Pa)		29	18	13	8	6	5			31	20	14	11	
	Lw(A)		51	46	42	37	33	31			50	46	43	41	
400	Vk (m/s)			4	3,3	2,6	2,2	2			3,3	2,6	2,2	2	
	X0,25 (m)			2,8	2,4	2	1,65	1,5			13	10,8	8,7	7,7	
	Ps(Pa)			24	17	11	7	6			41	26	18	15	
	Lw(A)			49	45	40	37	34			54	49	46	45	

TABELLA DI SELEZIONE

RUMORE SENZA ASSORBIMENTO DELLA CAMERA IN LW(DBA)

Fattore di moltiplicazione lancio verticale				
DT	+10	+8	+4	1
KX	1	1,12	1,6	3
	LDT+8=LDT+10* 1.12			

Fattore di moltiplicazione lancio orizzontale						
DT	-10	-8	-4	0	+5	+10
KX	1	1,1	1,25	1,4	1,6	1,8
	LDT-8=LDT-10* 1.1					





TABELLA DI SELEZIONE TDLS3F

TDLS3F mc/h	Valori di dT Dim Ak(m ²)	+10k						Lancio verticale						+10k						Lancio orizzontale					
		600	800	1000	1200	1500	1800	2000	600	800	1000	1200	1500	1800	2000	600	800	1000	1200	1500	1800	2000			
		3F	3F	2F	3F	3F	3F	3F	3F	3F	3F	3F	3F	3F	3F	3F	3F	3F	3F	3F	3F	3F			
		0,025	0,034	0,042	0,050	0,063	0,076	0,084	0,025	0,034	0,042	0,050	0,063	0,076	0,084	0,025	0,034	0,042	0,050	0,063	0,076	0,084			
200	Vk (m/s)	2,2	1,6	1,3	1,1	0,9			2,2	1,6	1,3	1,1	0,9												
	250	1,5	1,2	0,9	0,8	0,6			8,1	5,6	4,6	3,9	3,2												
	Ps(Pa)	7	<5	<5	<5	<5			8	5	<5	<5	<5												
	Lw(A)	33	27	22	<20	<20			30	26	23	<20	20												
250	Vk (m/s)	2,8	2	1,6	1,4	1,1	0,9		2,8	2	1,6	1,4	1,1	0,9	0,8										
	X0,25 (m)	2	1,5	1,2	1,1	0,8	0,6		15	8,1	6,1	5,2	4,2	3,6	3,1										
	Ps(Pa)	11	6	<5	<5	<5	<5		13	7	5	<5	<5	<5	<5										
	Lw(A)	39	33	28	24	<20	<20		36	31	28	24	20	<20	<20										
300	Vk (m/s)	3,3	2,5	2	1,6	1,3	1,1	1		2,5	2	1,6	1,3	1,1	1										
	X0,25 (m)	2,3	1,8	1,5	1,3	1	0,9	0,7		12,4	8,2	6,6	5,3	4,5	4,1										
	Ps(Pa)	16	9	6	<5	<5	<2	<5		11	7	5	<5	<5	<5										
	Lw(A)	44	37	32	28	24	20	<20		36	33	29	25	22	21										
350	Vk (m/s)	3,9	2,9	2,3	1,9	1,5	1,3	1,2			2,3	1,9	1,5	1,3	1,2										
	X0,25 (m)	2,7	2,1	1,7	1,4	1,2	1	0,9			11,4	8,5	6,6	5,5	5										
	Ps(Pa)	22	12	8	6	<5	<5	<5			9	6	<5	<5	<5										
	Lw(A)	48	41	36	32	28	24	21			37	33	29	26	25										
400	Vk (m/s)	4,4	3,3	2,6	2,2	1,8	1,5	1,3			2,6	2,2	1,8	1,5	1,3										
	X0,25 (m)	3,1	2,4	2	1,7	1,4	1,1	1			16,4	11	8	6,6	6										
	Ps(Pa)	29	16	10	7	5	<5	<5			12	8	5	<5	<5										
	Lw(A)	51	45	40	36	31	27	25			41	36	32	30	29										
450	Vk (m/s)		3,7	3	2,5	2	1,6	1,5				2,5	2	1,6	1,5										
	X0,25 (m)		2,8	2,2	1,9	1,6	1,3	1,2				14,7	9,7	7,7	7										
	Ps(Pa)		21	13	9	6	<5	<5				11	7	5	<5										
	Lw(A)		48	43	39	34	30	28				39	36	33	32										
500	Vk (m/s)		4,1	3,3	2,7	2,2	1,8	1,6				2,7	2,2	1,8	1,6										
	X0,25 (m)		3	2,5	2,1	1,7	1,4	1,3				20	12	9,1	8,1										
	Ps(Pa)		25	16	11	7	5	<5				13	8	6	5										
	Lw(A)		51	46	42	37	33	31				42	38	36	34										

TABELLA DI SELEZIONE

RUMORE SENZA ASSORBIMENTO DELLA CAMERA IN LW(DBA)

Fattore di moltiplicazione lancio verticale				
DT	+10	+8	+4	0
KX	1	1,1	1,5	3
LDT+8=LDT+10* 1.1				

Fattore di moltiplicazione lancio orizzontale						
DT	-10	-8	-4	0	+5	+10
KX	1	1,1	1,25	1,4	1,6	1,8
LDT-8=LDT-10* 1.1						



TDLS

Diffusore a scomparsa ad alta induzione

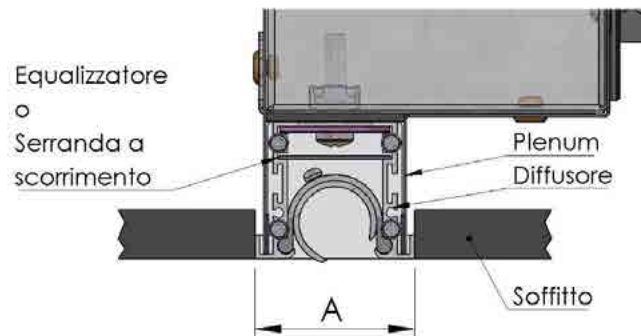
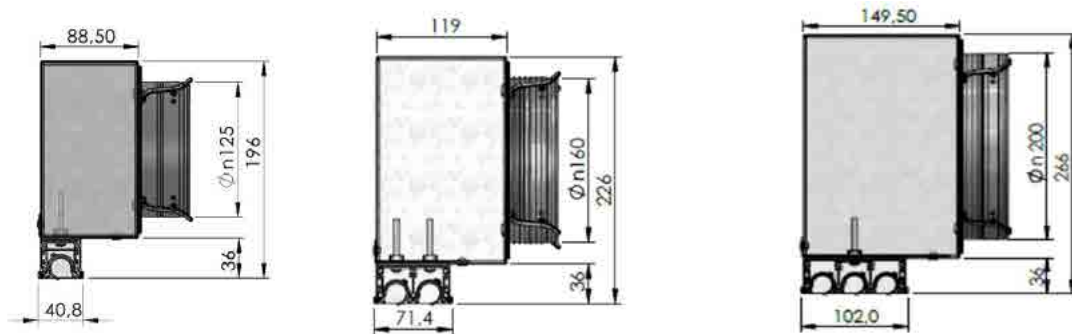
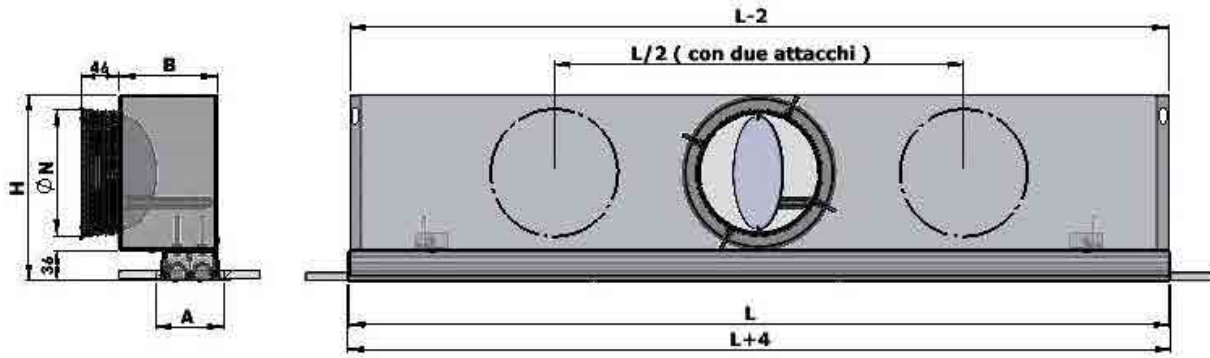

MODELLO	A	B	H	ØN	L	L+4
1 FERITOIA	40,8	88,5	196	125	Lunghezza diffusore	Lunghezza diffusore + testate + viti
2 FERITOIE	71,4	119,0	226	160	Lunghezza diffusore	Lunghezza diffusore + testate + viti
3 FERITOIE	102,0	149,5	266	200	Lunghezza diffusore	Lunghezza diffusore + testate + viti

Per lunghezze →1500 mm nr 2 attacchi



DIFFUSORE CON PROFILO PER CARTONGESSO

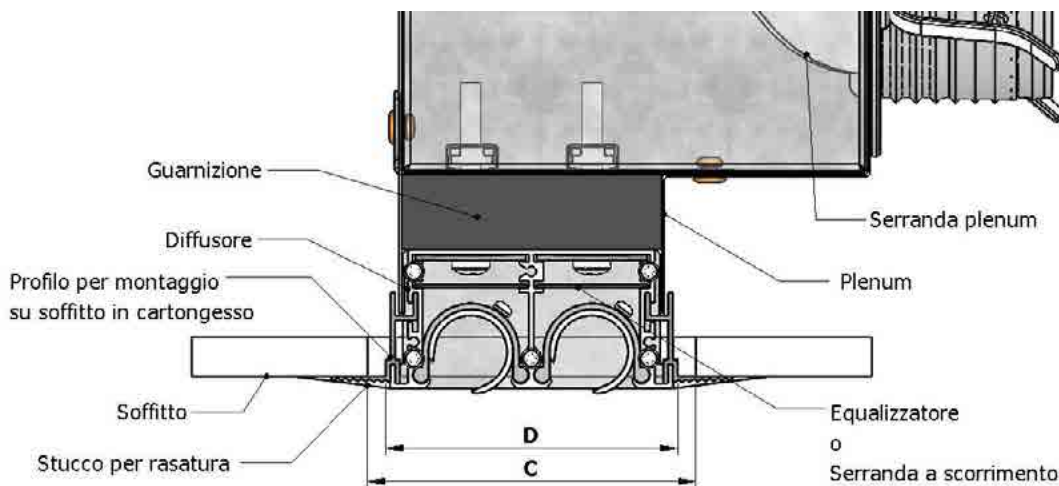
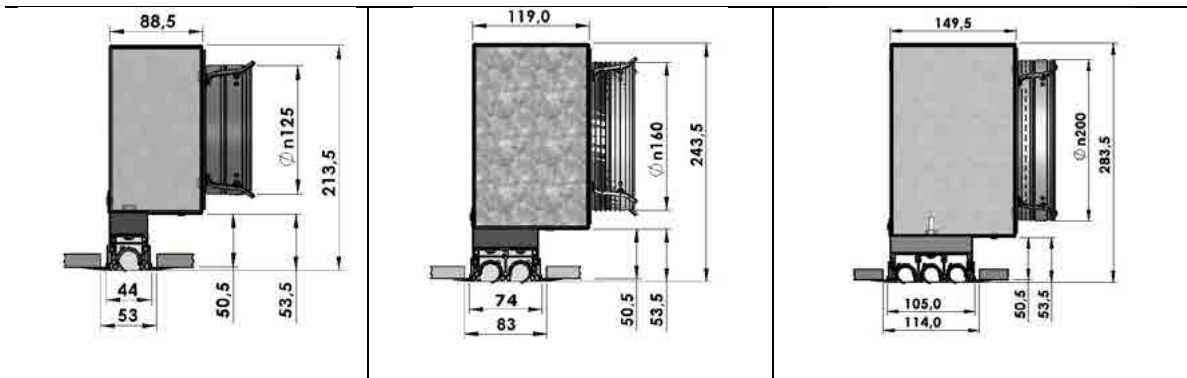
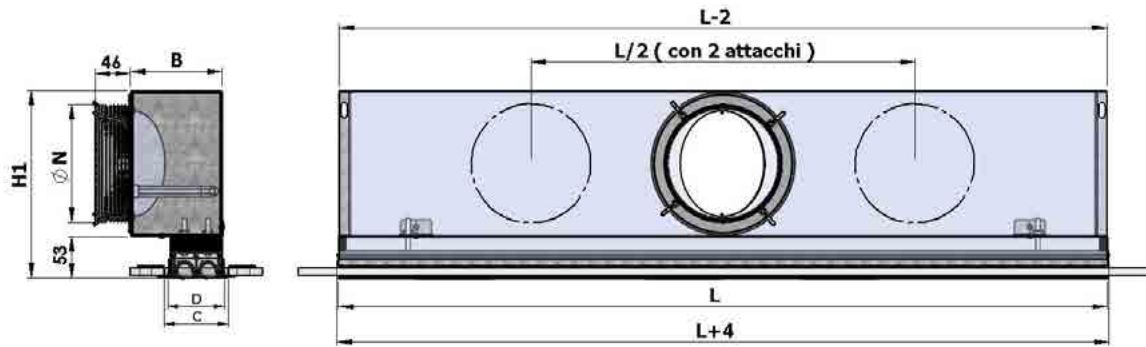

MODELLO	B	C	D	H1	ØN	L	L+4
1 FERITOA	88,5	53	44	213,5	125	Lunghezza diffusore	Lunghezza diffusore + testate + viti
2 FERITOE	119	83	74	243,5	160	Lunghezza diffusore	Lunghezza diffusore + testate + viti
3 FERITOE	149,5	114	105	283,5	200	Lunghezza diffusore	Lunghezza diffusore + testate + viti



TDLS

Diffusore a scomparsa ad alta induzione

GESTIONI DIREZIONE FLUSSO ARIA



Flusso aria Sx

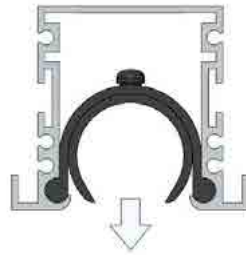

Flusso aria Verticale



Flusso aria Dx

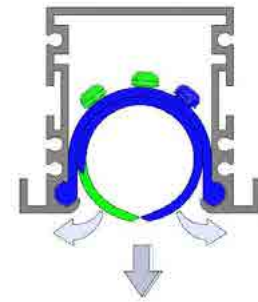
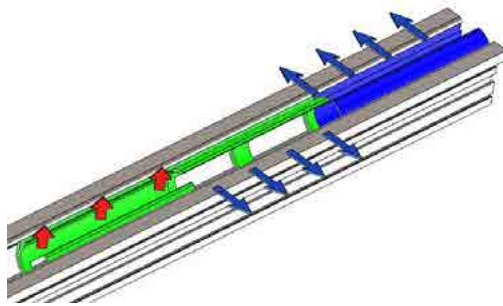

GIUNZIONE LINEA DI DIFFUSIONE

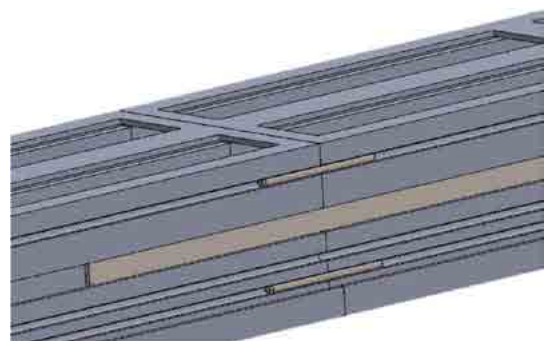
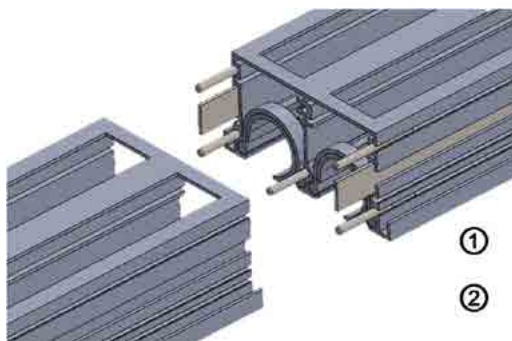

- 1 Barra di giunzione
- 2 Spina elastica





- 1 Diffusore
- 2 Deflettore
- 3 Equalizzatore o serranda a scorrimento
- 4 Plenum
- 5 Testata
- 6 Canotto
- 7 Serranda plenum
- 8 Ponticello plenum
- 9 Vite per montaggio diffusore al plenum
- 10 Pendino per montaggio plenum al tetto
- 11 Barra filettata per montaggio plenum al tetto
- 12 Guarnizione

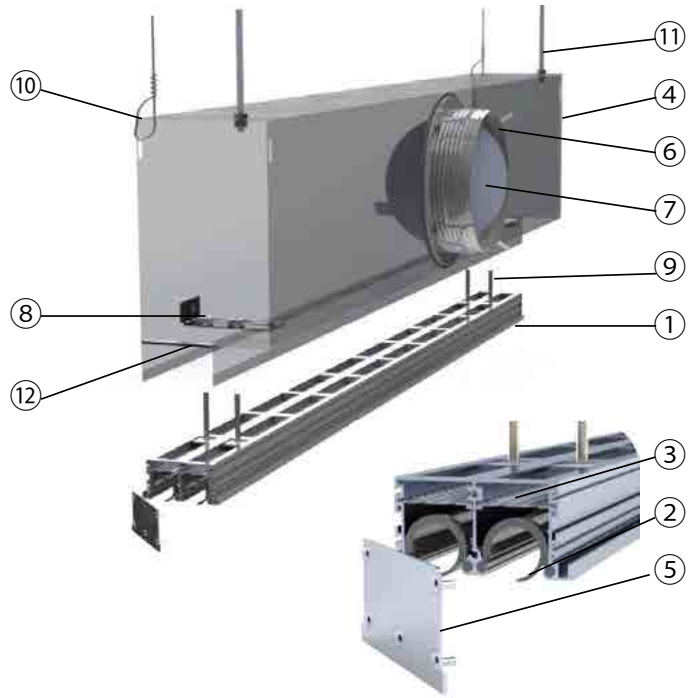

CONFIGURAZIONE PER SOFFITTO CHIUSO

- 1 Diffusore
- 2 Deflettore
- 3 Equalizzatore o serranda a scorrimento
- 4 Plenum
- 5 Profilo per montaggio su soffitto in cartongesso
- 6 Soffitto
- 7 Guarnizione
- 8 Stucco per rasatura
- 9 Deflettore in alluminio
- 10 Staffa per montaggio su soffitto senza plenum

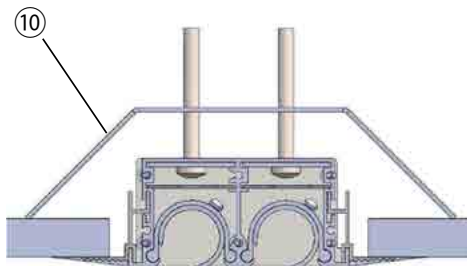
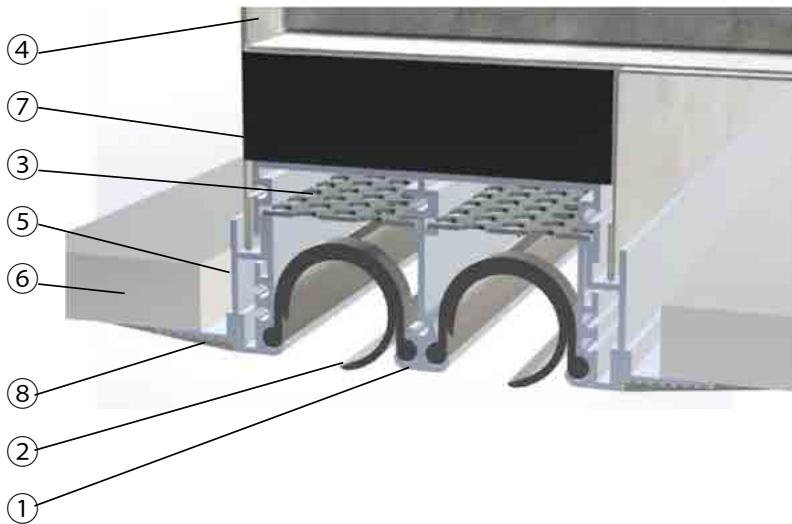

Diffusore lineare a feritoie con deflettori in alluminio regolabili



Prodotto

DLR

Impiego

A parete o a soffitto in mandata con deflettori o in ripresa senzadeflettori

Costruzione

Telaio e deflettori in alluminio estruso anodizzato
Altre verniciature a richiesta

CAPITOLATO

Diffusore lineare a feritoie con deflettori in alluminio regolabili con un elevato rapporto di induzione (capacità di miscelazione) tra aria immessa e aria ambiente. Costituiti da profili in alluminio accoppia ti per ottenere feritoie multiple all'interno delle quali sono alloggiati dei deflettori regolabili in alluminio. Il flusso dell'aria immessa può essere orientato in senso destro, sinistro o alternato, variando la posizione dei deflettori.

FISSAGGIO

Con viti laterali o con vite centrale sul ponte di montaggio del plenum. Altezza d'installazione da 2,5 a 4

ACCESSORI

Plenum zincato, plenum isolato, angolo di collegamento a 90° e kit di continuità.

VERSIONI

DLR-10 diffusori di ripresa (senza deflettori).

DLR-20 diffusori di mandata con deflettori in ALLUMINIO.

DLRB-20 diffusori di mandata verniciati bianco RAL9010 con deflettori in ALLUMINIO bianchi.

DLR-40 diffusori di mandata con deflettori in ALLUMINIO e serranda a scorrimento.

DLRB-40 diffusori di mandata verniciati bianco RAL9010 con deflettori bianchi in ALLUMINIO e serranda a scorrimento.

DLR-50 diffusori di mandata con deflettori in ALLUMINIO, equalizzatore e serranda a scorrimento.

DLRB-50 diffusori di mandata verniciati bianco RAL9010 con deflettori in ALLUMINIO bianchi, equalizzatore e serranda a scorrimento.

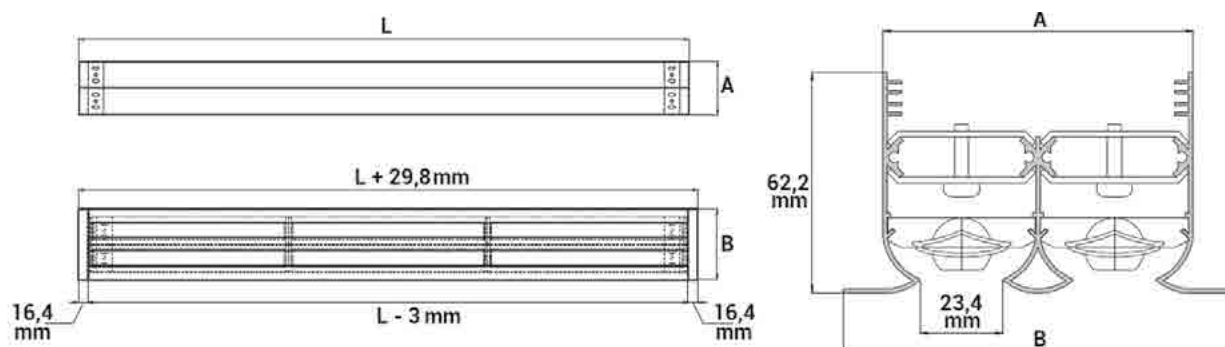



DATI DI FUNZIONAMENTO

DIFFUSORE LINEARE DLR				
Nr FERITOIE	L	A	B	NUMERO DI PONTI
1 FERITOIA	800	44,4	67	2
2 FERITOIE		87,6	110,2	2
3 FERITOIE		130,8	153,4	2
4 FERITOIE		174	196,6	2
1 FERITOIA	1000	44,4	67	2
2 FERITOIE		87,6	110,2	2
3 FERITOIE		130,8	153,4	2
4 FERITOIE		174	196,6	2
1 FERITOIA	1500	44,4	67	3
2 FERITOIE		87,6	110,2	3
3 FERITOIE		130,8	153,4	3
4 FERITOIE		174	196,6	3
1 FERITOIA	2000	44,4	67	4
2 FERITOIE		87,6	110,2	4
3 FERITOIE		130,8	153,4	4
4 FERITOIE		174	196,6	4

Tutte le dimensioni sono espresse in mm



DATI DI FUNZIONAMENTO

Nr FERITOIE	sezione efficace m ²	PORTATA ARIA, LANCIO E PERDITA DI CARICO							
		m ³ /h	72	107	143	179	215	251	287
1 FERITOIA	0,0099	Pa	4	9	15	24	35	47	61
		Lo(m)	2,6	4,0	5,3	6,6	7,9	9,2	10,5
		Lv(m)	1,8	2,8	3,7	4,6	5,5	6,5	7,4
		m ³ /h	143	215	287	358	430	501	573
2 FERITOIE	0,0199	Pa	5	10	18	29	41	56	74
		Lo(m)	3,8	5,6	7,5	9,4	11,3	13,2	15,1
		Lv(m)	2,6	4,0	5,3	6,6	7,9	9,2	10,5
		m ³ /h	215	322	430	537	645	752	860
3 FERITOIE	0,0298	Pa	6	14	26	40	58	79	103
		Lo(m)	4,4	6,7	8,9	11,1	13,3	15,6	17,8
		Lv(m)	3,1	4,7	6,2	7,8	9,3	10,9	12,4
		m ³ /h	287	430	573	716	860	1003	1146
4 FERITOIE	0,0398	Pa	10	23	41	64	92	125	163
		Lo(m)	5,0	7,6	10,1	12,6	15,1	17,6	20,2
		Lv(m)	3,5	5,3	7,1	8,8	10,6	12,4	14,1
		Vk	m/s	2	3	4	5	6	7
INDICE DI RUMOROSITÀ		dB(A)	25-30	30-35	35-40	40-45	42-48	45-50	50-55

Dati riferiti a diffusori di lunghezza 1m

Vk: velocità efficace (m/s)

m³/h: portata aria

Pa: perdite di carico in Pascal

Lo(m): lancio orizzontale in metri calcolato con installazione a filo soffitto e velocità terminale 0,25 m/s

Lv(m): lancio verticale in metri calcolato con installazione a filo soffitto e velocità terminale 0,25 m/s

dB(A): indice di rumorosità



INDEX



NEXT



PREV



CARATTERISTICHE DEL LANCIO

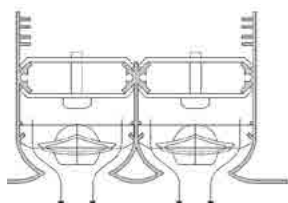

LANCIO VERTICALE

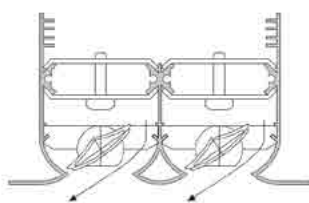

LANCIO ORIZZONTALE 1 DIREZIONE

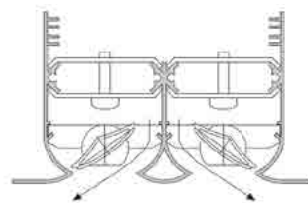

LANCIO ORIZZONTALE 2 DIREZIONI

ANGOLO DI COLLEGAMENTO

Elemento estetico di raccordo tra i due linee di diffusori lineari con angolo di 90° e lunghezza 400 mm per lato.

Tutte le misure sono espresse in mm.

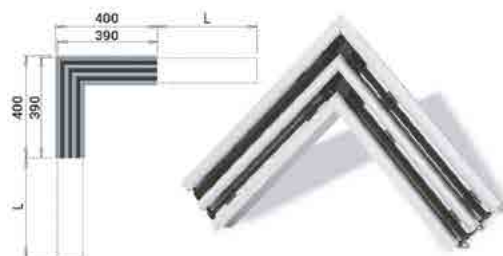

KIT DI CONTINUITÀ

Elemento estetico di raccordo tra i due linee di diffusori lineari con angolo di 90° e lunghezza 400 mm per lato.

Tutte le misure sono espresse in mm.



RETE EQUILIZZATRICE E SERRANDA A SCORRIMENTO

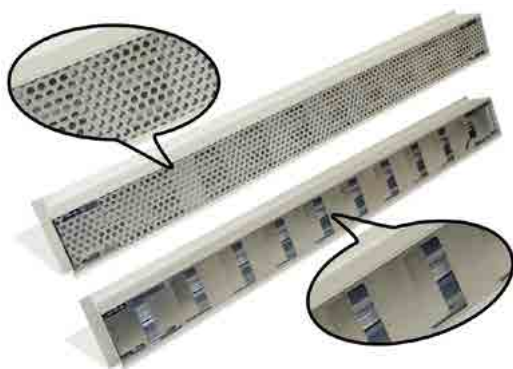

INDEX



NEXT



PREV

DIMENSIONI PLENUM E SISTEMA DI MONTAGGIO CON PONTI DI FISSAGGIO

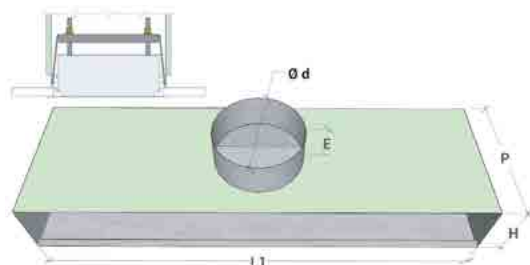

Nr FERITOIE	L	DIMENSIONI PLENUM					
		L1	Numero stacchi	Ø d	P	H	E
1 FERITOIA	800	815	1	123	200	59	80
	1000	1015	1				
	1500	1515	2				
	2000	2015	2				
2 FERITOIE	800	815	1	123	240	102	80
	1000	1015	1				
	1500	1515	2				
	2000	2015	2				
3 FERITOIE	800	815	1	123	240	145	80
	1000	1015	1				
	1500	1515	2				
	2000	2015	2				
4 FERITOIE	800	815	1	123	285	189	80
	1000	1015	1				
	1500	1515	2				
	2000	2015	2				

SCHEMA DI MONTAGGIO

L'installazione, le regolazioni e la manutenzione sono di semplice esecuzione. Il fissaggio al plenum è effettuato mediante viti laterali o ponte centrale non in vista.

La regolazione della distribuzione del flusso d'aria avviene agendo manualmente sui deflettori che sono dotati di movimento a scatto che permette il mantenimento della posizione durante il funzionamento.



INDEX



NEXT



PREV



FIG. 1

MONTAGGIO CON PONTE AL PLENUM FISSATO AL SOFFITTO



FIG. 1

- appendere il plenum al soffitto servendosi di apposite staffe o catene fissate sul plenum il cui bordo esterno può essere forato;
- inserire il condotto flessibile sul canotto di raccordo fissandolo con apposita fascetta stringitubo;
- ruotare come da figura impostazione verticale il deflettore del diffusore in prossimità del ponte di fissaggio;
- avvitare la vite al ponte di fissaggio del plenum infilandola nelle apposite staffe poste all'interno del telaio del diffusore;
- effettuare la regolazione della serranda preliminarmente agendo sul perno con vite a brugola e stringendo la vite esagonale di fissaggio perno;
- ruotare le alette nella posizione prescelta;

FIG. 2

MONTAGGIO CON VITI LATERALI AL PLENUM FISSATO AL SOFFITTO

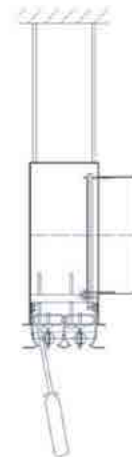
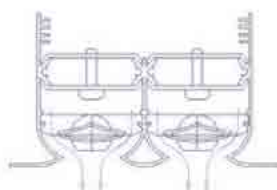

FIG. 2

- appendere il plenum al soffitto servendosi di apposite staffe o catene fissate sul plenum il cui bordo esterno può essere forato;
- inserire il condotto flessibile sul canotto di raccordo fissandolo con apposita fascetta stringitubo;
- ruotare come da figura impostazione verticale il deflettore del diffusore in prossimità del ponte di fissaggio;
- avvitare la vite al ponte di fissaggio del plenum infilandola nelle apposite staffe poste all'interno del telaio del diffusore;
- effettuare la regolazione della serranda preliminarmente agendo sul perno con vite a brugola e stringendo la vite esagonale di fissaggio perno;
- ruotare le alette nella posizione prescelta;

FIG. 3



Posizione
deflettore
max lancio
verticale

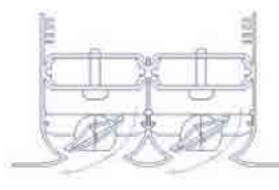

Posizione
deflettore
max lancio
orizzontale

FIG. 3

REGOLAZIONE DEI DEFLETTORI MOBILI

- I deflettori mobili possono essere regolati da angolo 0°, posizione di massimo lancio verticale (utilizzato in riscaldamento) ad un angolo massimo, posizione di massimo lancio orizzontale (utilizzato in raffreddamento).

I deflettori sono dotati di dispositivo di posizionamento a scatto in modo da garantire la precisione e il posizionamento sempre corretto anche con portate e velocità elevate.



INDEX



NEXT



PREV

DLS

Diffusore lineare a scomparsa a feritoie da 20 o 30 mm con profilo aerodinamico in alluminio e deflettori regolabili



Prodotto

DLS

Impiego

Mandata o ripresa, a scomparsa

Costruzione

Telaio e deflettori in alluminio verniciato RAL 9005 e RAL 9016 (DLSB)

CAPITOLATO

Diffusori lineari a scomparsa con feritoie da 20 mm o 30 mm con profilo aerodinamico in alluminio e deflettori regolabili, per un ottimale controllo del lancio dell'aria.

FISSAGGIO

Mediante plenum con sistema di montaggio a ponti. Posizionamento nastro anticrepe su telaio e conseguente rasatura a gesso.

ACCESSORI

Plenum zincato, plenum isolato, ponti di fissaggio e kit di continuità. Da 1 a 3 feritoie

Dimensioni realizzabili in unico pezzo:

- lunghezza minima 300 mm;
- lunghezza massima 2000 mm

VARIANTI

- DLS20/DLS20B: diffusori lineari a scomparsa senza deflettori con feritoia da 20 mm.
- DLS20D/DLS20BD: diffusori lineari a scomparsa con deflettori e feritoia da 20 mm.
- DLS20SE/DLS20BSE: diffusori lineari a scomparsa senza deflettori, con serranda e feritoia da 20 mm.
- DLS20DSE/DLS20BDSE: diffusori lineari a scomparsa con deflettori e serranda e feritoia da 20 mm.
- DLS30/DLS30B: diffusori lineari a scomparsa senza deflettori con feritoia da 30 mm.
- DLS30D/DLS30BD: diffusori lineari a scomparsa con deflettori e feritoia da 30 mm.
- DLS30SE/DLS30BSE: diffusori lineari a scomparsa senza deflettori, con serranda e feritoia da 30 mm.
- DLS30DSE/DLS30BDSE: diffusori lineari a scomparsa con deflettori e serranda e feritoia da 30 mm

CARATTERISTICHE DEL LANCIO

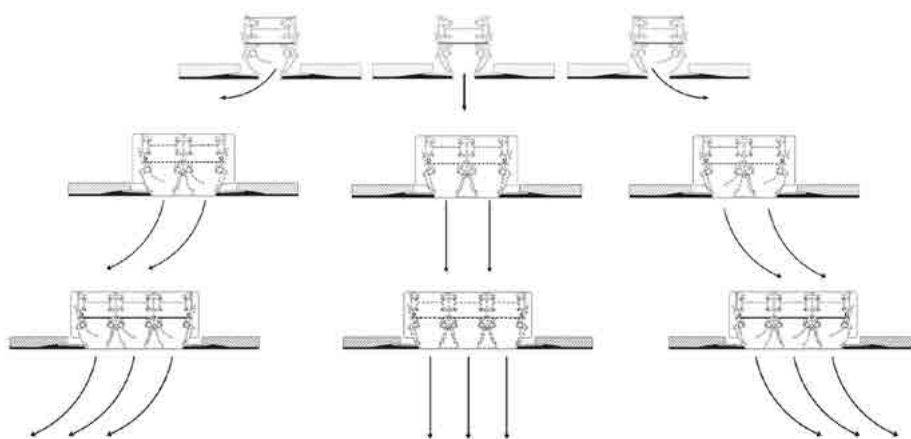

INDEX



NEXT



PREV



DIMENSIONI DIFFUSORE

1F

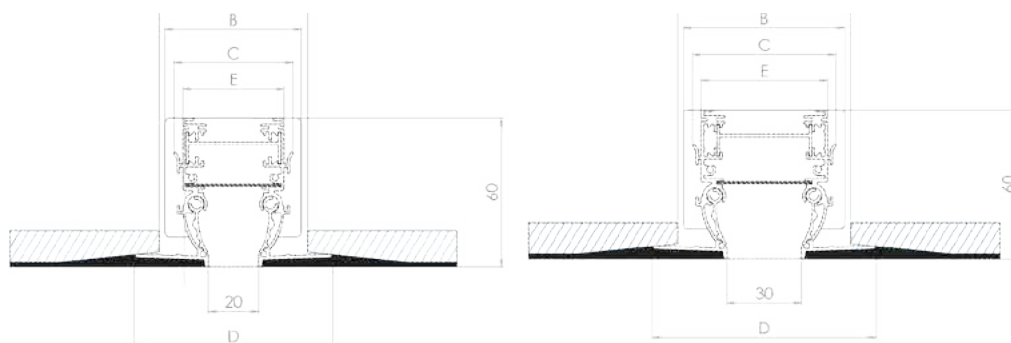

FERITOIA 20 MM

FERITOIA 30 MM

FERITOIA	L	A	B	C	E	D	numero ponti di fissaggio
FERITOIA DA 20 mm	800	60	55	48	41	80	2
	1000						2
	1200						2
	1500						2
	2000						2
FERITOIA DA 30 mm	800	70	65	58	51	90	2
	1000						2
	1200						2
	1500						2
	2000						2



INDEX



NEXT



PREV

DIMENSIONI DIFFUSORE

2F

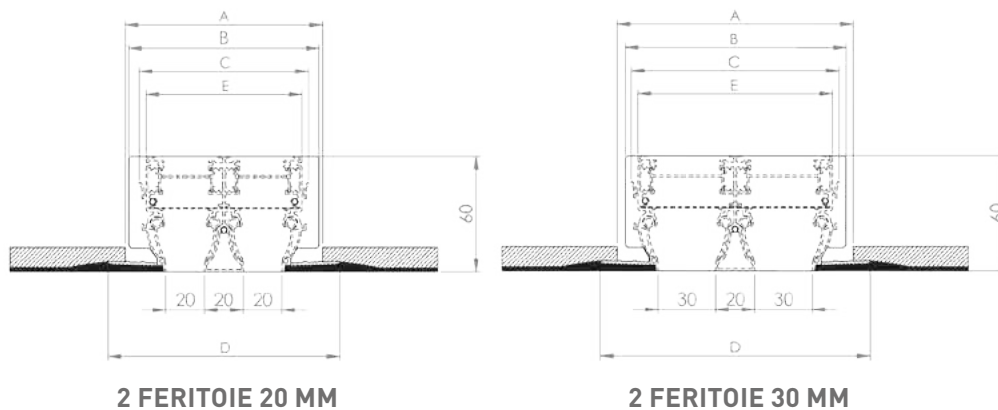

2 FERITOIE	L	A	B	C	D	E	numero ponti di fissaggio
FERITOIE DA 20 mm	800	100	95	88	120	81	2
	1000						2
	1200						2
	1500						2
	2000						2
FERITOIE DA 30 mm	800	120	115	108	140	101	2
	1000						2
	1200						2
	1500						2
	2000						2



DIMENSIONI DIFFUSORE

3F

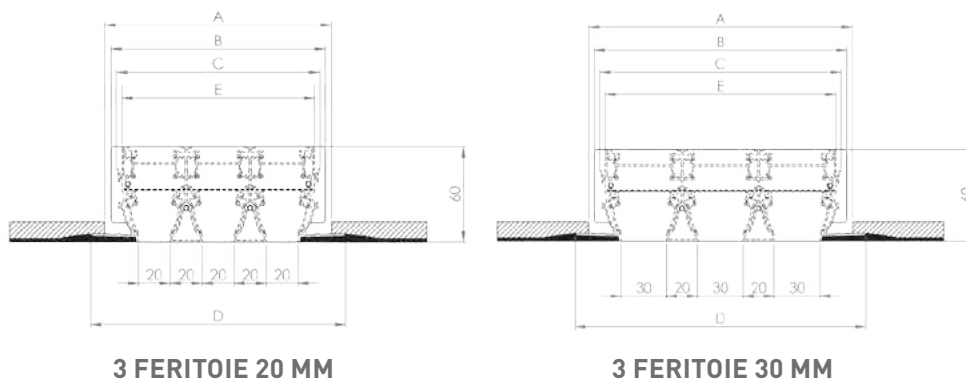

3 FERITOIE 20 MM

3 FERITOIE 30 MM

3 FERITOIE	L	A	B	C	D	E	numero ponti di fissaggio
FERITOIE DA 20 mm	800	140	135	128	160	121	2
	1000						2
	1200						2
	1500						2
	2000						3
FERITOIE DA 30 mm	800	170	165	158	190	151	2
	1000						2
	1200						2
	1500						2
	2000						3

DATI DI FUNZIONAMENTO

Dati riferiti a diffusori di lunghezza 1m, con una velocità terminale $V_t=0.25$ m/s e con un differenziale di temperatura di 10/12 °C, montati a filo soffitto e con lancio laterale.

Valori riferiti a diffusore senza serranda o con serranda a scorrimento aperta. Valori riferiti al diffusore con deflettori in posizione di lavoro con parzializzazione al 50% della superficie utile di passaggio aria.

La posizione dei deflettori riduce la sezione efficace. Con deflettori completamente aperti o nel caso che il diffusore sia utilizzato per la ripresa, le portate in m³/h riportate in tabella possono essere aumentate.

V_k: velocità efficace (m/s)

m³/h: portata aria

P_a: perdite di carico in Pascal

L(m): lancio in metri

dB(A): indice di rumorosità



FERITOIE	DIMENSIONI FERITOIE	SEZIONE EFFICACE M ²	PORTATA ARIA E LANCIO						
1 FERITOIA	FERITOIA da 20 mm	0,0097	m ³ /h	70	105	140	175	210	245
			L(m)	1.8	2.7	3.6	4.5	5.4	6.3
	FERITOIA da 30 mm	0,0146	m ³ /h	105	158	210	262	315	368
		indice di rumorosità	dB(A)	<20	22	32	37	44	48
2 FERITOIE	FERITOIA da 20 mm	0,0194	m ³ /h	140	210	280	350	420	490
			0,0292	L(m)	2,6	3,9	5,1	6,4	7,7
	FERITOIA da 30 mm	0,0292	m ³ /h	210	316	420	524	630	736
		indice di rumorosità	dB(A)	<20	24	34	39	46	50
3 FERITOIE	FERITOIA da 20 mm	0,0291	m ³ /h	210	315	420	525	630	735
			L(m)	3,9	5,8	7,7	9,6	11,6	13,5
	FERITOIA da 30 mm	0,0438	m ³ /h	315	474	630	786	945	1104
		indice di rumorosità	dB(A)	<20	26	36	41	48	52
Vk			m/s	2	3	4	5	6	7
PERDITE DI CARICO			Pa	7	15	26	41	59	80

KIT DI CONTINUITÀ

Il kit di continuità è un accessorio necessario per poter realizzare linee in continuità di diffusori lineari di lunghezza superiore ai 2 metri. E' costituito da due piastrine di giunzione che permettono l'allineamento ed il collegamento di due componenti della linea.

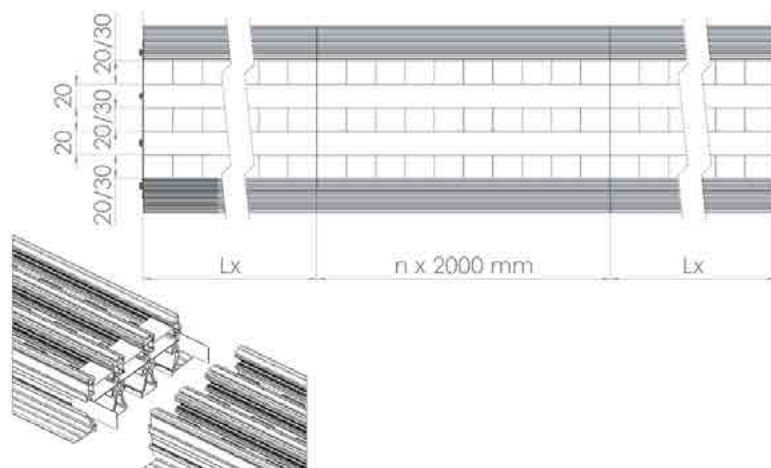

INDEX



NEXT



PREV



ANGOLO DI COLLEGAMENTO

DETTAGLI DIMENSIONALI
DIFFUSORE 3 FERITOIE

Elemento estetico di
raccordo tra le due linee di
diffusori lineari con angolo
di 90°
e lunghezza 500 mm per
lato. Non ha funzionalità di
ventilazione.
Tutte le misure sono
espresse in mm.

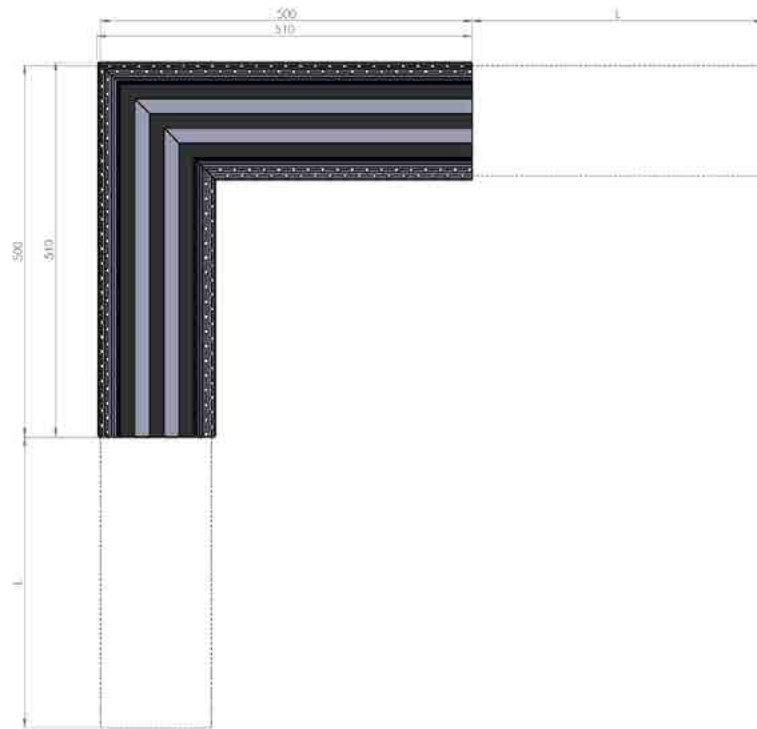

DIMENSIONI PLENUM E SISTEMA DI MONTAGGIO CON PONTI DI FISSAGGIO

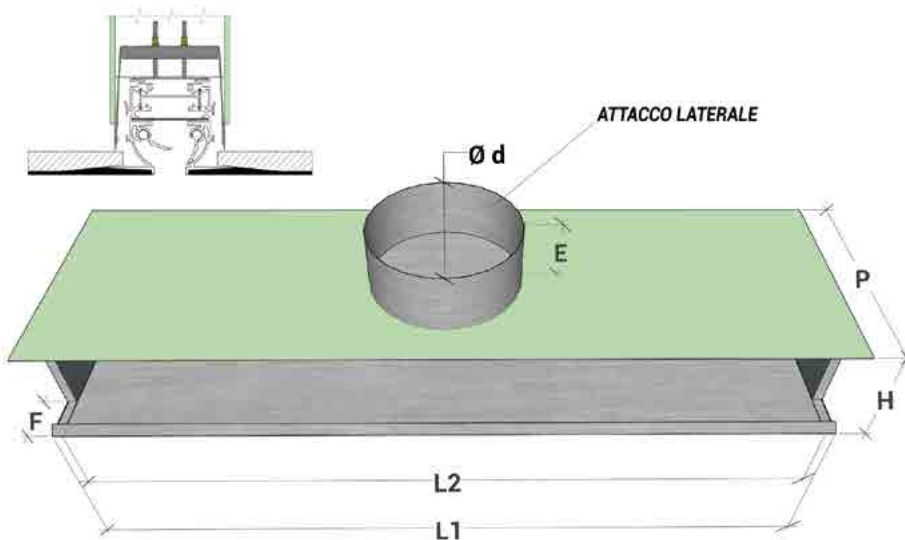

1 FERITOIA	DIMENSIONI PLENUM								
	L	L1	L2	Numero stachi	Ø d	P	H	E	F
FERITOIA da 20 mm	800	800	770	1	145	240	60	80	56
	1000	1000	970	1					
	1200	1200	1170	2					
	1500	1500	1470	2					
	2000	2000	1970	2					
FERITOIA da 30 mm	800	800	770	1	145	240	70	80	56
	1000	1000	970	1					
	1200	1200	1170	2					
	1500	1500	1470	2					
	2000	2000	1970	2					

2 FERITOIE	DIMENSIONI PLENUM								
	L	L1	L2	Numero stachi	Ø d	P	H	E	F
FERITOIA da 20 mm	800	800	770	2	145	300	100	80	56
	1000	1000	970	2					
	1200	1200	1170	2					
	1500	1500	1470	2					
	2000	2000	1970	2					
FERITOIA da 30 mm	800	800	770	2	198	300	120	80	56
	1000	1000	970	2					
	1200	1200	1170	2					
	1500	1500	1470	2					
	2000	2000	1970	2					

3 FERITOIE	DIMENSIONI PLENUM								
	L	L1	L2	Numero stachi	Ø d	P	H	E	F
FERITOIA da 20 mm	800	800	770	2	198	300	140	80	56
	1000	1000	970	2					
	1200	1200	1170	2					
	1500	1500	1470	2					
	2000	2000	1970	2					
FERITOIA da 30 mm	800	800	770	2	198	300	160	80	56
	1000	1000	970	2					
	1200	1200	1170	2					
	1500	1500	1470	2					
	2000	2000	1970	2					



INDEX



NEXT



PREV

TDLMS

Diffusore monoferitoia a scomparsa



Diffusione

Componenti per la
perfetta distribuzione
dell'aria negli impianti



Prodotto

TDLMS

Impiego

Su controsoffitti chiusi

Costruzione

Acciaio verniciato RAL 9005

CAPITOLATO

Diffusore lineare monoferitoia ad alta induzione progettato senza cornice per essere installato a scomparsa in controsoffitti.

FISSAGGIO

Al plenum mediante viti laterali

Dimensioni

P7 = FERITOIA DA 40

P8 = FERITOIA DA 60

ACCESSORI

Serranda ed equalizzatore e plenum

LUNGHEZZE REALIZZABILI:

L=500

L=1000

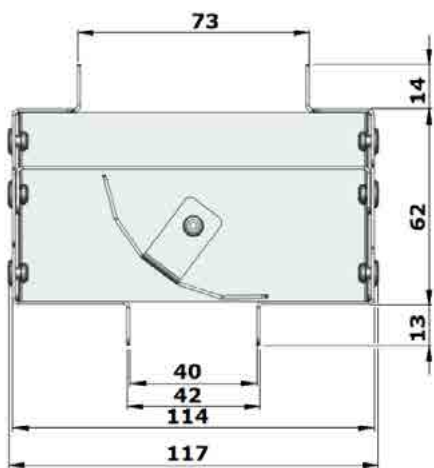

TDLMS1F***P7

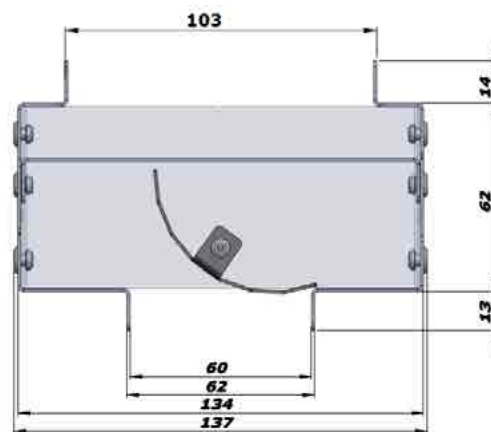

TDLMS1F***P8



INDEX



NEXT



PREV

TDLMS

Diffusore monoferitoia a scomparsa

MONTAGGIO IN LINEA

COMPONENTI DIFFUSORE

Pos.	Descrizione
1	Diffusore
2	Elemento di giunzione linea
3	Deflettore
4	Asola per regolazione serranda
5	Serranda / Equalizzatore
6	Soffitto
7	Connessione
8	Plenum

A (mm)	B (mm)	C (mm)
40	114	73
60	134	103

Pos.	Descrizione
1	Diffusore
2	Elemento di giunzione linea
5	Serranda / Equalizzatore

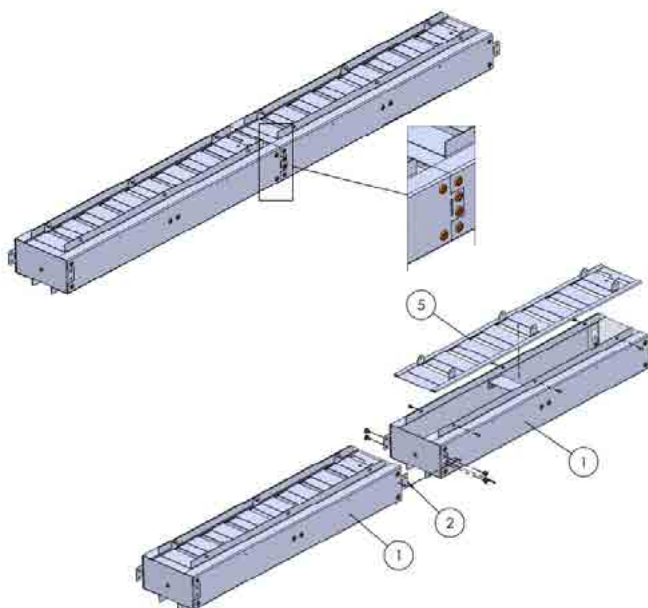
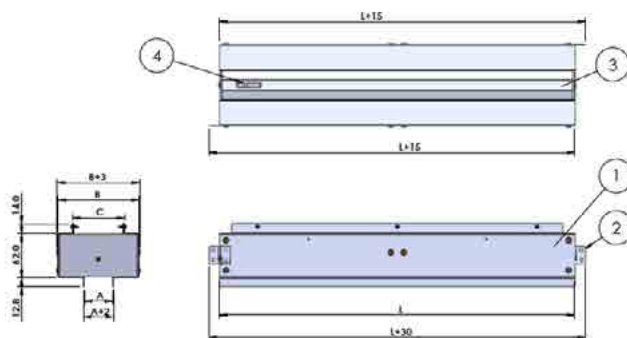
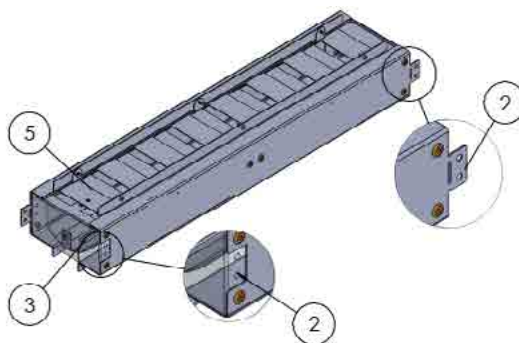



DIMENSIONI PLENUM:

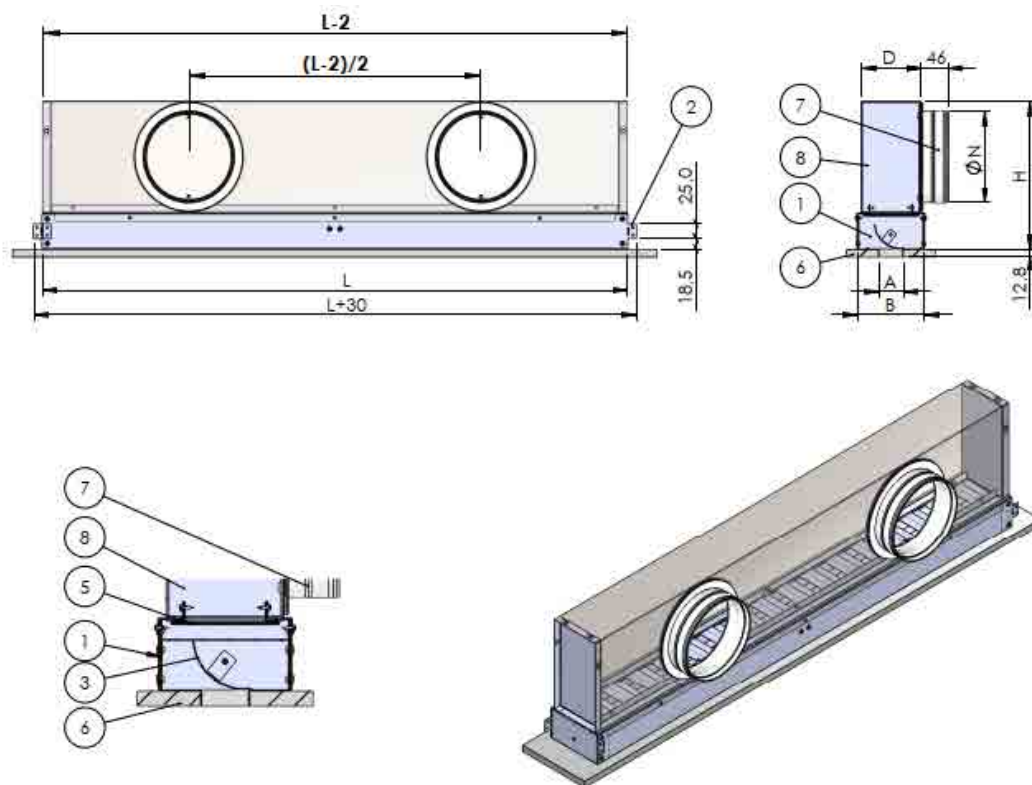

	A (mm)	B (mm)	D (mm)	ØN (mm)	H (mm)	L (mm)
TDLMS1FxxxP7	40	114	101	160	252	lunghezza diffusore (xxx)
TDLMS1FxxxP8	60	134	103	200	292	lunghezza diffusore (xxx)

Nr. Attacchi

lunghezza diffusore (500mm)	1
lunghezza diffusore (1000mm)	2

Simbolo	Descrizione
Q	Portata aria in m ³ /h
A _k	Sezione effettiva (aria libera) in m ²
V _k	Velocità media all'uscita del diffusore in m/s
X _{0,25}	Lunghezza del lancio L in m ad una velocità terminale VL di 0,25m/s in condizioni isotermeche e libero da ostacoli.
P _{st}	Perdita di pressione statica in Pa, del Diffusore + Plenum
L _w (A)	Potenza Acustica in dB(A)



TABELLA DI SELEZIONE TDLMS 40 SENZA SERRANDA

Valori di dT: 0 K		Lancio verticale			Lancio orizzontale		
Q	Dim	500	1000	1000	500	1000	1000
(m ³ /h)	Dim Ak(m ²)	0,01	0,02	0,02	0,0075	0,015F	0,015F
80	Vk (m/s)	2,2	1,1	3,0	1,5		
	X0,25 (m)	2,8	1,60	1,9	1,0		
	Ps(Pa)	6,0	<5	9,0	<5		
	Lw(A)	<20	<20	<20	<20		
100	Vk (m/s)	2,8	1,4	3,7	1,9		
	X0,25 (m)	4,4	2,50	3,0	1,6		
	Ps(Pa)	9,0	<5	14,0	<5		
	Lw(A)	<20	<20	23,0	<20		
120	Vk (m/s)	3,3	1,7	4,4	2,2		
	X0,25 (m)	6,3	3,60	4,3	2,2		
	Ps(Pa)	13,0	<5	20,0	5,0		
	Lw(A)	25,0	<20	29,0	<20		
150	Vk (m/s)	4,2	2,1	5,6	2,8		
	X0,25 (m)	9,9	5,60	6,7	3,4		
	Ps(Pa)	20,0	5,0	32,0	8,0		
	Lw(A)	31,0	<20	36,0	<20		
200	Vk (m/s)	5,6	2,8		3,7		
	X0,25 (m)	17,5	9,90		6,0		
	Ps(Pa)	36,0	9,0		14,0		
	Lw(A)	40,0	19,0		23,0		
250	Vk (m/s)		3,5		4,6		
	X0,25 (m)		15,00		9,4		
	Ps(Pa)		14,0		22,0		
	Lw(A)		26,0		30,0		
350	Vk (m/s)				6,5		
	X0,25 (m)				18,0		
	Ps(Pa)				43,0		
	Lw(A)				40,0		
450	Vk (m/s)				8,3		



TABELLA DI SELEZIONE TDLMS 60 SENZA SERRANDA

Valori di dT: 0 K		Lancio verticale			Lancio orizzontale	
Q	Dim	1000	1000	1000	500	1000
(m ³ /h)	Dim Ak(m ²)	0,0142	0,028	0,0145	0,029F	
150	Vk (m/s)	2,9	1,5	2,9	1,4	
	X0,25 (m)	3,4	2,00	3,0	1,9	
	Ps(Pa)	9,0	<5	8,0	<5	
	Lw(A)	20,0	<20	22,0	<20	
200	Vk (m/s)	3,9	2,0	3,8	1,9	
	X0,25 (m)	6,2	3,50	4,3	3,4	
	Ps(Pa)	16,3	4,1	14,0	<5	
	Lw(A)	25,0	<20	31,0	<20	
250	Vk (m/s)	4,9	2,4	4,8	2,4	
	X0,25 (m)	9,5	5,40	6,7	5,3	
	Ps(Pa)	25,4	6,4	22,5	6,0	
	Lw(A)	35,0	<20	38,0	<20	
300	Vk (m/s)	5,9	2,9	5,7	2,9	
	X0,25 (m)	14,0	7,80	6,7	7,7	
	Ps(Pa)	36,6	9,0	32,5	8,0	
	Lw(A)	41,0	23,0	43,0	25,0	
350	Vk (m/s)		3,4	6,7	3,4	
	X0,25 (m)		10,60	6,7	10,5	
	Ps(Pa)		12,5	44,0	11,0	
	Lw(A)		27,0	48,0	30,0	
400	Vk (m/s)		3,9		3,8	
	X0,25 (m)		13,90		13,7	
	Ps(Pa)		16,3		14,5	
	Lw(A)		31,0		34,0	
500	Vk (m/s)		4,9		4,8	
	X0,25 (m)		21,00		21,0	
	Ps(Pa)		25,5		23,0	
	Lw(A)		38,0		41,0	
600	Vk (m/s)				5,7	
	X0,25 (m)				30,7	
	Ps(Pa)				33,0	
	Lw(A)				46,0	
700	Vk (m/s)				6,7	
	X0,25 (m)				41,8	
	Ps(Pa)				45,0	
	Lw(A)				51,0	

DIP

Diffusore a pavimento



Prodotto

DIP

Impiego

A pavimento

Costruzione

Acciaio verniciato a polveri epossidiche colore RAL 9005 opaco

CAPITOLATO

Il diffusore DIP è adatto per essere montato a livello pavimento in ambienti nei quali occorre una particolare condizione di confort termico e acustico

FUNZIONI

Il diffusore a pavimento presenta un'elevata capacità di ridurre la differenza di temperatura tra l'aria immessa e la temperatura richiesta in ambiente

FISSAGGIO

Fissaggio tramite anello di sostegno adatto al tipo di pavimento.
Se il pavimento non è a tenuta è previsto l'uso del plenum

VERSIONI

DIP125 IX con griglia in inox (a richiesta)

ACCESSORI

Cestello raccogli polvere.
Serranda per cestello.
Anello di sostegno per installazione in pavimenti galleggianti.
Anello di sostegno per installazione in pavimenti in cemento.
Plenum in lamiera zincata con attacco laterale Ø 125

DIMENSIONALI

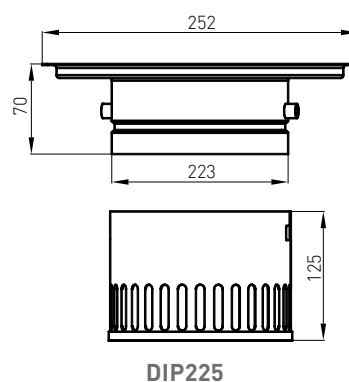
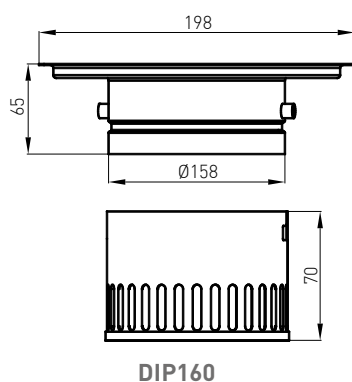
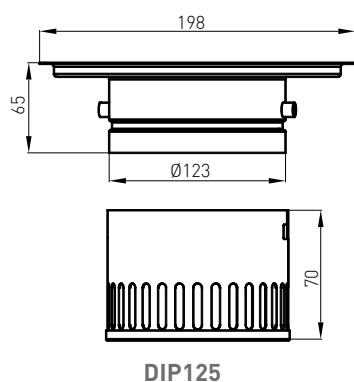

INDEX



NEXT



PREV



TABELLE PRESTAZIONALI

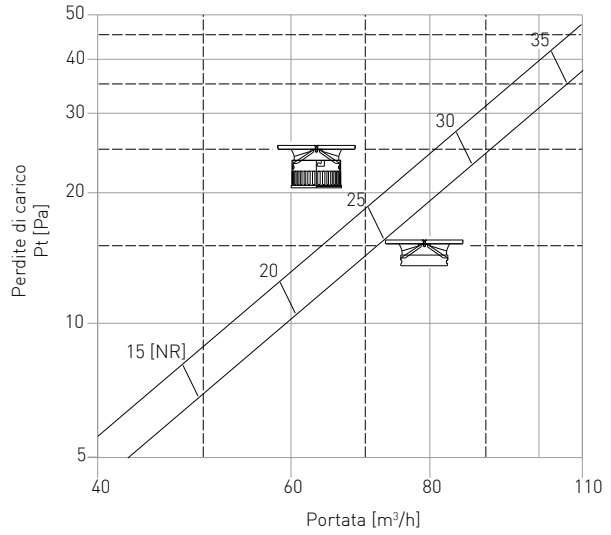
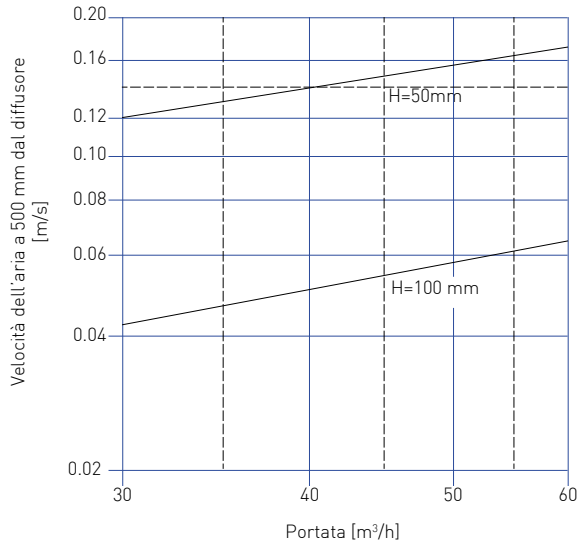

DIP125

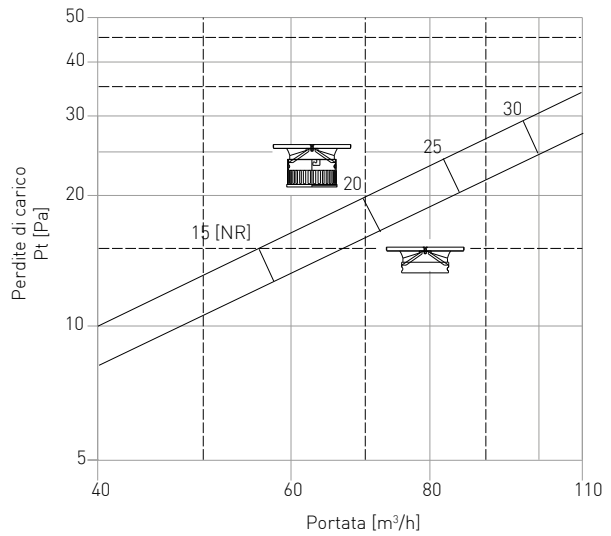
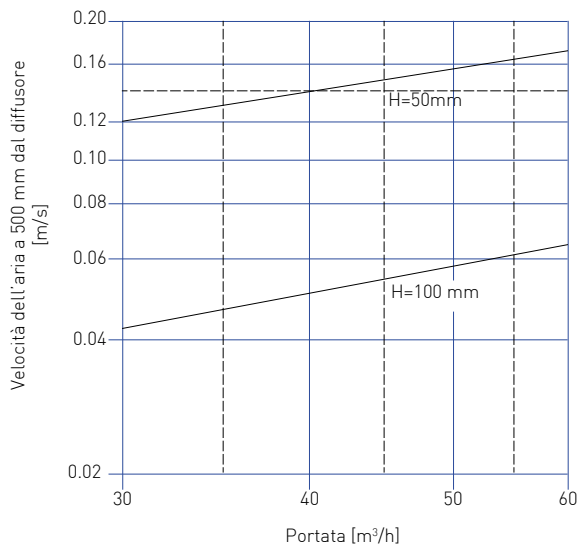

DIP160



DIP

Diffusore a pavimento

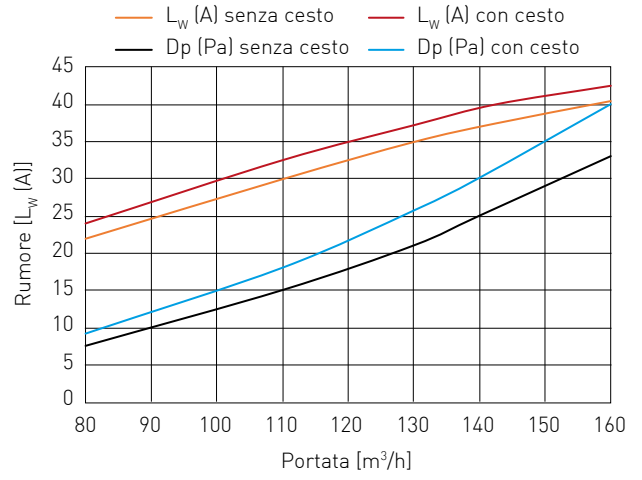
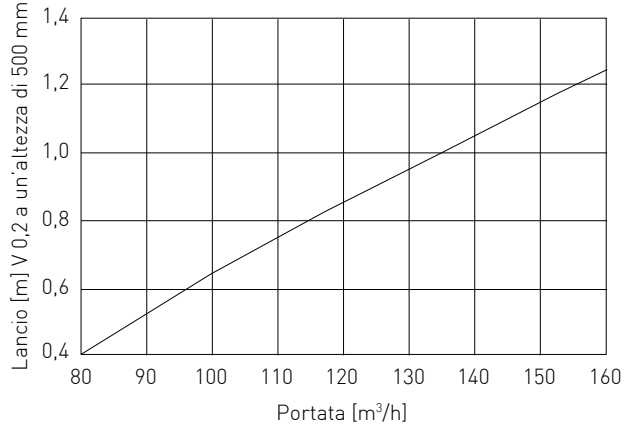

DIP225

DSP

Diffusore da sotto poltrona



Diffusione

Componenti per la perfetta distribuzione dell'aria negli impianti

DIFFUSORI



Prodotto

DSP

Impiego

A supporto della poltrona o a pavimento

Costruzione

Cilindro forato, tronco conico, diffusore ad alette regolabili, supporto per adattamento poltrona, collare per fissaggio a pavimento: acciaio verniciato con polveri epossidiche

CAPITOLATO

Il diffusore DSP si applica in grandi ambienti, cinema, teatri, sale conferenza.

È costruito in modo da garantire ridotte perdite di carico, minima rumorosità e massimo confort in prossimità delle persone

FUNZIONI

I diffusori da sotto poltrona sono utilizzati per sostituire un tradizionale impianto di condizionamento su tutto il volume del locale, generando un effetto microclima in zone circoscritte

VERSIONI

DSP/A Diffusore sottopoltrona senza supporto

ACCESSORI

Piastra di supporto

DIMENSIONALI

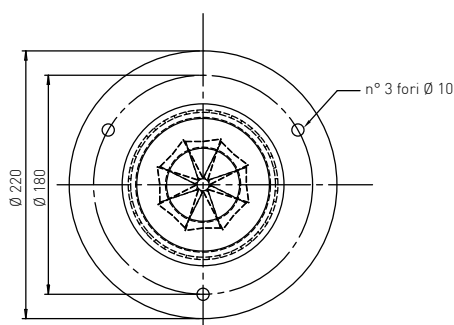
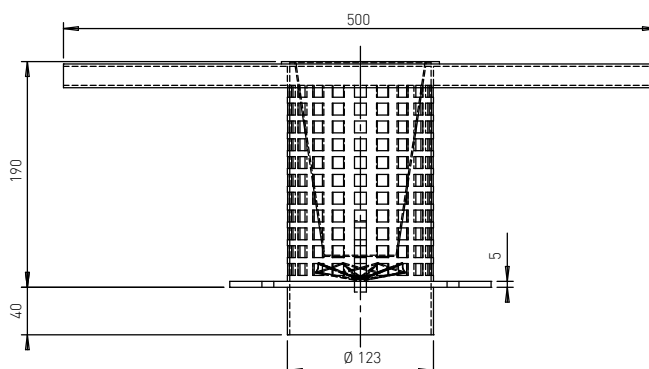
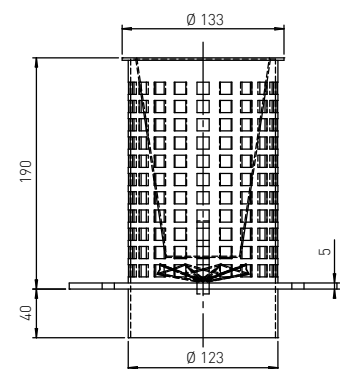

DIFFUSORE STANDARD

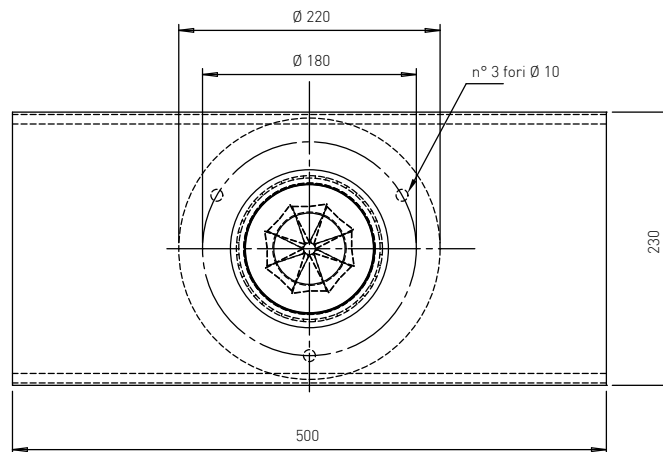

DIFFUSORE CON PIASTRA DI SUPPORTO



CARATTERISTICHE TECNICHE

Portata aria	Perdita di carico	Aria secondaria indotta	Velocità aria a 25 cm dal diffusore	Temperatura a 25 cm dal diffusore	Velocità aria a 1 m di altezza	Temperatura a 1 m dal diffusore
m ³ /h	Pa	m ³ /h	cm/s	°C	cm/s	°C
35	8	9	25	20,4	9	22,4
45	10	12	28	20,4	8	22,5
55	18	14	30	20,5	8	22,4

LIVELLO DI POTENZA SONORA

f (Hz)	63	125	250	500	100	2000	4000	8000
Fondo	36	29	26	11	6	7	10	12
35 m ³ /h	*	*	*	*	*	*	*	*
45 m ³ /h	*	*	32	21	*	*	*	*
55 m ³ /h	*	32	33	33	24	13	*	*

* Il livello acustico non supera il rumore di fondo

FUNZIONAMENTO

L'aria primaria viene immessa dal basso del cilindro (1) attraverso il diffusore con alette regolabili (3) le quali imprimendo all'aria un cambio di direzione la convogliano verso le pareti forate del cilindro.

Tale flusso d'aria crea una zona di depressione al centro del diffusore ove è posto un cono rovesciato (2) che richiama l'aria dall'ambiente miscelandola all'aria primaria. Si crea così un flusso premiscelato che viene immesso in ambiente attraverso le pareti forate del cilindro (1), permettendo così un basso gradiente di temperatura.

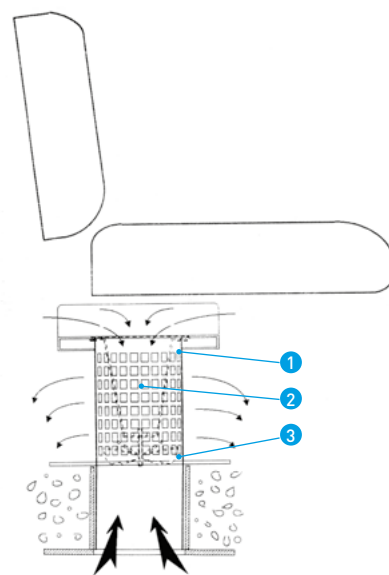

SERIE CMI

Canali microforati induttivi circolari o semicircolari



Diffusione

Componenti per la perfetta distribuzione dell'aria negli impianti

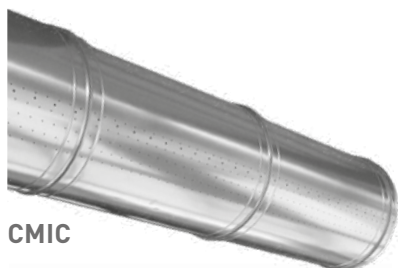

CMIC



CMIS

Prodotto

CMI/CMIS

Costruzione

Lamiera zincata (CMIZ)
Acciaio Inox AISI 304 (CMIX)
Tessuto (CMIT)

CAPITOLATO

Canale microforato di diffusione aria ad effetto induttivo

DESCRIZIONE

Canale microforato ideale per impianti di distribuzione e ricambio aria.

Sono progettati per ridurre al minimo la rumorosità generata dal sistema e garantiscono l'assenza del fenomeno della condensa anche in situazioni ambientali estreme.

VERSIONI

[CMIC canali circolari](#). Possono essere forniti a diametro costante o a diametro variabile.

[CMIS canali semicircolari](#)

TIPOLOGIE DI CANALI

CANALE A DIAMETRO COSTANTE

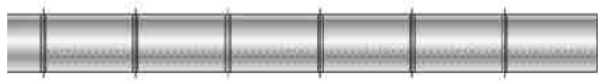

CANALE A DIAMETRO VARIABILE



INDEX



NEXT



PREV

SERIE CMI

Canali microforati induttivi circolari o semicircolari

DIMENSIONALI

CMIC	Portata
Ø mm	m ³ /h
200	790
250	1235
300	1780
350	2425
400	3165
450	4005
500	4945
550	5985
600	7120
650	8360
700	9695
750	11125
800	12660
850	14290
900	16025
950	17885
1000	19782
1100	23935
1250	30910

Selezione Rapida

Velocità 6-7 m/s

Doppio lancio circa 240-260 m² x ml

Singolo lancio circa 120-130 m² x ml

CMIS	Portata
Ø mm	m ³ /h
200	395
250	617
300	890
350	1212
400	1582
450	2002
500	2472
550	2992
600	3560
650	4180
700	4847
750	5562
800	6330
850	7145
900	8012
950	8942
1000	9891
1100	11967
1250	15455

Selezione Rapida

Doppio lancio circa 240-260 m² x ml

Singolo lancio circa 120-130 m² x ml

BOCCHETTE E GRIGLIE



Diffusione

Componenti per la
perfetta distribuzione
dell'aria negli impianti

	BMA Bocchetta di mandata ad alette orientabili	pag. 136		PBOS/PBOI Plenum	pag. 166
	GRA25 Griglia di ripresa ad alette fisse	pag. 139		BPA Griglia pedonabile	pag. 168
	GRA25FC Griglia di ripresa portafiltro	pag. 143		BMAI Bocchetta di mandata industriale in alluminio	pag. 171
	GTA Griglia di transito in alluminio	pag. 146		GRAI Griglia di ripresa industriale in alluminio	pag. 175
	BCZ Bocchetta per canali circolari	pag. 149		GRZ50 Griglia di presa aria esterna passo 50	pag. 179
	BMF Bocchetta ad alette fisse	pag. 152		GRZ100 Griglia di ripresa industriale zincata passo 100	pag. 180
	BDR Griglia a maglia quadra	pag. 156		BDM Griglie stampate di aspirazione	pag. 181
	BDRFC Griglia a maglia quadra portafiltro	pag. 161		BDMC Griglia stampata circolare	pag. 182
	KSEL Serranda per bocchette e griglie	pag. 164		GRC Griglia circolare con rete	pag. 183
	KCTC Controtelaio per bocchette e griglie	pag. 165			



INDEX



NEXT



PREV

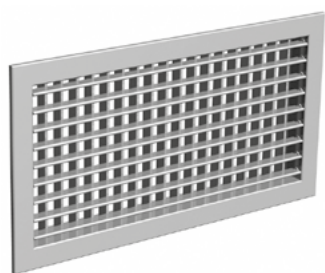

Prodotto

BMA

Costruzione

Alluminio (acciaio Inox su richiesta).
Finitura: anodizzato naturale
BMB bianco RAL 9016 (altri RAL a richiesta)

Fissaggio

Standard con clips (con viti su richiesta)

CAPITOLATO

Bocchetta di mandata in alluminio ad alette orientabili singolarmente, passo 20 mm, a singolo o doppio filare. Trova applicazione a parete, generalmente in mandata

MODELLI E ACCESSORI

La bocchetta è disponibile nelle versioni con un filare di alette orizzontali o verticali, oppure con due filari di alette, con alette frontali verticali o orizzontali

ACCESSORI

KSEL serranda di taratura a contrasto.
KCTC controtelaio di montaggio.
PBOS/PBOI Plenum in acciaio zincato standard o isolato

DISEGNI

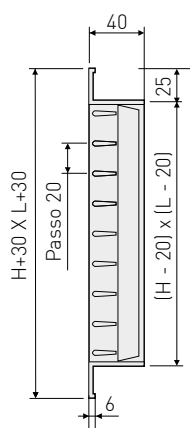

BMA2V
Costruzione standard

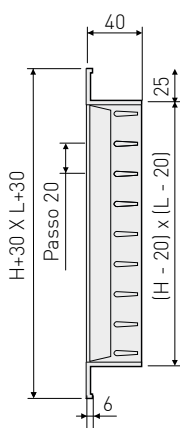

BMA2O
Primo filare orizzontale
secondo verticale

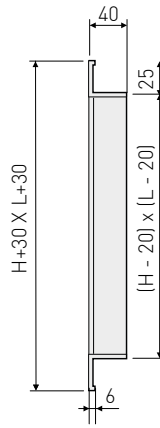

BMA1V

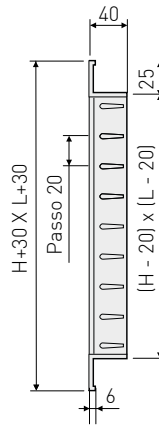

BMA1O

DETTAGLIO FORI PER FISSAGGIO VITI

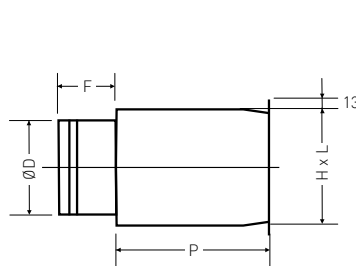
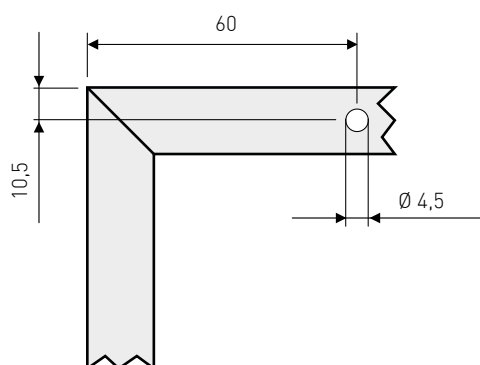

PBOS-PBOI
Plenum con attacco posteriore

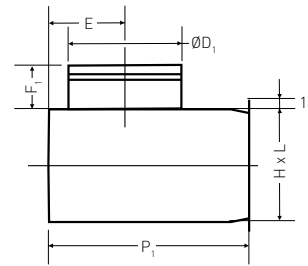

PBVS-PBVI
Plenum con attacco laterale





TABELLA DI SELEZIONE

BMA Modello	A _v m ²	Q [m ³ /h]		L _{WA} [dB(A)]		X _(0,25) [m]		Dpt [Pa]	
		min	max	min	max	min	max	min	max
200x100	0,0088	110	220	22	41	2,4	4,8	5	20
300x100	0,0144	180	350	25	42	3,1	6,0	5	20
400x100	0,0200	240	490	25	44	3,5	7,2	5	20
500x100	0,0256	310	620	27	45	4,0	8,0	5	20
600x100	0,0311	380	760	28	46	4,5	8,9	5	20
700x100	0,0367	450	890	29	47	4,9	9,6	5	20
800x100	0,0423	510	1030	29	48	5,1	10,4	5	20
200x150	0,0144	180	350	25	42	3,1	6,0	5	20
300x150	0,0228	280	550	26	45	3,8	7,5	5	20
400x150	0,0311	380	760	28	46	4,5	8,9	5	20
500x150	0,0395	480	960	29	47	5,0	10,0	5	20
600x150	0,0479	580	1160	30	48	5,5	11,0	5	20
700x150	0,0562	680	1360	30	49	5,9	11,9	5	20
800x150	0,0646	780	1570	31	50	6,3	12,8	5	20
1000x150	0,0813	990	1970	32	51	7,2	14,3	5	20
200x200	0,0200	240	490	25	44	3,5	7,2	5	20
300x200	0,0311	380	760	28	46	4,5	8,9	5	20
400x200	0,0423	510	1030	29	48	5,1	10,4	5	20
500x200	0,0534	650	1300	30	49	5,8	11,6	5	20
600x200	0,0646	780	1570	31	50	6,3	12,8	5	20
700x200	0,0757	920	1830	32	50	6,9	13,8	5	20
800x200	0,0869	1050	2100	33	51	7,4	14,7	5	20
1000x200	0,1092	1320	2640	34	52	8,3	16,5	5	20
300x300	0,0479	580	1160	30	48	5,5	11,0	5	20
400x300	0,0646	780	1570	31	50	6,3	12,8	5	20
500x300	0,0813	990	1970	32	51	7,2	14,3	5	20
600x300	0,0980	1190	2370	33	52	7,9	15,7	5	20
700x300	0,1147	1390	2780	34	53	8,5	17,0	5	20
800x300	0,1315	1590	3180	35	53	9,1	18,1	5	20
1000x300	0,1649	2000	3990	36	54	10,2	20,3	5	20
400x400	0,0869	1050	2100	33	51	7,4	14,7	5	20
500x400	0,1092	1320	2640	34	52	8,3	16,5	5	20
600x400	0,1315	1590	3180	35	53	9,1	18,1	5	20
700x400	0,1537	1860	3720	35	54	9,8	19,6	5	20
800x400	0,1760	2130	4260	36	55	10,5	21,0	5	20
1000x400	0,2206	2670	5330	37	56	11,8	23,5	5	20
500x500	0,1370	1660	3320	35	53	9,3	18,5	5	20
600x500	0,1649	2000	3990	36	54	10,2	20,3	5	20
800x500	0,2206	2670	5330	37	56	11,8	23,5	5	20
1000x500	0,2764	3340	6670	38	57	13,1	26,2	5	20



DIAGRAMMA DI SCELTA RAPIDA

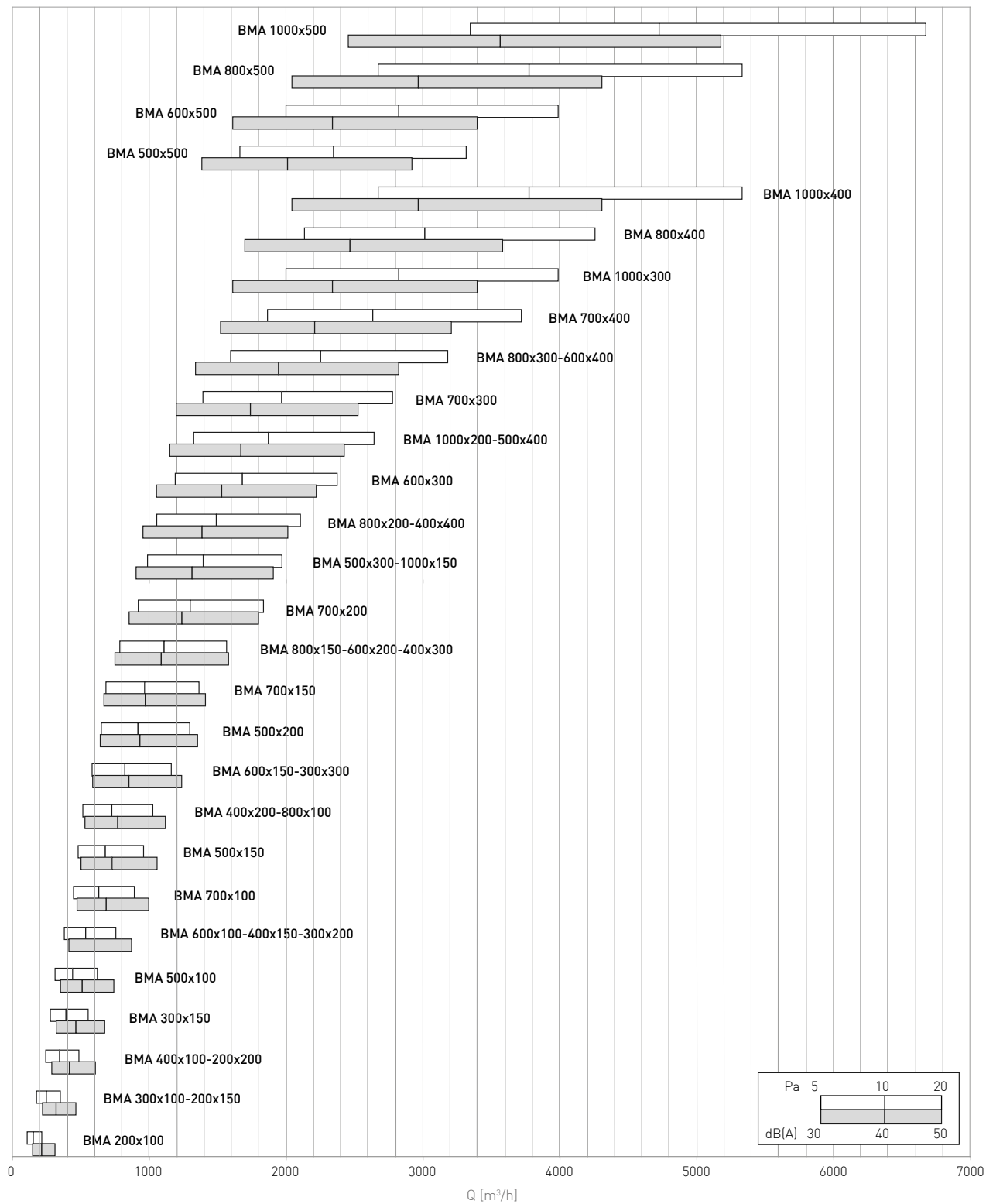

GRA25

Griglia di ripresa ad alette fisse



Diffusione

Componenti per la perfetta distribuzione dell'aria negli impianti



Prodotto

GRA25

Impiego

A parete, in ripresa

Costruzione

Alluminio anodizzato o GRB25 bianco RAL 9016

CAPITOLATO

Griglia di ripresa ad alette fisse inclinate di 45° passo 25 mm

FISSAGGIO

Standard con clips (con viti su richiesta)

ACCESSORI

KSEL serranda di taratura a contrasto.

KCTC controtelaio di montaggio.

PBOS/PBOI Plenum in acciaio

zincato standard o isolato.

R rete antivolatile

DISEGNI

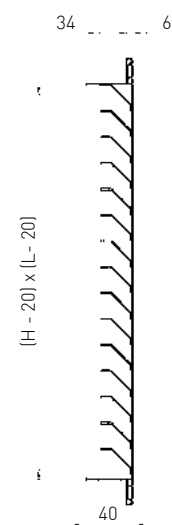
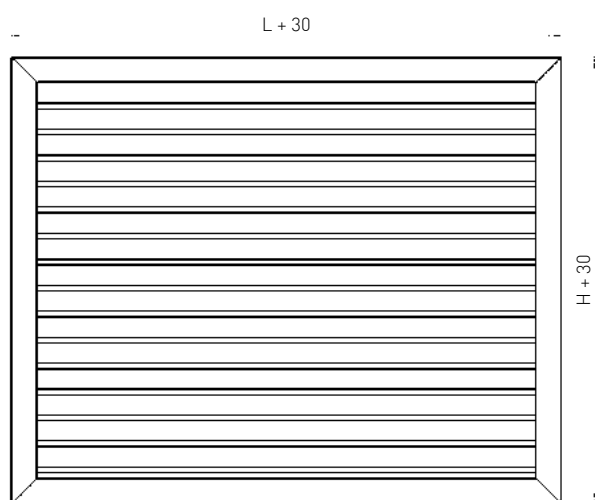

GRA25

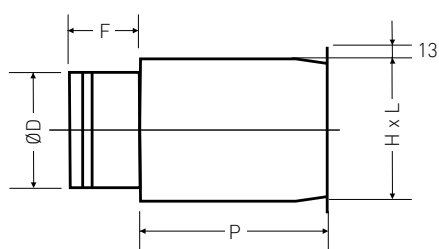

PBOS-PBOI

Plenum con attacco posteriore

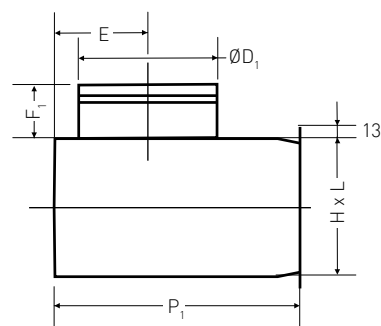

PBVS-PBVI

Plenum con attacco laterale



INDEX



NEXT



PREV

GRA25

Griglia di ripresa ad alette fisse

TABELLA DI SELEZIONE

GRA25 Modello	A _k m ²	Q [m ³ /h]		L _{WA} [dB(A)]		Dpt [Pa]	
		min	max	min	max	min	max
200x100	0,0101	50	120	-	25	5	30
300x100	0,0157	70	180	-	27	5	30
400x100	0,0213	100	240	-	28	5	30
500x100	0,0269	120	310	-	30	5	30
600x100	0,0325	150	370	-	31	5	30
800x100	0,0437	200	500	-	33	5	30
1000x100	0,0548	250	620	-	34	5	30
1200x100	0,0660	310	750	-	35	5	30
200x150	0,0164	80	190	-	27	5	30
300x150	0,0255	120	290	-	30	5	30
400x150	0,0346	160	390	-	31	5	30
500x150	0,0437	200	500	-	33	5	30
600x150	0,0528	250	600	-	34	5	30
800x150	0,0709	330	810	-	35	5	30
1000x150	0,0891	410	1010	-	36	5	30
1200x150	0,1073	500	1220	20	38	5	30
200x200	0,0227	110	260	-	29	5	30
300x200	0,0353	160	400	-	31	5	30
400x200	0,0478	220	540	-	33	5	30
500x200	0,0604	280	690	-	34	5	30
600x200	0,0730	340	830	-	35	5	30
800x200	0,0982	460	1120	-	37	5	30
1000x200	0,1234	570	1400	21	38	5	30
1200x200	0,1486	690	1690	22	39	5	30
200x300	0,0352	160	400	-	31	5	30
300x300	0,0548	250	620	-	34	5	30
400x300	0,0744	350	850	-	36	5	30
500x300	0,0940	440	1070	-	37	5	30
600x300	0,1136	530	1290	21	38	5	30
800x300	0,1528	710	1740	22	40	5	30
1000x300	0,1920	890	2190	23	41	5	30
1200x300	0,2312	1070	2630	24	42	5	30
200x400	0,0478	220	540	-	33	5	30
300x400	0,0744	350	850	-	36	5	30
400x400	0,1010	470	1150	-	37	5	30
500x400	0,1276	590	1450	21	38	5	30
600x400	0,1542	720	1750	22	39	5	30
800x400	0,2073	960	2360	24	41	5	30
1000x400	0,2605	1210	2970	25	42	5	30
1200x400	0,3137	1460	3570	26	43	5	30





Diffusione

Componenti per la
perfetta distribuzione
dell'aria negli impianti

GRA25 Modello	A _k m ²	Q [m ³ /h]		L _{WA} [dB(A)]		Dpt [Pa]	
		min	max	min	max	min	max
200x500	0,0603	280	690	-	34	5	30
300x500	0,0939	440	1070	-	37	5	30
400x500	0,1275	590	1450	21	38	5	30
500x500	0,1611	750	1830	23	40	5	30
600x500	0,1947	900	2220	23	41	5	30
800x500	0,2619	1220	2980	25	42	5	30
1000x500	0,3291	1530	3750	26	44	5	30
1200x500	0,3963	1840	4510	27	45	5	30
200x600	0,0729	340	830	-	35	5	30
300x600	0,1135	530	1290	21	38	5	30
400x600	0,1541	720	1750	22	40	5	30
500x600	0,1947	900	2220	23	41	5	30
600x600	0,2353	1090	2680	25	42	5	30
800x600	0,3165	1470	3600	26	44	5	30
1000x600	0,3977	1850	4530	28	45	5	30
1200x600	0,4789	2230	5450	29	46	5	30
200x800	0,0980	460	1120	-	37	5	30
300x800	0,1526	710	1740	22	40	5	30
400x800	0,2072	960	2360	24	41	5	30
500x800	0,2618	1220	2980	25	42	5	30
600x800	0,3164	1470	3600	26	44	5	30
800x800	0,4256	1980	4850	28	45	5	30
1000x800	0,5348	2490	6090	29	46	5	30
1200x800	0,6440	2990	7330	30	47	5	30
595x595	0,1957	910	2230	24	41	5	30



INDEX



NEXT



PREV

GRA25

Griglia di ripresa ad alette fisse

DIAGRAMMA DI SCELTA RAPIDA

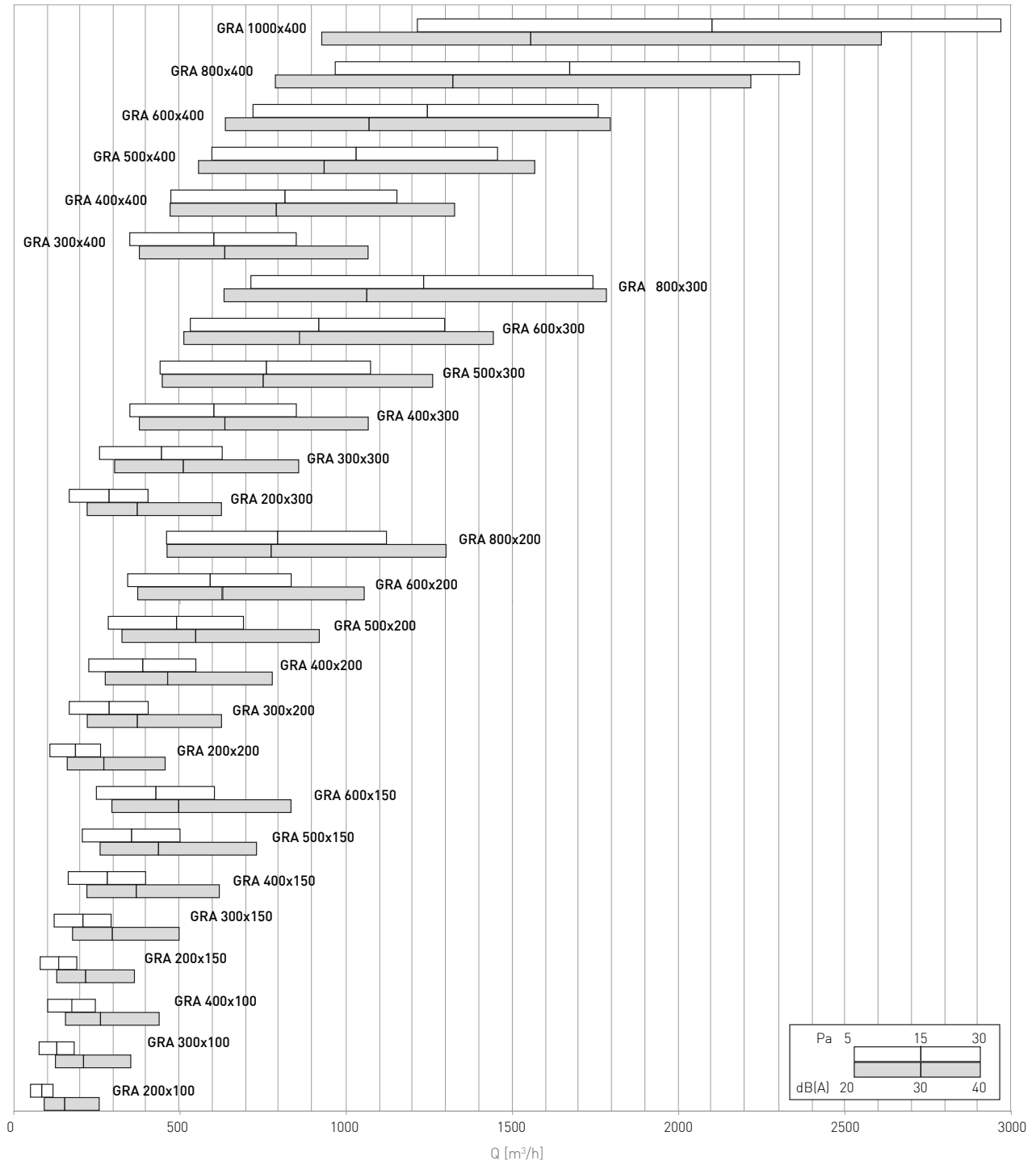

GRA25FC

Griglia di ripresa portafiltro



Diffusione

Componenti per la perfetta distribuzione dell'aria negli impianti



Prodotto

GRA25FC

Impiego

A parete, in ripresa

Costruzione

Griglia in alluminio, controtelaio in acciaio zincato
GRB25FC Griglia portafiltro bianca RAL 9016

CAPITOLATO

Griglia di ripresa ad alette fisse inclinate di 45° con passo 25 mm, portafiltro con cerniera per installazione a soffitto, con filtro spessore 12 mm (su richiesta). Trova applicazione nell'aspirazione di aria viziata, rendendo agevole la periodica manutenzione della cella filtrante.

Su richiesta le griglie possono essere dotate di una guida posteriore che permette l'alloggiamento e la sostituzione del filtro tramite lo scorrimento dello stesso

FISSAGGIO

Fissaggio mediante viti sul controtelaio portafiltro

ACCESSORI

La griglia portafiltro è disponibile nelle versioni con cerniera e vite centrale, push&pull o con doppia cornice (a richiesta).

KF0812 cella filtrante piana sp. 12 mm

DISEGNI

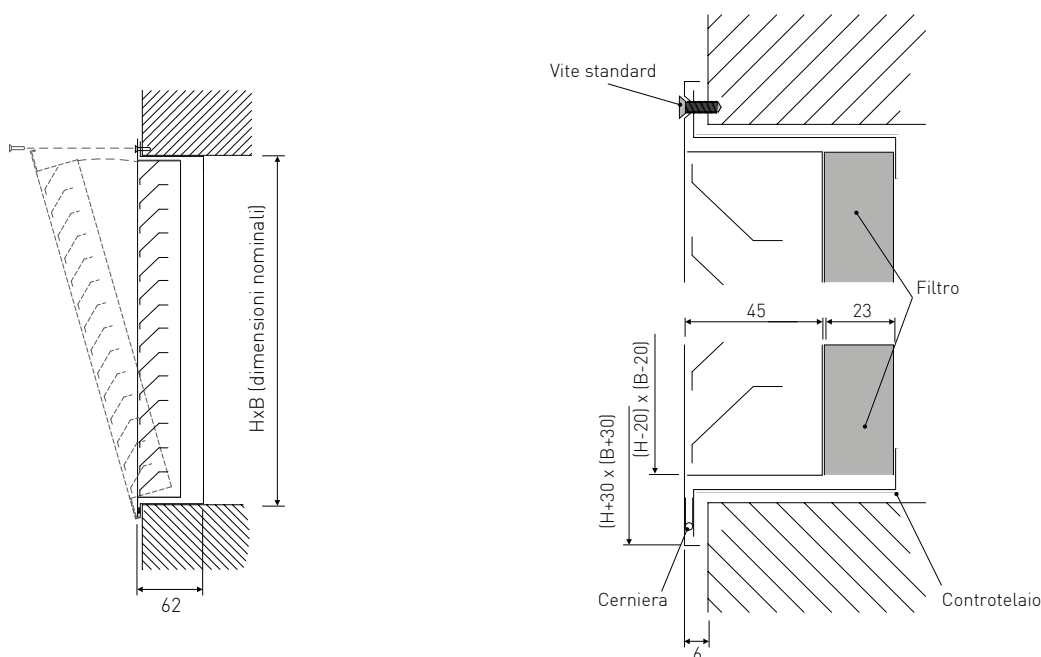

GRA25FC

Griglia di ripresa portafiltro

TABELLA DI SELEZIONE

GRA25FC Modello	A _k m ²	Q [m ³ /h]		L _{WA} [dB(A)]		Dpt [Pa]	
		min	max	min	max	min	max
200x200	0,0227	50	190	-	23	10	50
300x200	0,0353	80	280	-	24	10	50
400x200	0,0478	110	380	-	26	10	50
500x200	0,0604	140	480	-	27	10	50
600x200	0,0730	170	570	-	28	10	50
800x200	0,0982	220	760	-	30	10	50
200x300	0,0352	80	280	-	24	10	50
300x300	0,0548	120	430	-	27	10	50
400x300	0,0744	170	580	-	28	10	50
500x300	0,0940	210	720	-	29	10	50
600x300	0,1136	250	870	-	30	10	50
800x300	0,1528	330	1160	-	32	10	50
200x400	0,0478	110	380	-	26	10	50
300x400	0,0744	170	580	-	28	10	50
400x400	0,1010	220	770	-	29	10	50
500x400	0,1276	280	970	-	31	10	50
600x400	0,1542	340	1160	-	32	10	50
800x400	0,2073	460	1560	-	33	10	50
200x500	0,0603	140	480	-	27	10	50
300x500	0,0939	210	720	-	29	10	50
400x500	0,1275	280	960	-	31	10	50
500x500	0,1611	350	1210	-	32	10	50
600x500	0,1947	420	1460	-	33	10	50
800x500	0,2619	560	1960	-	34	10	50
200x600	0,0729	160	570	-	28	10	50
300x600	0,1135	250	870	-	30	10	50
400x600	0,1541	340	1160	-	32	10	50
500x600	0,1947	430	1460	-	33	10	50
600x600	0,2353	510	1760	-	34	10	50
800x600	0,3165	690	2350	-	35	10	50
200x800	0,0980	220	760	-	30	10	50
300x800	0,1526	330	1160	-	32	10	50
400x800	0,2072	440	1560	-	33	10	50
500x800	0,2618	560	1960	-	34	10	50
600x800	0,3164	680	2350	-	35	10	50
800x800	0,4256	910	3150	-	37	10	50





DIAGRAMMA DI SCELTA RAPIDA

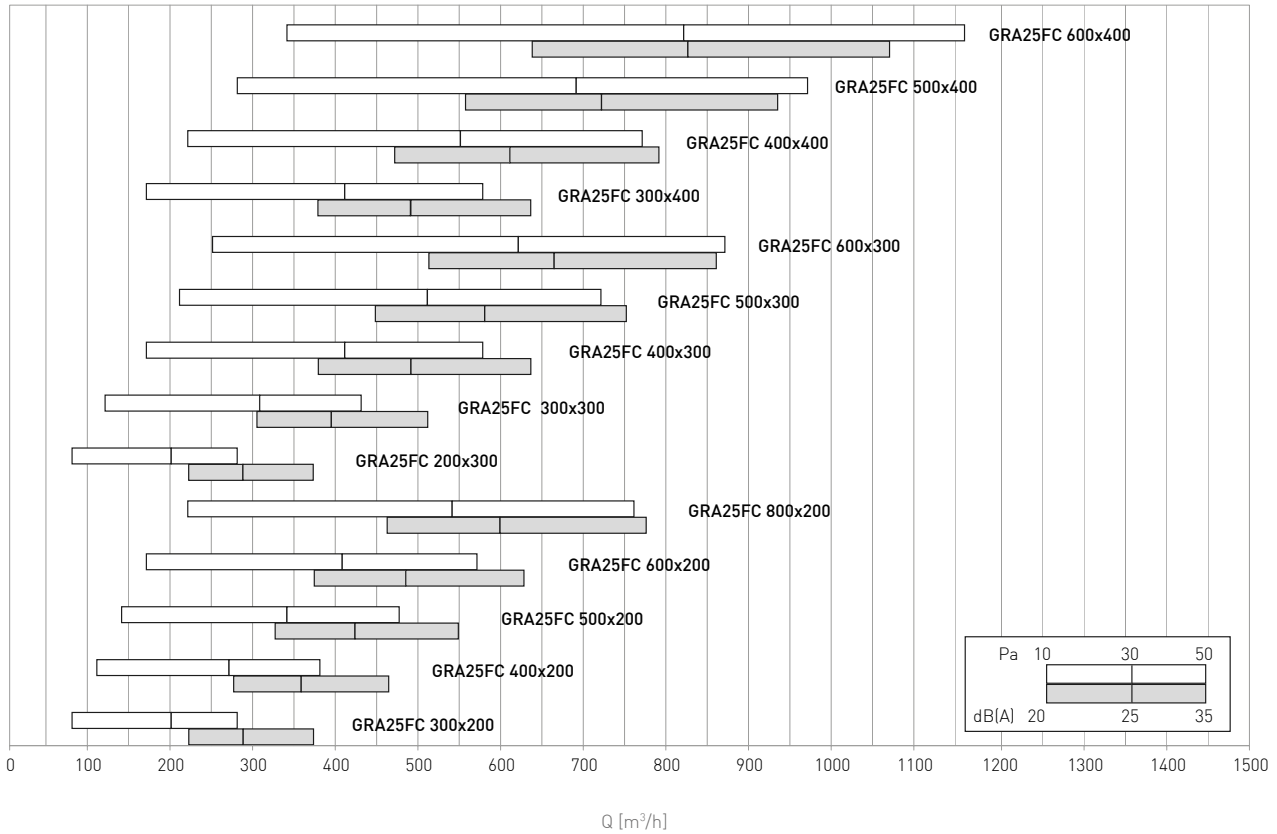

GTA

Griglia di transito in alluminio

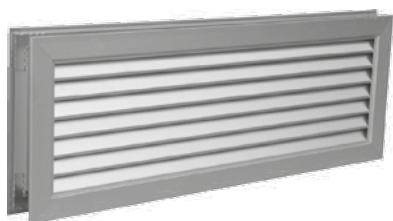

Prodotto

GTA

Costruzione

Alluminio anodizzato

GTB Griglia di transito verniciata bianco RAL 9016

CAPITOLATO

Griglia di transito con controcornice

IMPIEGO

Per il transito dell'aria attraverso porte o su pareti in cartongesso

FISSAGGIO

Fissaggio con viti

DISEGNI

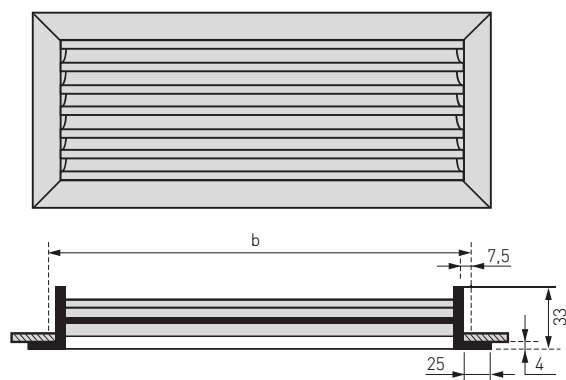

GTA

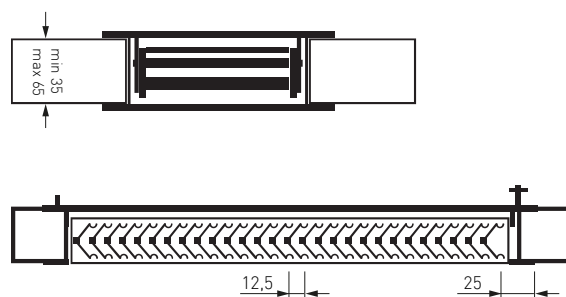

PASSO ALETTE

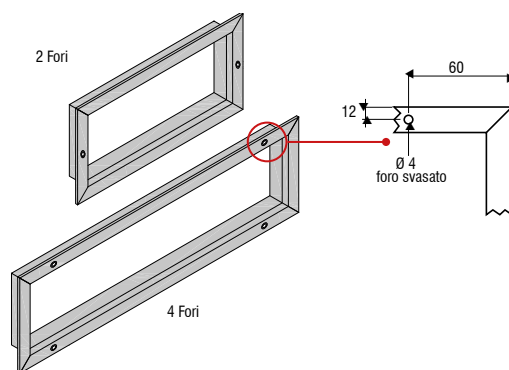

FORI

QUANTITÀ DI FORI PER LE VITI DI FISSAGGIO

Lato minore mm	Lato maggiore				
	200	250	300	350	≥ 400
100	2	2	2	4	4
150	2	2	2	4	4
200	2	2	2	4	4
≥250	2	2	2	4	4





TABELLA DI SELEZIONE

GTA Modello	A _k m ²	Q [m ³ /h]		L _{WA} [dB(A)]		Dpt [Pa]	
		min	max	min	max	min	max
200x100	0,0140	30	60	24	39	5	20
300x100	0,0209	40	90	22	40	5	20
400x100	0,0276	60	120	24	40	5	20
500x100	0,0344	70	150	23	40	5	20
600x100	0,0411	90	180	25	40	5	20
700x100	0,0478	110	220	26	41	5	20
300x160	0,0330	70	140	24	39	5	20
400x160	0,0438	100	200	26	41	5	20
500x160	0,0545	120	250	25	41	5	20
600x160	0,0651	150	310	26	42	5	20
700x160	0,0757	180	360	26	42	5	20
200x200	0,0276	60	120	24	40	5	20
300x200	0,0411	90	180	25	40	5	20
400x200	0,0545	120	250	25	41	5	20
500x200	0,0678	160	320	26	42	5	20
600x200	0,0810	190	390	26	42	5	20
700x200	0,0942	230	460	27	42	5	20
300x300	0,0611	140	290	26	42	5	20
400x300	0,0810	190	390	26	42	5	20
500x300	0,1007	240	500	26	43	5	20
600x300	0,1204	300	610	27	43	5	20
400x400	0,1073	260	530	27	43	5	20
500x400	0,1335	330	680	27	43	5	20
600x400	0,1595	410	830	28	44	5	20
700x400	0,1855	480	980	28	44	5	20



GTA

Griglia di transito in alluminio

DIAGRAMMA DI SCELTA RAPIDA

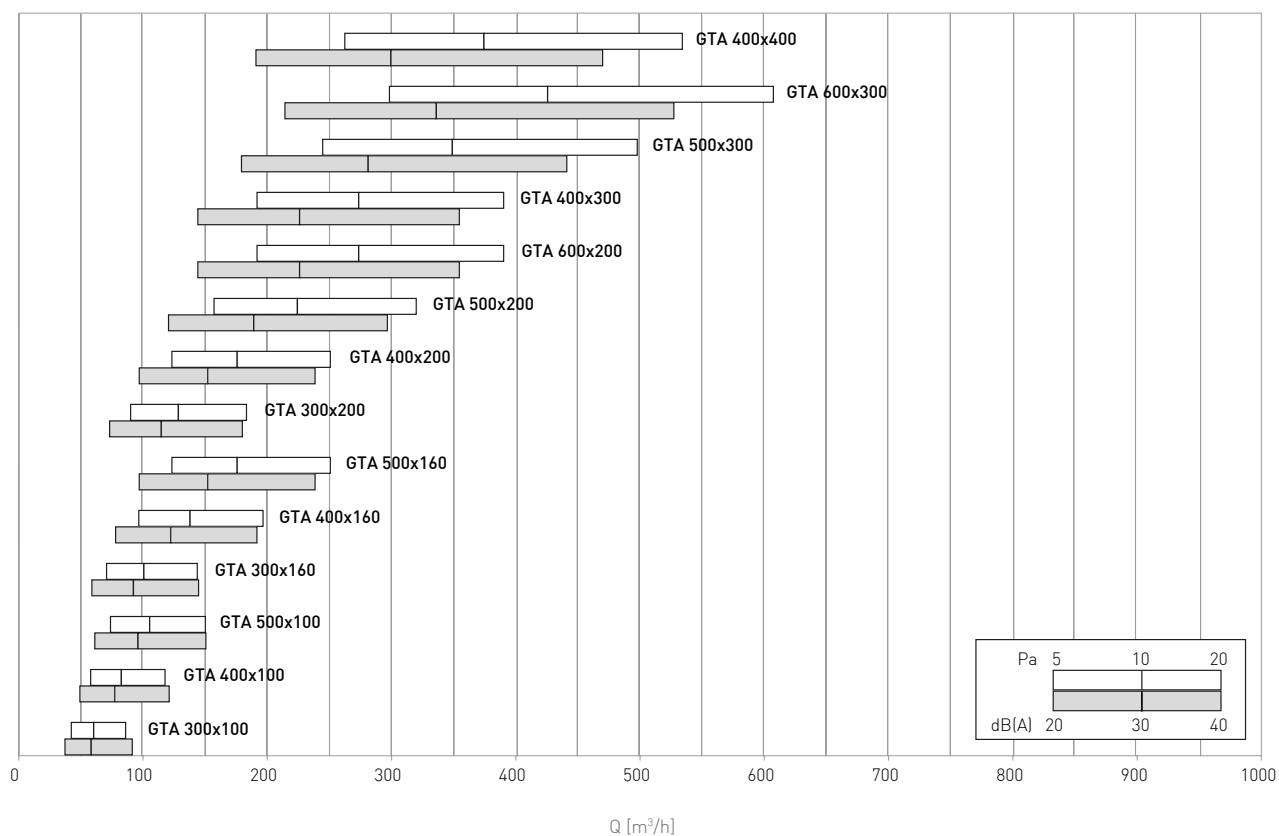

N.B. Le griglie sono fornibili sempre con la controcornice inclusa

BCZ

Bocchetta per canali circolari



Diffusione

Componenti per la perfetta distribuzione dell'aria negli impianti



Prodotto

BCZ

Impiego

A canale circolare, in mandata e ripresa
Altezza di installazione: 2,5 - 3,5 m

Costruzione

Acciaio zincato, o verniciato RAL 9010, RAL 9016, RAL 7035. Su richiesta sono disponibili costruzioni in acciaio inox AISI 304 nelle finiture 2B o BA

CAPITOLATO

Bocchetta per canali circolari calandrata

FISSAGGIO

Fissaggio con viti frontali

ACCESSORI

KSEL Serranda di taratura in acciaio zincato con alette a movimento contrapposto.

SB Serranda a bandiera

DISEGNI

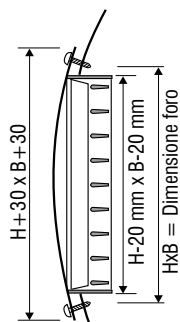

BCZ

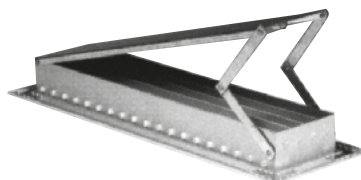
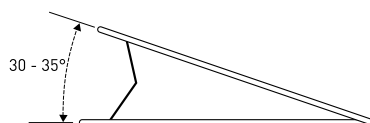

SB

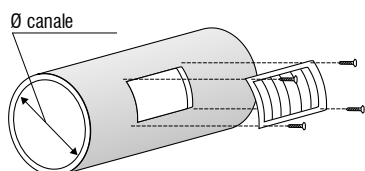

APPLICAZIONE

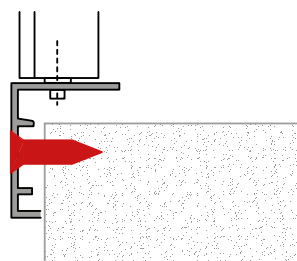



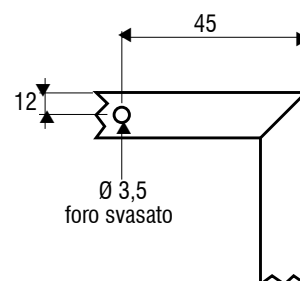

Standard

FISSAGGIO CON VITI



FORI

DIMENSIONALI CONDOTTO DI INSTALLAZIONE

 BxH mm	Ø Condotto mm	 BxH mm	Ø Condotto mm	 BxH mm	Ø Condotto mm	 BxH mm	Ø Condotto mm
200x75		200x100		300x150		400x200	
300x75		300x100		400x150		500x200	900
400x75	150	400x100	300	500x150	500	600x200	1000
500x75	200	500x100	350	600x150	600	*800x200	1100
600x75	250	600x100	400	*800x150	700	*1000x200	1200
800x75		*800x100	450	*1000x150	800		
		*1000x100					

• Rinforzo intermedio

TABELLA DI SELEZIONE

BCZ Modello	A _k m ²	Q [m ³ /h]		L _{WA} [dB(A)]		X _(0,25) [m]		Dpt [Pa]	
		min	max	min	max	min	max	min	max
200x75	0,007275	70	135	-	37	2	2,8	5	20
300x75	0,011775	100	220	-	38	2,3	3,3	5	20
400x75	0,016575	150	300	-	40	2,5	3,7	5	20
500x75	0,216750	200	400	-	40	2,7	4,2	5	20
600x75	0,026925	250	500	20	41	3	4,6	5	20
800x75	0,038025	370	730	22	42	3,4	5,4	5	20
200x100	0,0097	90	180	-	38	2,6	3,5	5	20
300x100	0,0157	140	290	-	40	2,8	4,0	5	20
400x100	0,0221	200	400	-	40	3,1	4,4	5	20
500x100	0,0289	270	530	-	41	3,3	4,9	5	20
600x100	0,0359	330	660	20	42	3,5	5,3	5	20
800x100	0,0507	470	930	22	43	3,9	6,1	5	20
1000x100	0,0662	610	1210	22	44	4,2	6,7	5	20
300x150	0,0255	230	470	-	41	3,2	4,7	5	20
400x150	0,0359	330	660	20	42	3,5	5,3	5	20
500x150	0,0469	430	860	21	43	3,8	5,9	5	20
600x150	0,0584	540	1070	22	44	4,1	6,4	5	20
800x150	0,0823	760	1500	23	45	4,6	7,3	5	20
1000x150	0,1074	990	1960	24	45	5,0	8,2	5	20
400x200	0,0507	470	930	22	43	3,9	6,1	5	20
500x200	0,0662	610	1210	22	44	4,2	6,7	5	20
600x200	0,0823	760	1500	23	45	4,6	7,3	5	20
800x200	0,1161	1060	2120	24	46	5,1	8,5	5	20
1000x200	0,1515	1390	2770	25	47	5,7	9,6	5	20





DIAGRAMMA DI SCELTA RAPIDA

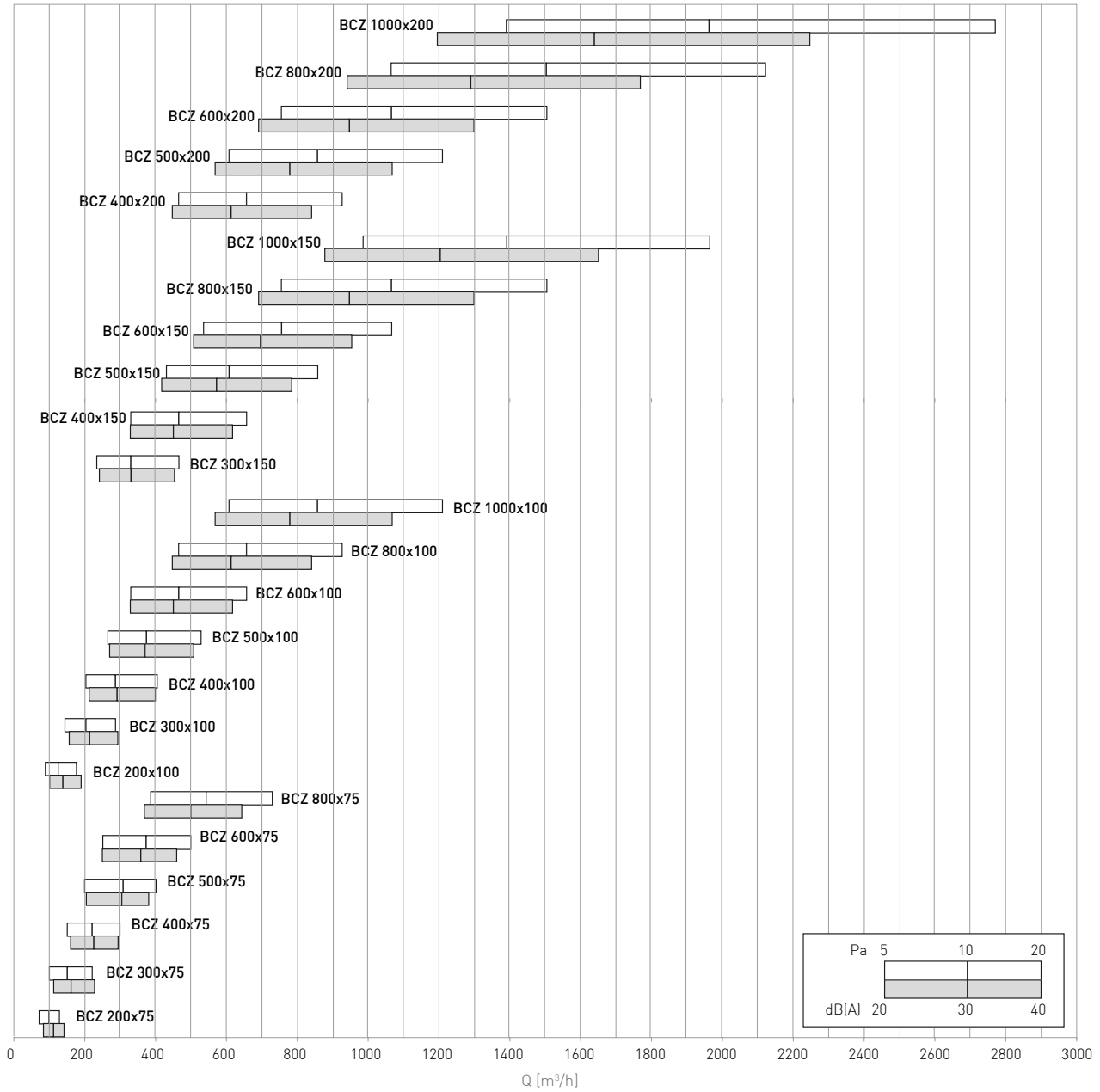

BMF

Bocchetta ad alette fisse



Prodotto

BMF

Impiego

A parete o su fan-coils, in mandata e ripresa
Altezza di installazione: 2,5 - 3,1 m

Costruzione

Alluminio anodizzato o BMFB bianco RAL 9016

CAPITOLATO

Bocchetta ad alette fisse con deflessione 0/15°

FISSAGGIO

Standard con clips.
Fori per viti a richiesta

ACCESSORI

KSEL Serranda di taratura in acciaio zincato con alette a movimento contrapposto.
KCTC Controtelaio di montaggio in lamiera di acciaio zincata.
PBOS/PBVI Plenum in acciaio zincato standard o isolato

DISEGNI

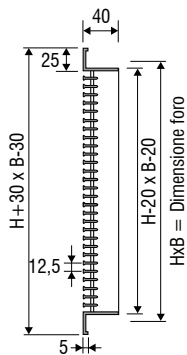

BMF

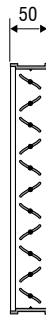

KSEL

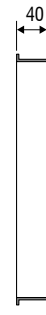

KCTC

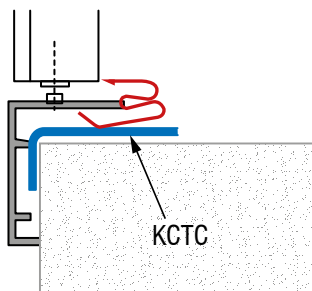

Standard

FISSAGGIO CON CLIPS

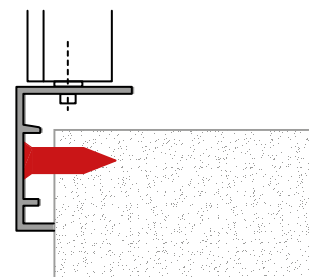

FISSAGGIO CON VITI



INDEX



NEXT



PREV



QUANTITÀ DI FORI PER LE VITI DI FISSAGGIO

Lato minore mm	Lato maggiore				
	200	250	300	350	≥ 400
100	2	2	2	4	4
150	2	2	2	4	4
200	2	2	2	4	4
≥250	2	2	2	4	4

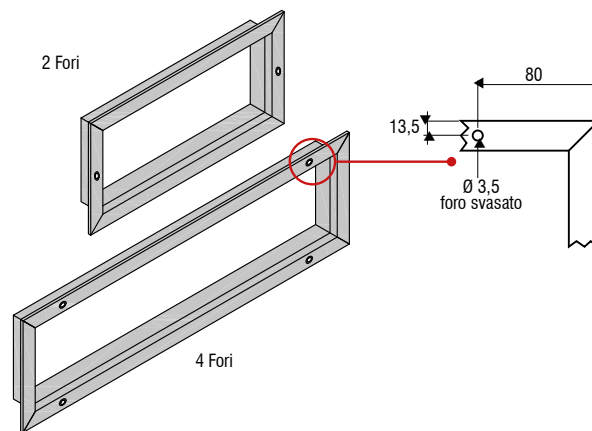

PLENUM



TABELLA DI SELEZIONE

BMF Modello	A _k m ²	Q [m ³ /h]		L _{WA} [dB(A)]		X _(0,25) [m]		Dpt [Pa]	
		min	max	min	max	min	max	min	max
400x75	0,0083	80	160	20	34	3,5	6,6	5	20
500x75	0,0129	120	240	22	35	4,2	8,0	5	20
600x75	0,0176	160	330	23	37	4,8	9,4	5	20
800x75	0,0268	250	500	26	39	6,1	11,7	5	20
1000x75	0,0361	330	680	27	41	6,9	13,8	5	20
1200x75	0,0453	420	850	29	42	7,9	15,5	5	20
200x100	0,0021	20	40	-	25	1,9	3,3	5	20
300x100	0,0083	80	160	20	34	3,5	6,6	5	20
400x100	0,0145	130	270	22	36	4,3	8,5	5	20
500x100	0,0206	190	390	24	38	5,3	10,3	5	20
600x100	0,0268	250	500	26	39	6,1	11,7	5	20
800x100	0,0392	360	730	28	41	7,3	14,2	5	20
1000x100	0,0515	470	970	29	43	8,3	16,6	5	20
1200x100	0,0638	590	1200	31	44	9,4	18,6	5	20
400x125	0,0206	190	390	24	38	5,3	10,3	5	20
500x125	0,0284	260	530	26	40	6,1	12,1	5	20
600x125	0,0361	330	680	27	41	6,9	13,8	5	20
800x125	0,0515	470	970	29	43	8,3	16,6	5	20
1000x125	0,0669	610	1250	31	45	9,5	19,0	5	20
1200x125	0,0823	760	1540	32	46	10,7	21,2	5	20
300x150	0,0176	160	330	23	37	4,8	9,4	5	20
400x150	0,0268	250	500	26	39	6,1	11,7	5	20
500x150	0,0361	330	680	27	41	6,9	13,8	5	20
600x150	0,0453	420	850	29	42	7,9	15,5	5	20
800x150	0,0638	590	1200	31	44	9,4	18,6	5	20
1000x150	0,0823	760	1540	32	46	10,7	21,2	5	20
1200x150	0,1008	930	1890	33	47	11,9	23,7	5	20
300x200	0,0268	250	500	26	39	6,1	11,7	5	20
400x200	0,0392	360	730	28	41	7,3	14,2	5	20
500x200	0,0515	470	970	29	43	8,3	16,6	5	20
600x200	0,0638	590	1200	31	44	9,4	18,6	5	20
800x200	0,0885	810	1660	32	46	11,0	22,1	5	20
1000x200	0,1132	1040	2120	34	47	12,6	25,2	5	20
1200x200	0,1379	1270	2590	35	49	14,0	28,0	5	20
400x300	0,0638	590	1200	31	44	9,4	18,6	5	20
500x300	0,0823	760	1540	32	46	10,7	21,2	5	20
600x300	0,1008	930	1890	33	47	11,9	23,7	5	20
800x300	0,1379	1270	2590	35	49	14,0	28,0	5	20



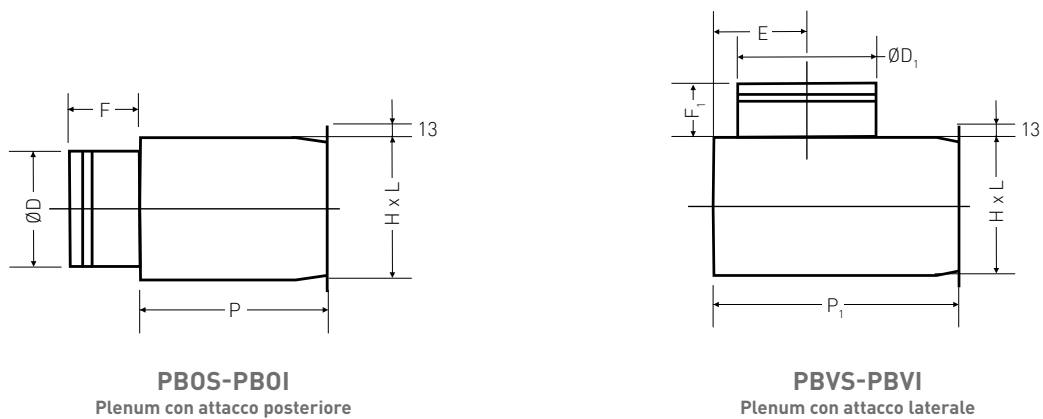

DIAGRAMMA DI SCELTA RAPIDA

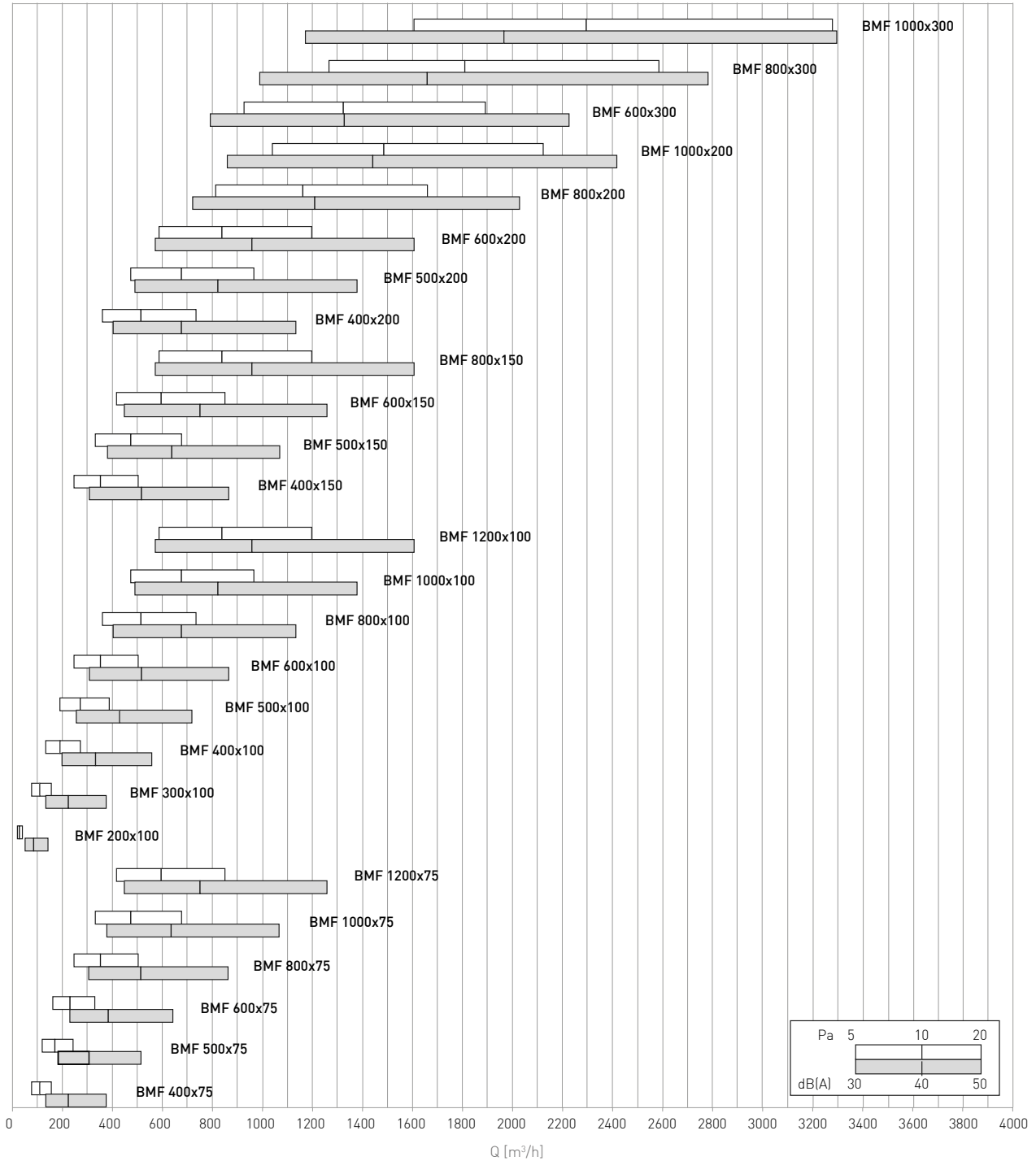

BDR

Griglia a maglia quadra

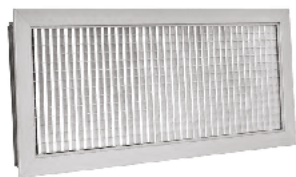

Prodotto

BDR

Impiego

A parete, in mandata o ripresa

Costruzione

Alluminio anodizzato o BDRB bianco RAL 9016

CAPITOLATO

Griglia a maglia quadra 13x13 mm

FISSAGGIO

Standard con clips.
Fori per viti a richiesta

ACCESSORI

KSEL Serranda di taratura in acciaio zincato con alette a movimento contrapposto.
KCTC Controtelaio di montaggio in lamiera di acciaio zincato.
PBOS/PBOI Plenum in acciaio zincato standard e isolato

DISEGNI

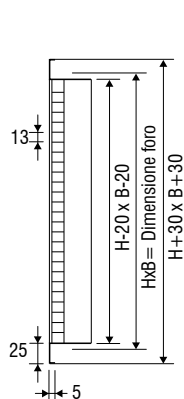

BDR

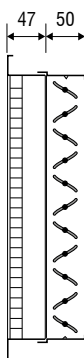

BDR + KSEL

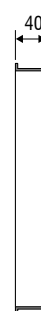

KCTC

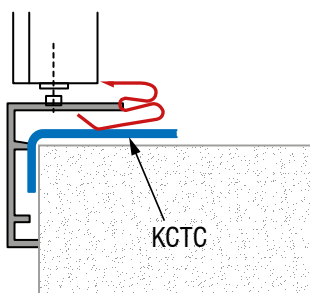

Standard

FISSAGGIO CON CLIPS

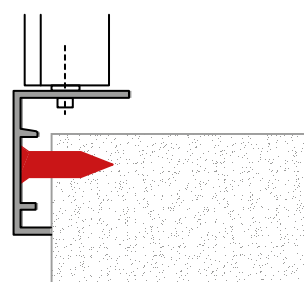

FISSAGGIO CON VITI



QUANTITÀ DI FORI PER LE VITI DI FISSAGGIO

Lato minore mm	Lato maggiore				
	200	250	300	350	≥ 400
100	2	2	2	4	4
150	2	2	2	4	4
200	2	2	2	4	4
≥250	2	2	2	4	4

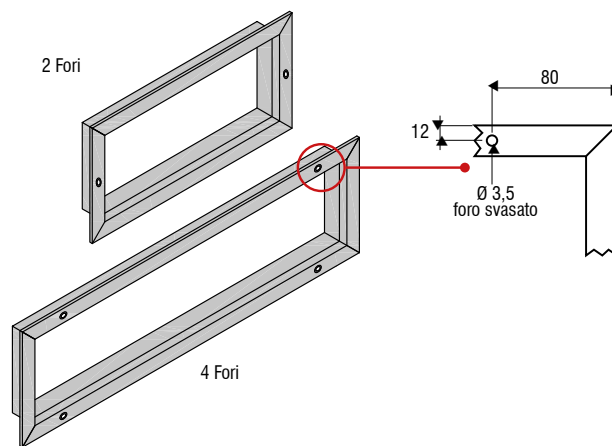

PLENUM

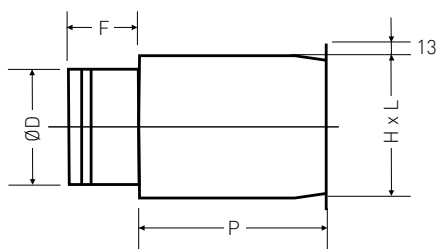

PBOS-PBOI
Plenum con attacco posteriore

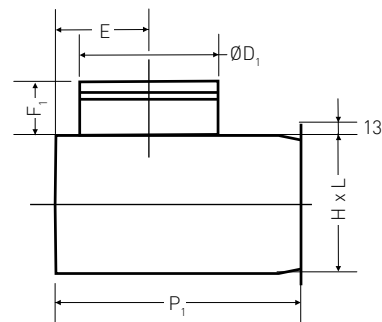

PBVS-PBVI
Plenum con attacco laterale



TABELLA DI SELEZIONE

BDR Modello	A _k m ²	Q [m ³ /h]		L _{WA} [dB(A)]		Dpt [Pa]	
		min	max	min	max	min	max
200x100	0,0111	140	270	-	38	5	20
300x100	0,0176	220	430	22	41	5	20
400x100	0,0245	300	590	23	42	5	20
500x100	0,0316	390	760	24	43	5	20
600x100	0,0390	480	940	25	44	5	20
800x100	0,0542	660	1300	26	46	5	20
1000x100	0,0700	850	1670	27	47	5	20
1200x100	0,0863	1040	2060	28	48	5	20
200x150	0,0176	220	430	22	41	5	20
300x150	0,0280	340	680	23	43	5	20
400x150	0,0390	480	940	25	44	5	20
500x150	0,0504	610	1210	26	45	5	20
600x150	0,0621	750	1490	27	46	5	20
800x150	0,0863	1040	2060	28	48	5	20
1000x150	0,1115	1340	2650	29	49	5	20
1200x150	0,1374	1650	3250	30	50	5	20
200x200	0,0245	300	590	23	42	5	20
300x200	0,0390	480	940	25	44	5	20
400x200	0,0542	660	1300	26	46	5	20
500x200	0,0700	850	1670	27	47	5	20
600x200	0,0863	1040	2060	28	48	5	20
800x200	0,1201	1440	2850	30	49	5	20
1000x200	0,1550	1860	3660	31	50	5	20
1200x200	0,1911	2280	4500	32	51	5	20
200x300	0,0390	480	940	25	44	5	20
300x300	0,0621	750	1490	27	46	5	20
400x300	0,0863	1040	2060	28	48	5	20
500x300	0,1115	1340	2650	29	49	5	20
600x300	0,1374	1650	3250	30	50	5	20
800x300	0,1911	2280	4500	32	51	5	20
1000x300	0,2468	2940	5790	33	52	5	20
1200x300	0,3042	3610	7110	34	53	5	20



INDEX



NEXT



PREV



TABELLA DI SELEZIONE

BDR Modello	A _k m ²	Q [m ³ /h]		L _{WA} [dB(A)]		Dpt [Pa]	
		min	max	min	max	min	max
200x400	0,0542	660	1300	26	46	5	20
300x400	0,0863	1040	2060	28	48	5	20
400x400	0,1201	1440	2850	30	49	5	20
500x400	0,1550	1860	3660	31	50	5	20
600x400	0,1911	2280	4500	32	51	5	20
800x400	0,2657	3160	6230	33	53	5	20
1000x400	0,3432	4070	8010	34	54	5	20
1200x400	0,4230	5000	9850	35	55	5	20
200x500	0,0700	850	1670	27	47	5	20
300x500	0,1115	1340	2650	29	49	5	20
400x500	0,1550	1860	3660	31	50	5	20
500x500	0,2002	2390	4710	32	51	5	20
600x500	0,2468	2940	5790	33	52	5	20
800x500	0,3432	4070	8010	34	54	5	20
1000x500	0,4433	5240	10310	35	55	5	20
1200x500	0,5463	6430	12670	36	56	5	20
200x600	0,0863	1040	2060	28	48	5	20
300x600	0,1374	1650	3250	30	50	5	20
400x600	0,1911	2280	4500	32	51	5	20
500x600	0,2468	2940	5790	33	52	5	20
600x600	0,3042	3610	7110	34	53	5	20
800x600	0,4230	5000	9850	35	55	5	20
1000x600	0,5463	6430	12670	36	56	5	20
1200x600	0,6733	7910	15570	37	57	5	20
200x800	0,1201	1440	2850	30	49	5	20
300x800	0,1911	2280	4500	32	51	5	20
400x800	0,2657	3160	6230	33	53	5	20
500x800	0,3432	4070	8010	34	54	5	20
600x800	0,4230	5000	9850	35	55	5	20
800x800	0,5883	6920	13630	37	56	5	20
1000x800	0,7597	8910	17540	38	57	5	20
1200x800	0,9363	10940	21550	39	58	5	20
595x595EC	0,2639	3140	6190	33	53	5	20



BDR

Griglia a maglia quadra

DIAGRAMMA DI SCELTA RAPIDA

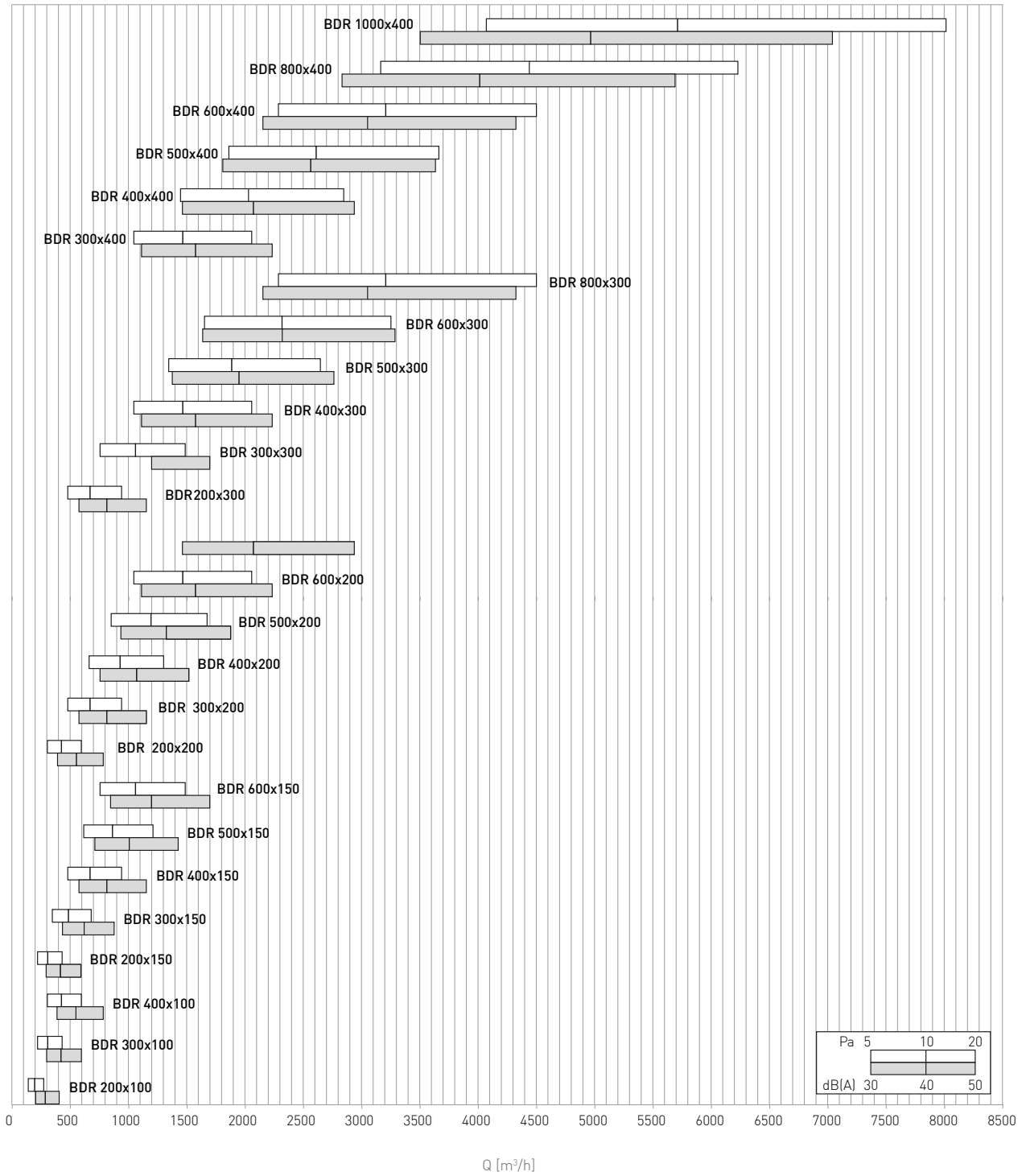

INDEX

NEXT

PREV

BDRFC

Griglia a maglia quadra portafiltro



Diffusione

Componenti per la perfetta distribuzione dell'aria negli impianti

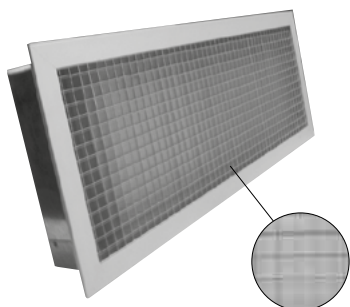

Prodotto

BDRFC

Impiego

A parete, in ripresa

Costruzione

Alluminio anodizzato o BDRBFC bianco RAL 9016

CAPITOLATO

Griglia a maglia quadra 13x13 mm portafiltro con controtelaio removibile per l'alloggiamento e la sostituzione del filtro

FISSAGGIO

Con viti a vista

ACCESSORI

La griglia a maglia quadra portafiltro è disponibile nelle versioni con cerniera e vite centrale, push&pull o con doppia cornice (a richiesta).

KF0812 cella filtrante piana sp. 12 mm

DISEGNI

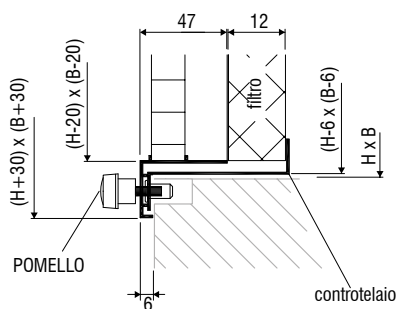
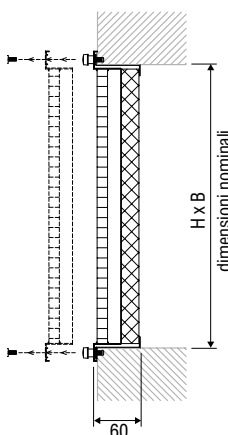
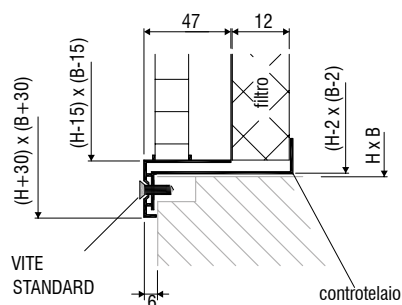
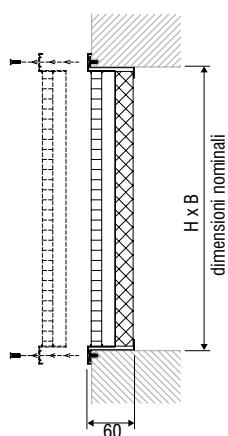

BDRFC



TABELLA DI SELEZIONE

BDRFC Modello	A _k m ²	Q [m ³ /h]		L _{WA} [dB(A)]		Dpt [Pa]	
		min	max	min	max	min	max
200x200	0,0227	50	190	-	23	10	50
300x200	0,0353	80	280	-	24	10	50
400x200	0,0478	110	380	-	26	10	50
500x200	0,0604	140	480	-	27	10	50
600x200	0,0730	170	570	-	28	10	50
800x200	0,0982	220	760	-	30	10	50
200x300	0,0352	80	280	-	24	10	50
300x300	0,0548	120	430	-	27	10	50
400x300	0,0744	170	580	-	28	10	50
500x300	0,0940	210	720	-	29	10	50
600x300	0,1136	250	870	-	30	10	50
800x300	0,1528	330	1160	-	32	10	50
200x400	0,0478	110	380	-	26	10	50
300x400	0,0744	170	580	-	28	10	50
400x400	0,1010	220	770	-	29	10	50
500x400	0,1276	280	970	-	31	10	50
600x400	0,1542	340	1160	-	32	10	50
800x400	0,2073	460	1560	-	33	10	50
200x500	0,0603	140	480	-	27	10	50
300x500	0,0939	210	720	-	29	10	50
400x500	0,1275	280	960	-	31	10	50
500x500	0,1611	350	1210	-	32	10	50
600x500	0,1947	420	1460	-	33	10	50
800x500	0,2619	560	1960	-	34	10	50
200x600	0,0729	160	570	-	28	10	50
300x600	0,1135	250	870	-	30	10	50
400x600	0,1541	340	1160	-	32	10	50
500x600	0,1947	430	1460	-	33	10	50
600x600	0,2353	510	1760	-	34	10	50
800x600	0,3165	690	2350	-	35	10	50
200x800	0,0980	220	760	-	30	10	50
300x800	0,1526	330	1160	-	32	10	50
400x800	0,2072	440	1560	-	33	10	50
500x800	0,2618	560	1960	-	34	10	50
600x800	0,3164	680	2350	-	35	10	50
800x800	0,4256	910	3150	-	37	10	50





DIAGRAMMA DI SCELTA RAPIDA

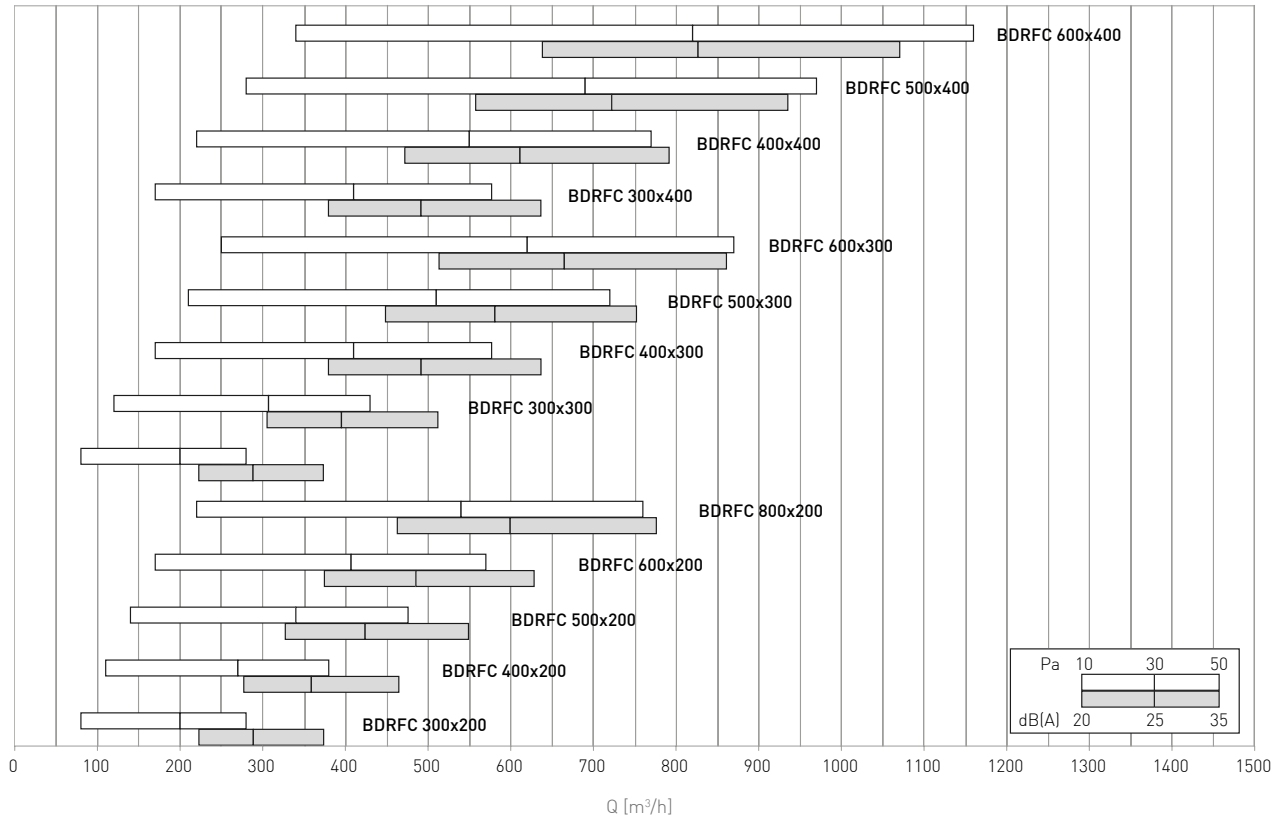

KSEL

Serranda per bocchette e griglie

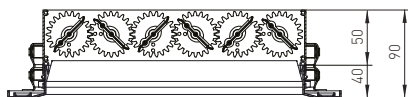

Prodotto

KSEL

Impiego

Trova applicazione come accessorio su bocchette o griglie residenziali

Costruzione

Telaio ed alette in alluminio

CAPITOLATO

Serranda di taratura a contrasto con comando frontale ed alette con movimento contrapposto.

FINITURA

Alluminio

FISSAGGIO

Mediante clips presenti sulla bocchetta o griglia

DIMENSIONI

H mm				B mm			
100	200	300	400	500	600	800	1000
150	200	300	400	500	600	800	1000
200	200	300	400	500	600	800	1000
300	-	300	400	500	600	800	1000
400	-	-	400	500	600	800	1000
500	-	-	-	500	600	800	1000

Nota: Per lunghezze superiori ai 700 mm la serranda viene divisa in due parti



INDEX



NEXT



PREV

KCTC

Controtelaio per bocchette e griglie



Diffusione

Componenti per la
perfetta distribuzione
dell'aria negli impianti

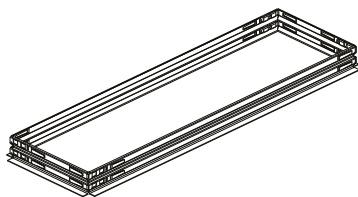

Prodotto

KCTC

Impiego

Trova applicazione come accessorio su bocchette o griglie residenziali

Costruzione

Acciaio zincato

CAPITOLATO

Controtelaio di montaggio in acciaio zincato

FINITURA

Acciaio zincato

FISSAGGIO

Fissaggio con viti

DIMENSIONI

H mm				B mm			
100	200	300	400	500	600	800	1000
150	200	300	400	500	600	800	1000
200	200	300	400	500	600	800	1000
300	-	300	400	500	600	800	1000
400	-	-	400	500	600	800	1000
500	-	-	-	500	600	800	1000



INDEX



NEXT



PREV

PBOS/PBOI

Plenum



Prodotto

PBOS/PBOI Attacco orizzontale/posteriore
PBVS/PBVI Attacco verticale/laterale

CAPITOLATO

Plenum per bocchette, griglie e diffusori

COSTRUZIONE

Acciaio zincato, isolante in polietilene spessore 6 mm

ACCESSORI

I plenum possono essere forniti con attacco posteriore o laterale, con o senza isolamento

DIMENSIONALI

LxH mm	P mm	P' mm	Ø D mm	Ø D' mm	E mm	F mm	F' m
200x100	200	220	100	100	85	75	75
300x100	200	220	100	100	85	75	75
400x100	200	270	2x100	150	110	75	75
500x100	200	270	3x100	150	110	75	75
600x100	200	270	2x100	150	110	75	75
200x150	200	270	160	100	85	75	75
300x150	200	270	160	150	110	75	75
400x150	200	270	2x125	150	110	75	75
500x150	200	320	2x125	200	135	75	75
600x150	200	320	2x125	200	135	75	75
200x200	200	270	200	150	110	75	75
300x200	200	270	200	150	110	75	75
400x200	200	320	200	200	135	75	75
500x200	200	320	200	200	135	75	75
600x200	200	320	2x200	200	135	75	100
800x200	200	370	2x200	250	160	75	100
1000x200	200	420	2x200	300	185	75	100
300x300	200	320	250	200	135	75	75
400x300	200	320	300	200	135	75	75
500x300	200	370	300	250	160	75	100
600x300	200	370	2x200	250	160	75	100
800x300	200	420	2x200	300	185	75	100
1000x300	200	470	2x200	350	210	75	100
400x400	200	370	2x200	250	160	100	100
500x400	200	420	2x200	300	185	75	100
600x400	200	420	250	300	185	75	100
800x400	200	470	2x250	350	210	100	100
1000x400	200	470	2x315	350	210	100	100
595x595	300	550	250	250	235	100	100

• Altre misure a richiesta





Diffusione

Componenti per la
perfetta distribuzione
dell'aria negli impianti

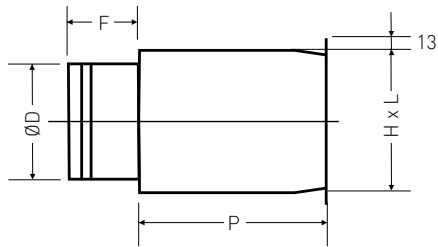

PBOS-PB01
Plenum con attacco posteriore

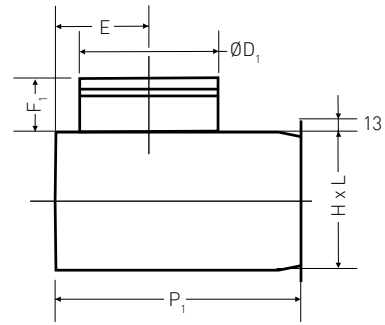

PBVS-PBVI
Plenum con attacco laterale

BPA

Griglia pedonabile

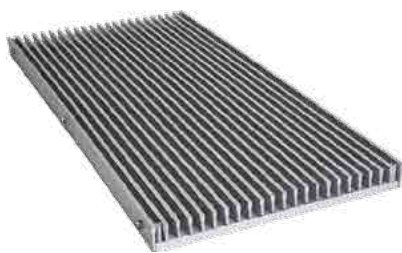

Prodotto

BPA

Impiego

A pavimento

Costruzione

Alluminio anodizzato

CAPITOLATO

Griglia pedonabile a barre fisse orizzontali passo 12,5 mm per pavimenti galleggianti
BPAR regolabile 30-50 mm
BPA spessore 30 mm

FISSAGGIO

Con viti

NB: Le dimensioni nominali della griglia sono inferiori se in abbinamento al controtelaio in alluminio. Nel caso di utilizzo del controtelaio in acciaio zincato considerare un foro di dimensioni $H+7$ $B+7$

ACCESSORI

CEBPA Cestino raccogli-polvere
SEBPA Serranda di taratura in acciaio zincato con alette a movimento contrapposto
CBPA/CBPAZ/CBPAR Controtelaio di montaggio in lamiera di acciaio zincato o alluminio estruso

DISEGNI

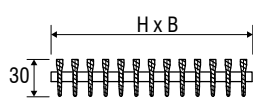

BPA

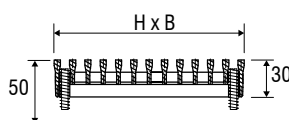

BPAR

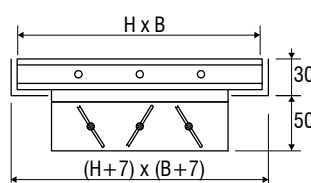

BPA+SEBPA+CBPAZ

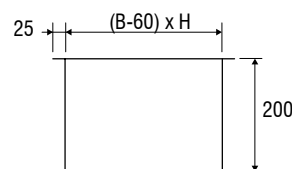

CEBPA

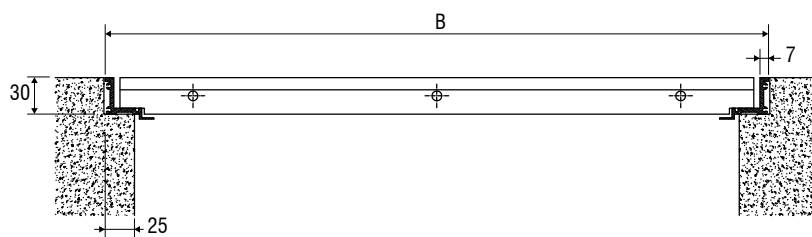

BPA+CBPA

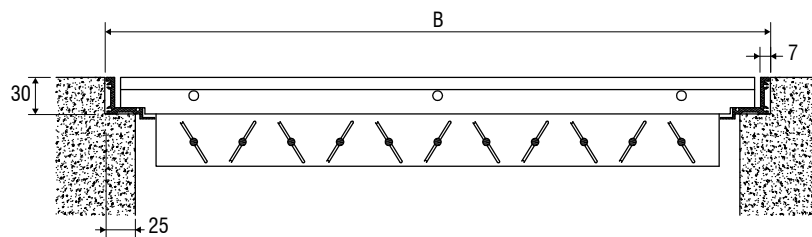
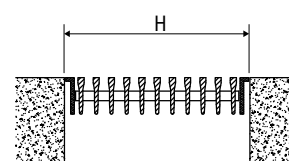

BPA+CBPA+SEBPA



INDEX



NEXT



PREV

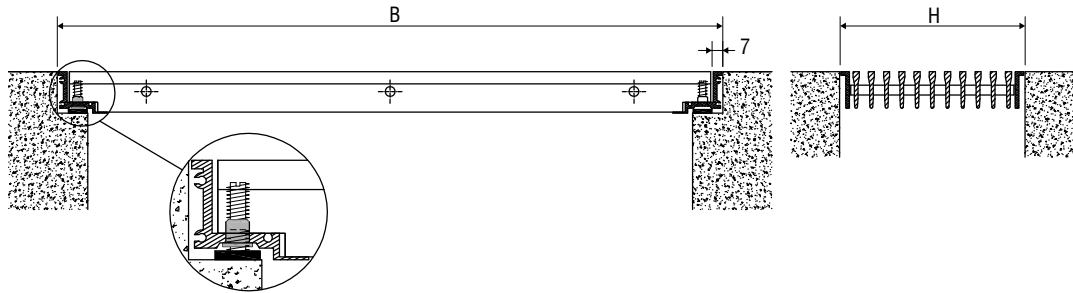

BPAR+CBPAR

TABELLA VITI DI REGOLAZIONE

H mm	Viti per lato n.
100	2
150	2
200	2
≥250	2

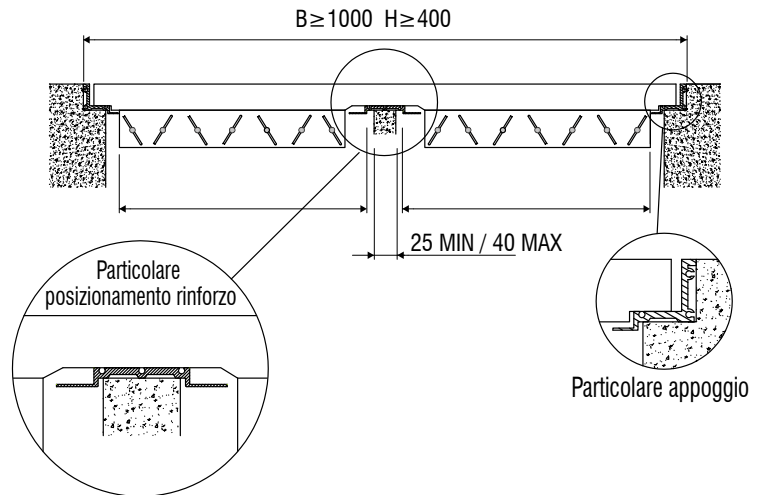
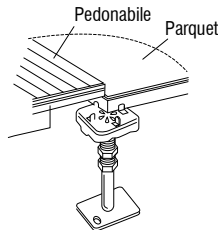
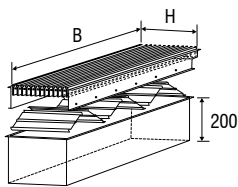

Particolare appoggio

TABELLA DI SELEZIONE

BPA Modello	Ak m ²	Q [m ³ /h]		LWA [dB(A)]		Y(0,25) [m]		Dpt [Pa]	
		min	max	min	max	min	max	min	max
300x100	0,0126	120	240	21	38	2,2	4,9	5	20
400x100	0,0172	160	330	22	40	2,6	5,9	5	20
500x100	0,0220	210	420	24	41	3,2	6,7	5	20
600x100	0,0268	250	510	25	42	3,5	7,4	5	20
800x100	0,0368	350	700	27	44	4,2	8,8	5	20
1000x100	0,0470	450	900	28	45	4,9	10,0	5	20
300x150	0,0196	190	370	24	40	3,1	6,3	5	20
400x150	0,0268	250	510	25	42	3,5	7,6	5	20
500x150	0,0343	320	650	26	43	4,1	8,6	5	20



BPA Modello	Ak m ²	Q [m ³ /h]		LWA [dB(A)]		Y(0,25) [m]		Dpt [Pa]	
		min	max	min	max	min	max	min	max
600x150	0,0418	400	800	28	44	4,7	9,6	5	20
800x150	0,0573	540	1100	29	46	5,4	11,3	5	20
1000x150	0,0732	690	1400	30	47	6,2	12,7	5	20
400x200	0,0368	350	700	27	44	4,4	9,1	5	20
500x200	0,0470	450	900	28	45	5,0	10,3	5	20
600x200	0,0573	540	1100	29	46	5,5	11,4	5	20
800x200	0,0785	740	1500	30	48	6,5	13,3	5	20
1000x200	0,1003	950	1920	32	49	7,4	15,1	5	20
500x300	0,0732	690	1400	30	47	6,4	13,1	5	20
600x300	0,0893	850	1710	31	48	7,1	14,5	5	20
800x300	0,1224	1160	2340	33	50	8,3	16,9	5	20
1000x300	0,1563	1480	2990	34	51	9,4	19,1	5	20
600x400	0,1224	1160	2340	33	50	8,4	17,1	5	20
800x400	0,1677	1590	3200	34	51	9,8	20,0	5	20
1000x400	0,2141	2030	4090	36	53	11,1	22,5	5	20
600x500	0,1563	1480	2990	34	51	9,6	19,5	5	20
800x500	0,2141	2030	4090	36	53	11,2	22,7	5	20
1000x500	0,2733	2590	5220	37	54	12,6	25,6	5	20
600x600	0,1908	1810	3650	35	52	10,7	21,7	5	20
800x600	0,2613	2480	5000	37	54	12,5	25,3	5	20
1000x600	0,3336	3160	6380	38	55	14,0	28,5	5	20

DIAGRAMMA DI SCELTA RAPIDA

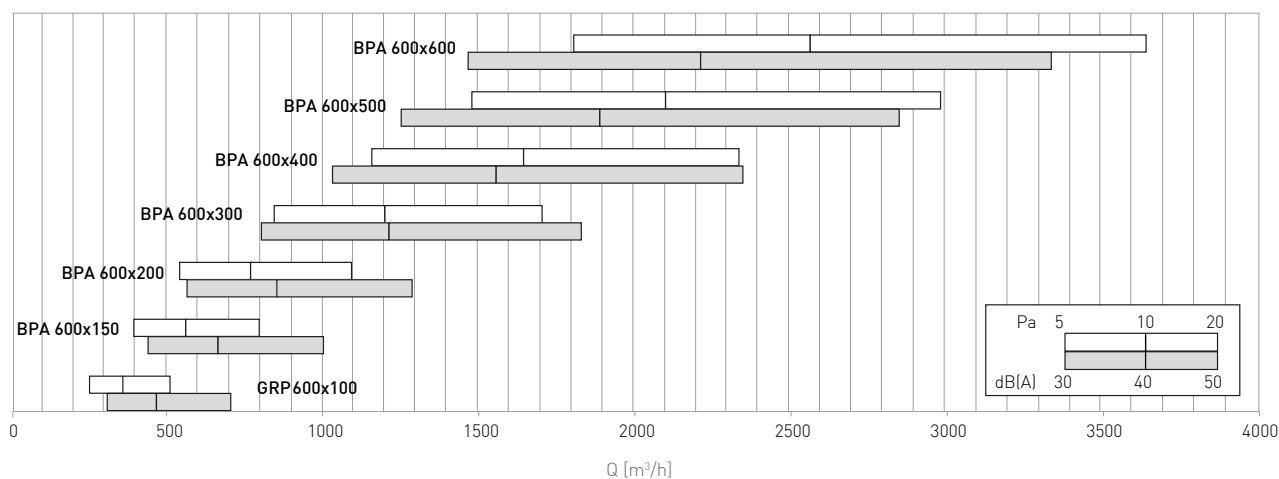

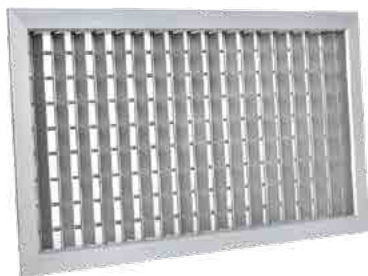

Prodotto	BMAI
Impiego	A parete, in mandata
Costruzione	Alluminio anodizzato

CAPITOLATO

Bocchetta industriale a grande portata ad alette regolabili passo 50 mm

FISSAGGIO

Con clips (viti frontali su richiesta)

ACCESSORI

Serranda di taratura in acciaio zincato con alette a movimento contrapposto.
 Controtelaio di montaggio in lamiera di acciaio zincato.
 Plenum in acciaio zincato standard o isolato

DISEGNI

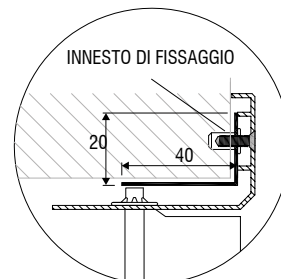
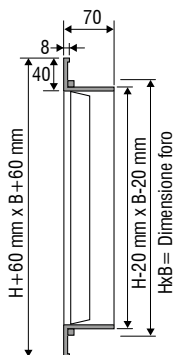
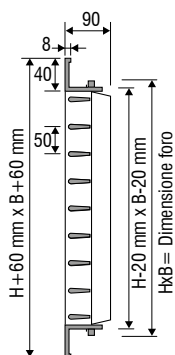

Telaio con zanche di fissaggio

BMAI-20

Alette frontali orizzontali, alette posteriori verticali

BMAI-2V

ESECUZIONE STANDARD
 Alette frontali verticali, alette posteriori orizzontali

BMAI-1V

1 filare alette verticali

SE2

CTV2-BMAI

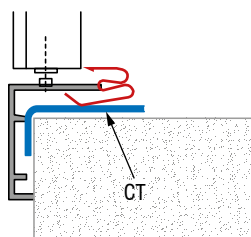

Standard

FISSAGGIO CON CLIPS

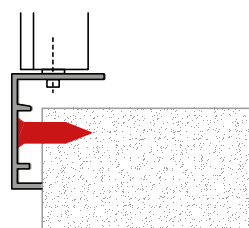

FISSAGGIO CON VITI

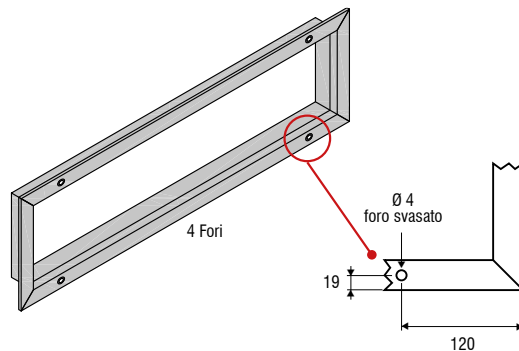

FORI

TABELLA DI SELEZIONE

BMAI Modello	A _k m ²	Q [m ³ /h]		L _{WA} [dB(A)]		X _(0,25) [m]		Dpt [Pa]	
		min	max	min	max	min	max	min	max
500x200	0,0776	690	1370	29	45	7,7	15,2	5	20
600x200	0,0938	830	1660	29	46	8,4	16,9	5	20
700x200	0,1101	980	1950	30	47	9,3	18,5	5	20
800x200	0,1265	1120	2240	31	48	9,9	19,9	5	20
900x200	0,1430	1270	2530	32	48	10,7	21,3	5	20
1000x200	0,1596	1410	2830	32	49	11,3	22,7	5	20
1200x200	0,1929	1710	3420	33	50	12,5	25,1	5	20
1400x200	0,2265	2010	4010	34	50	13,7	27,4	5	20
1500x200	0,2434	2160	4310	34	51	14,3	28,5	5	20
1800x200	0,2942	2610	5210	35	52	15,8	31,6	5	20
500x300	0,1183	1050	2100	31	47	9,6	19,3	5	20
600x300	0,1430	1270	2530	32	48	10,7	21,3	5	20
700x300	0,1679	1490	2970	32	49	11,6	23,2	5	20
800x300	0,1929	1710	3420	33	50	12,5	25,1	5	20
900x300	0,2181	1930	3860	33	50	13,4	26,8	5	20
1000x300	0,2434	2160	4310	34	51	14,3	28,5	5	20
1200x300	0,2942	2610	5210	35	52	15,8	31,6	5	20
1400x300	0,3454	3060	6120	36	52	17,2	34,5	5	20
1500x300	0,3711	3290	6570	36	53	17,9	35,8	5	20
1800x300	0,4486	3970	7950	37	54	19,8	39,8	5	20
500x400	0,1596	1410	2830	32	49	11,3	22,7	5	20
600x400	0,1929	1710	3420	33	50	12,5	25,1	5	20
700x400	0,2265	2010	4010	34	50	13,7	27,4	5	20
800x400	0,2603	2300	4610	34	51	14,7	29,5	5	20
900x400	0,2942	2610	5210	35	52	15,8	31,6	5	20
1000x400	0,3283	2910	5820	35	52	16,8	33,6	5	20
1200x400	0,3969	3510	7030	36	53	18,6	37,2	5	20
1400x400	0,4659	4130	8250	37	54	20,3	40,6	5	20
1500x400	0,5006	4430	8870	37	54	21,1	42,2	5	20
1800x400	0,6052	5360	10720	38	55	23,4	46,8	5	20
2000x400	0,6753	5980	11960	39	56	24,8	49,7	5	20
500x500	0,2013	1780	3570	33	50	12,8	25,7	5	20
600x500	0,2434	2160	4310	34	51	14,3	28,5	5	20
700x500	0,2857	2530	5060	35	51	15,5	31,1	5	20





TABELLA DI SELEZIONE

BMAI Modello	A _k m ²	Q [m ³ /h]		L _{WA} [dB(A)]		X _(0,25) [m]		Dpt [Pa]	
		min	max	min	max	min	max	min	max
800x500	0,3283	2910	5820	35	52	16,8	33,6	5	20
900x500	0,3711	3290	6570	36	53	17,9	35,8	5	20
1000x500	0,4141	3670	7340	37	53	19,0	38,1	5	20
1200x500	0,5006	4430	8870	37	54	21,1	42,2	5	20
1400x500	0,5877	5200	10410	38	55	23,0	46,1	5	20
1500x500	0,6315	5590	11190	39	55	23,9	47,9	5	20
1800x500	0,7634	6760	13520	39	56	26,5	53,1	5	20
2000x500	0,8518	7540	15090	40	57	28,2	56,4	5	20
600x600	0,2942	2610	5210	35	52	15,8	31,6	5	20
800x600	0,3969	3510	7030	36	53	18,6	37,2	5	20
900x600	0,4486	3970	7950	37	54	19,8	39,8	5	20
1000x600	0,5006	4430	8870	37	54	21,1	42,2	5	20
1200x600	0,6052	5360	10720	38	55	23,4	46,8	5	20
1400x600	0,7105	6290	12590	39	56	25,5	51,1	5	20
1500x600	0,7634	6760	13520	39	56	26,5	53,1	5	20
1800x600	0,9228	8170	16350	40	57	29,4	58,9	5	20
2000x600	1,0298	9120	18240	41	58	31,2	62,5	5	20
800x800	0,5354	4740	9480	38	54	21,9	43,8	5	20
900x800	0,6052	5360	10720	38	55	23,4	46,8	5	20
1000x800	0,6753	5980	11960	39	56	24,8	49,7	5	20
1200x800	0,8164	7230	14460	40	56	27,5	55,1	5	20
1400x800	0,9584	8490	16980	41	57	30,1	60,1	5	20
1500x800	1,0298	9120	18240	41	58	31,2	62,5	5	20
1800x800	1,2449	11020	22050	42	58	34,6	69,3	5	20
2000x800	1,3891	12300	24610	42	59	36,8	73,6	5	20
1000x1000	0,8518	7540	15090	40	57	28,2	56,4	5	20
1200x1000	1,0298	9120	18240	41	58	31,2	62,5	5	20
1400x1000	1,2089	10710	21410	42	58	34,1	68,2	5	20
1500x1000	1,2989	11500	23010	42	59	35,5	71,0	5	20
1800x1000	1,5703	13910	27810	43	60	39,3	78,7	5	20
2000x1000	1,7522	15520	31040	43	60	41,8	83,5	5	20



INDEX



NEXT



PREV

DIAGRAMMA DI SCELTA RAPIDA

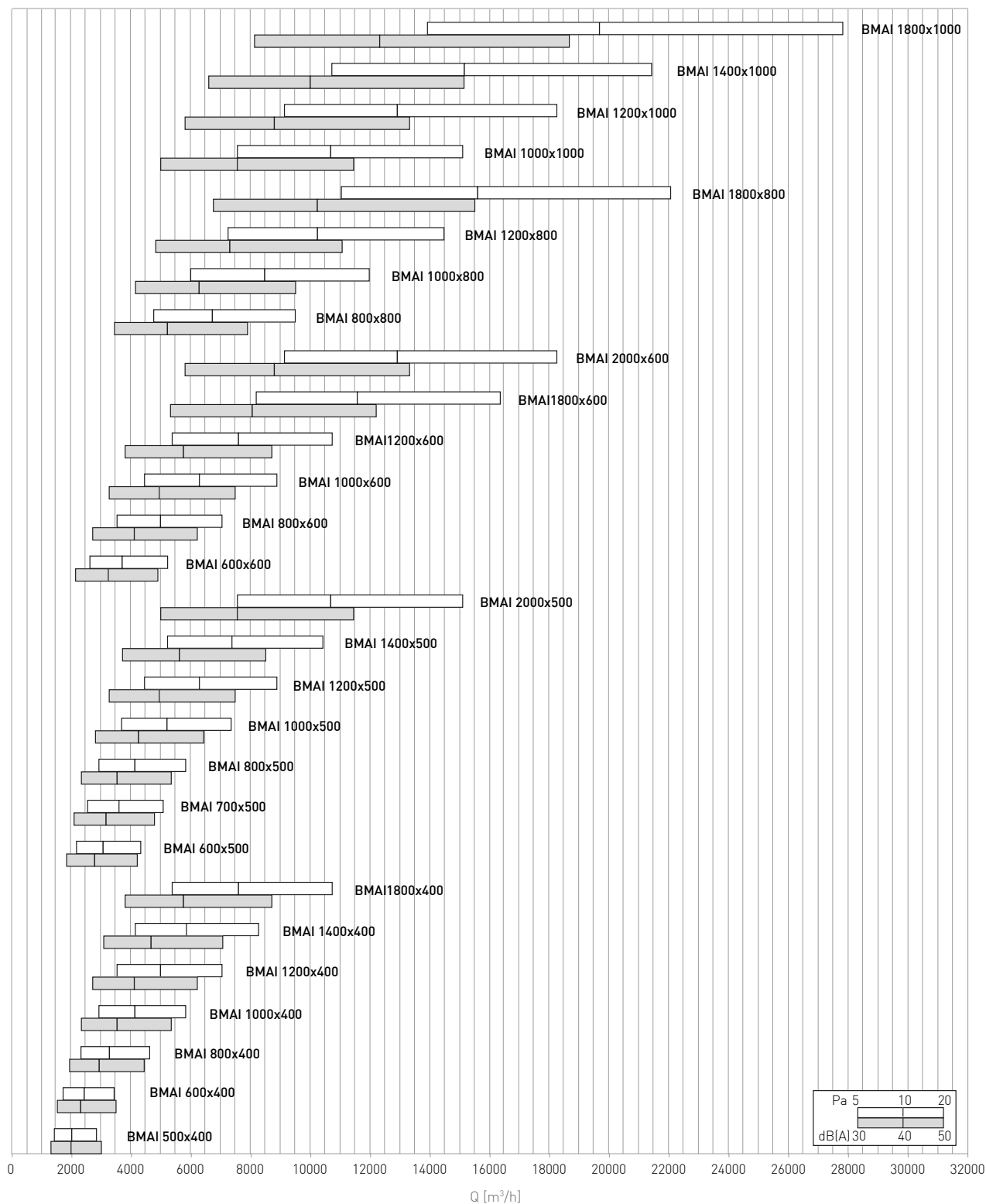



Prodotto

GRAI

Impiego

A parete, per presa aria esterna o espulsione

Costruzione

Alluminio anodizzato

CAPITOLATO

Griglia di ripresa industriale ad alette fisse inclinate di 45° passo 50 mm

FISSAGGIO

Con clips (viti frontali su richiesta)

ACCESSORI

SE2 Serranda di taratura in acciaio zincato con alette a movimento contrapposto.

CTV2 Controtelaio di montaggio in lamiera di acciaio zincato.

R/RI Rete antivolatile o antinsetto

SSA Serranda di sovrappressione a gravità

DISEGNI

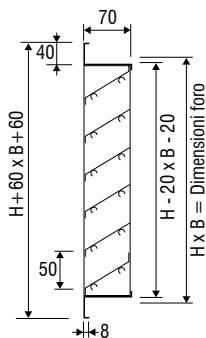

GRAI

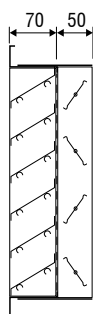

GRAI+SE2

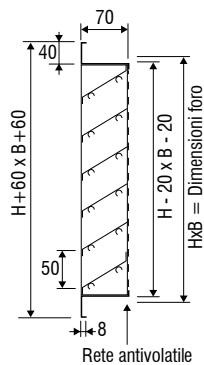

GRAI-R

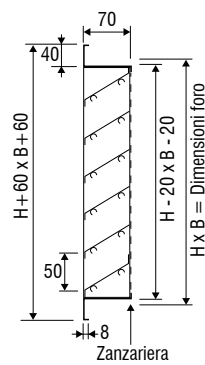

GRAI-R-I

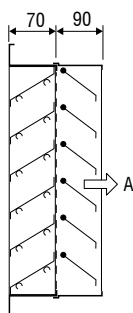

GRAI-R-SSA-I

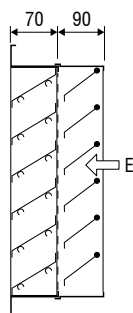

GRAI-R-SSA-E

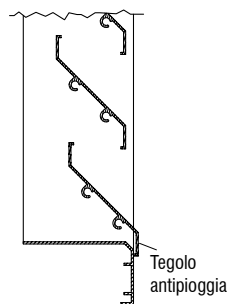

GRAI + TEG

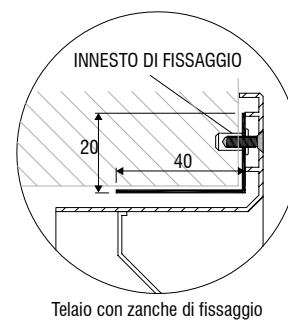

CTV2-GRAI

GRAI

Griglia di ripresa industriale in alluminio

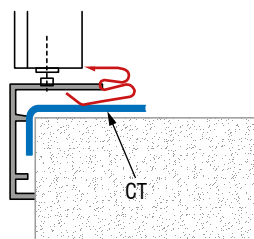

Standard

FISSAGGIO CON CLIPS

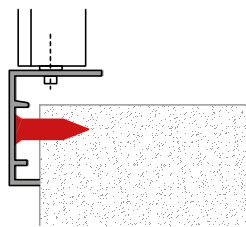

FISSAGGIO CON VITI

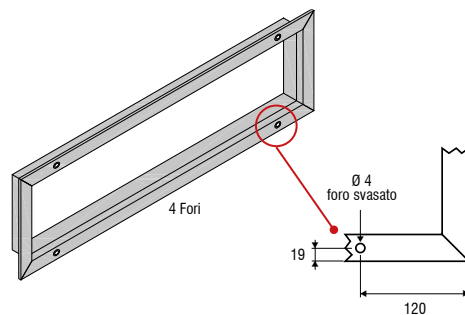

FORI

TABELLA DI SELEZIONE

GRAI Modello	A _k m ²	Q [m ³ /h]		L _{WA} [dB(A)]		Dpt [Pa]	
		min	max	min	max	min	max
400x400	0,0771	480	970	25	45	5	20
600x400	0,1153	720	1450	25	45	5	20
800x400	0,1535	960	1930	25	45	5	20
1000x400	0,1917	1200	2410	25	45	5	20
1200x400	0,2299	1440	2880	25	45	5	20
1400x400	0,2681	1670	3360	25	45	5	20
1600x400	0,3063	1910	3840	25	45	5	20
1800x400	0,3445	2150	4320	25	45	5	20
2000x400	0,3827	2390	4800	25	45	5	20
400x500	0,1068	670	1340	25	45	5	20
500x500	0,1335	830	1670	25	45	5	20
600x500	0,1602	1000	2010	25	45	5	20
800x500	0,2135	1330	2680	25	45	5	20
1000x500	0,2669	1670	3350	25	45	5	20
1200x500	0,3203	2000	4020	25	45	5	20
1400x500	0,3736	2330	4690	25	45	5	20
1600x500	0,4270	2670	5360	25	45	5	20
1800x500	0,4804	3000	6030	25	45	5	20
2000x500	0,5338	3330	6700	25	45	5	20
400x600	0,1365	850	1710	25	45	5	20
600x600	0,2050	1280	2570	25	45	5	20
800x600	0,2735	1710	3430	25	45	5	20
1000x600	0,3421	2140	4290	25	45	5	20
1200x600	0,4106	2560	5150	25	45	5	20
1400x600	0,4792	2990	6010	25	45	5	20
1600x600	0,5477	3420	6870	25	45	5	20
1800x600	0,6162	3850	7730	25	45	5	20
2000x600	0,6848	4270	8590	25	45	5	20





Diffusione

Componenti per la
perfetta distribuzione
dell'aria negli impianti

GRAI Modello	A _k m ²	Q [m ³ /h]		L _{WA} [dB(A)]		Dpt [Pa]	
		min	max	min	max	min	max
400x800	0,1958	1220	2460	25	45	5	20
600x800	0,2947	1840	3700	25	45	5	20
800x800	0,3936	2460	4940	25	45	5	20
1000x800	0,4924	3070	6180	25	45	5	20
1200x800	0,5913	3690	7420	25	45	5	20
1400x800	0,6902	4310	8660	25	45	5	20
1600x800	0,7890	4920	9900	25	45	5	20
1800x800	0,8879	5540	11140	25	45	5	20
2000x800	0,9868	6160	12380	25	45	5	20
400x1000	0,2552	1590	3200	25	45	5	20
600x1000	0,3844	2400	4820	25	45	5	20
800x1000	0,5136	3210	6440	25	45	5	20
1000x1000	0,6428	4010	8070	25	45	5	20
1200x1000	0,7720	4820	9690	25	45	5	20
1400x1000	0,9012	5620	11310	25	45	5	20
1600x1000	1,0304	6430	12930	25	45	5	20
1800x1000	1,1596	7240	14550	25	45	5	20
2000x1000	1,2888	8040	16170	25	45	5	20
400x1200	0,3146	1960	3950	25	45	5	20
600x1200	0,4741	2960	5950	25	45	5	20
800x1200	0,6336	3950	7950	25	45	5	20
1000x1200	0,7932	4950	9950	25	45	5	20
1200x1200	0,9527	5950	11950	25	45	5	20
1400x1200	1,1122	6940	13950	25	45	5	20
1600x1200	1,2718	7940	15960	25	45	5	20
1800x1200	1,4313	8930	17960	25	45	5	20
2000x1200	1,5908	9930	19960	25	45	5	20
400x1500	0,4036	2520	5060	25	45	5	20
600x1500	0,6086	3800	7640	25	45	5	20
800x1500	0,8137	5080	10210	25	45	5	20
1000x1500	1,0187	6360	12780	25	45	5	20
1200x1500	1,2237	7640	15350	25	45	5	20
1400x1500	1,4288	8920	17930	25	45	5	20
1600x1500	1,6338	10200	20500	25	45	5	20
1800x1500	1,8388	11480	23070	25	45	5	20
2000x1500	2,0439	12760	25640	25	45	5	20
2000x1600	2,1949	13700	27540	25	45	5	20
2000x2000	2,7989	17470	35120	25	45	5	20



DIAGRAMMA DI SCELTA RAPIDA

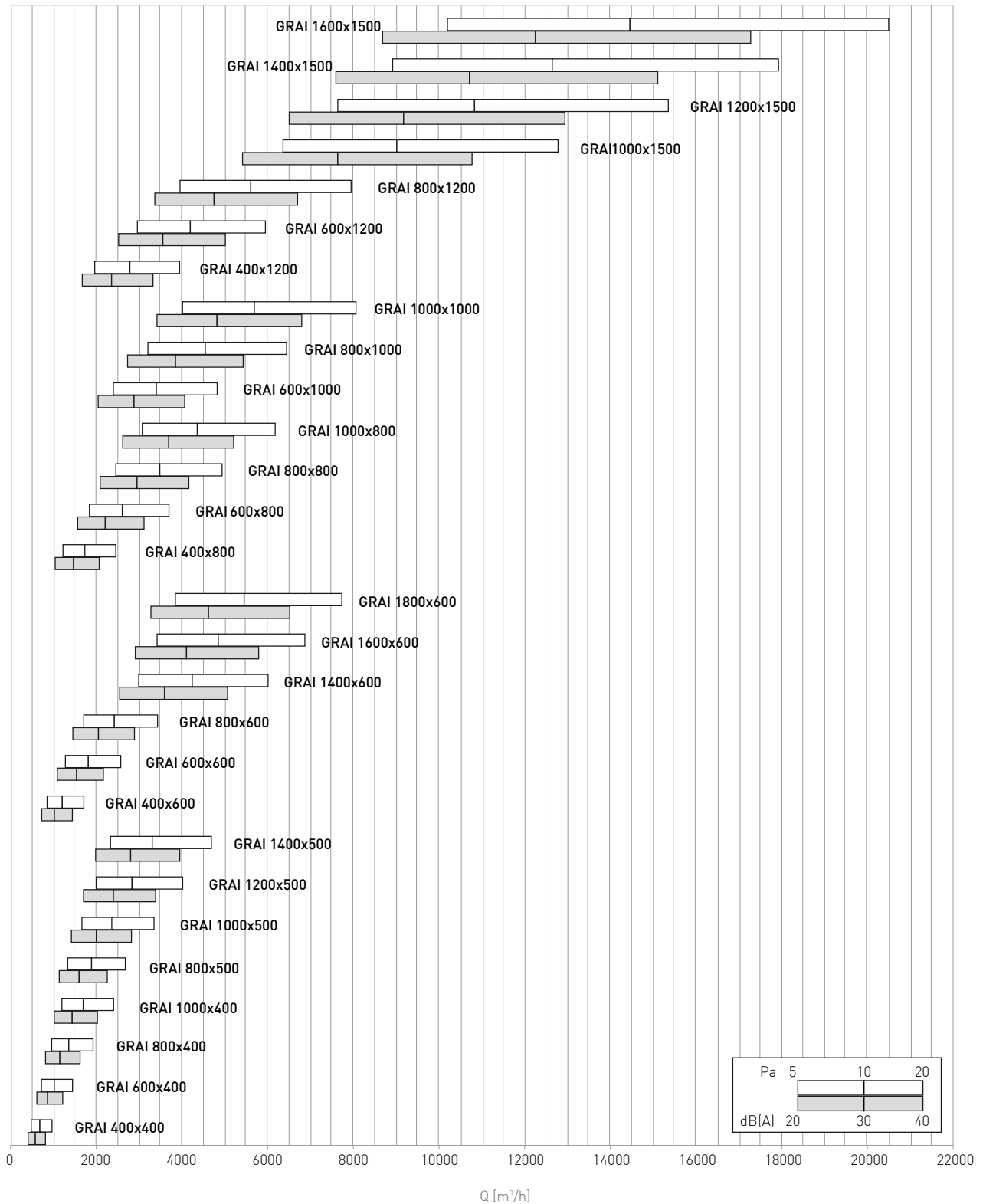

GRZ50

Griglia di presa aria esterna passo 50



Diffusione

Componenti per la perfetta distribuzione dell'aria negli impianti



Prodotto

GRZ50

Impiego

A parete, per presa aria esterna o espulsione

Costruzione

Acciaio zincato

Su richiesta sono disponibili costruzioni in acciaio inox AISI 304

CAPITOLATO

Griglia di ripresa industriale in acciaio zincato ad alette fisse inclinate di 45° passo 50 mm.

FISSAGGIO

Con viti frontali.

ACCESSORI

SE2 Serranda di taratura in acciaio zincato con alette a movimento contrapposto.

CTV2 Controtelaio di montaggio in lamiera di acciaio zincata.

R-RI Rete antivolatile o antinsetto.

SSA Serranda di sovrappressione a gravità.

DIMENSIONALI

DIM. NOM (B;H)	L [mm]	P [mm]	N°xØ8
200	175	87,5	1
300	275	137,5	1
400	375	187,5	1
500	475	237,5	1
600	575	287,5	1
700	675	37,5	2
800	775	87,5	2
900	875	137,5	2
1000	975	187,5	2
1100	1075	237,5	2
1200	1175	287,5	2
1300	1275	37,5	3
1400	1375	87,5	3
1500	1475	137,5	3
1600	1575	187,5	3
1700	1675	237,5	3
1800	1775	287,5	3
1900	1875	37,5	4
2000	1975	87,5	4

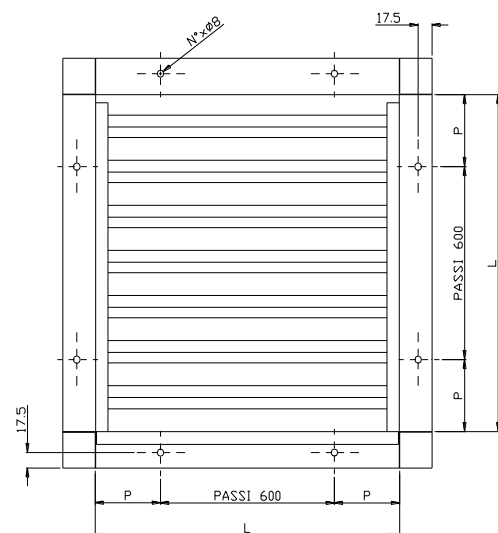
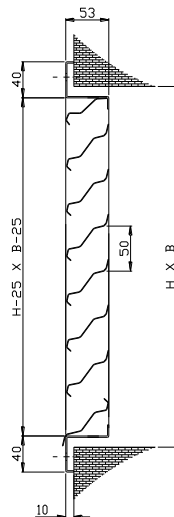



Prodotto BDM

Impiego In aspirazione o mandata

Costruzione In acciaio verniciata grigio

CAPITOLATO
Griglia stampata da incasso in alluminio

FISSAGGIO
Viti a vista

DATI DI FUNZIONAMENTO
Vk: velocità efficace (m/s)
m³/h: portata
Pa: perdite di carico in Pascal
dB(A): indice di rumorosità

DIMENSIONALI

Modello LxH	Sezione efficace m ²	Portata m ³ /h			
		Vk 2 m/s	Vk 3 m/s	Vk 4 m/s	Vk 5 m/s
200x100	0,014	100	150	200	250
300x100	0,021	151	227	302	378
400x100	0,029	209	313	418	522
150x150	0,017	61	122	183	245
300x150	0,033	238	356	475	594
400x150	0,044	317	475	633	792
200x200	0,029	209	313	418	522
300x200	0,043	310	465	620	774
400x200	0,058	418	626	835	1044
300x300	0,065	468	702	936	1170
400x300	0,087	626	940	1253	1566
Pa		3	6	10	15
dB(A)		20/25	25/30	30/35	35/40

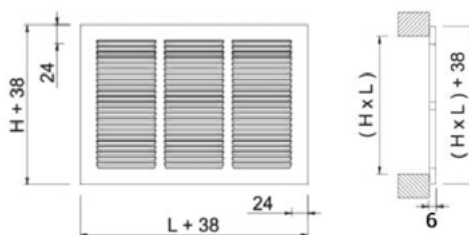

BDM

BDMC

Griglia stampata circolare



Prodotto

BDMC

Costruzione

Griglie circolari di aspirazione o espulsione in alluminio, fornite con pellicola trasparente antigraffio con rete

CAPITOLATO

Griglia stampata circolare da incasso in alluminio con rete

IMPIEGO

A parete per espulsione

FISSAGGIO

Incasso

DIMENSIONALI

Modello	Ø N (mm)	Ø N 1 (mm)	Ø N 2 (mm)	L (mm)
100	100	98	126	45
125	125	123	151	45
150	150	148	176	45
160	160	157	187	45
200	200	197	226	45
250	250	248	276	45
315	315	313	343	45

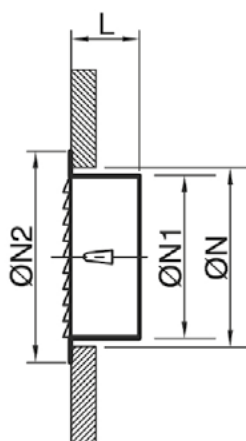

BDMC



INDEX



NEXT



PREV

GRC

Griglia circolare con rete



Diffusione

Componenti per la perfetta distribuzione dell'aria negli impianti



Prodotto

GRC

Impiego

In aspirazione o mandata

Costruzione

Alluminio

CAPITOLATO

Griglia circolare con rete In alluminio

FISSAGGIO

Tramite collare

DIMENSIONALI

Modello	d (mm)	D (mm)	H (mm)
GRC 100	100	124	19
GRC 125	125	150	19
GRC 150	150	179	17
GRC 160	160	182	18
GRC 200	200	223	20
GRC 250	250	275	20
GRC 315	315	345	21
GRC 400	400	439	40

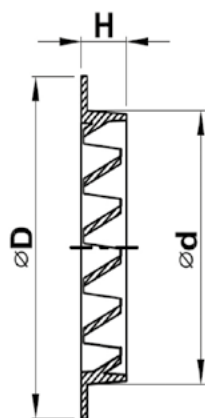

GRC



INDEX



NEXT



PREV



INDEX



NEXT



PREV

SERRANDE DI REGOLAZIONE



Diffusione

Componenti per la
perfetta distribuzione
dell'aria negli impianti

	SR100 Serranda di regolazione passo 100	pag. 186
	SR50T Serranda di regolazione passo 50 con alette tamburate	pag. 191
	SR100T Serranda di regolazione passo 100 con alette tamburate	pag. 195
	SR150T Serranda di regolazione passo 150 con alette tamburate	pag. 199
	SR200T Serranda di regolazione passo 200 con alette tamburate	pag. 202
	SR100HT Serranda di regolazione per alte temperature in acciaio zincato passo 100	pag. 205
	SRC/SRCM Serranda di taratura circolare	pag. 207
	SITZ Serranda di intercettazione a tenuta con alette tamburate	pag. 209
	SRCT Serranda circolare di intercettazione a tenuta	pag. 212
	SSZ100C Serranda di sovrappressione da canale passo 100	pag. 215
	SSA50 E/ SSA50 I Serranda di sovrappressione a parete passo 50	pag. 217
	SSC Serranda di sovrappressione	pag. 218
	SIRIS Serranda a iride	pag. 220
	ATTUATORI PER SERRANDE	pag. 222



SR100

Serranda di regolazione passo 100



Prodotto

SR100

Costruzione

Telaio ed alette in acciaio zincato, perni di rotazione in nylon

CAPITOLATO

Serranda di regolazione passo 100 mm

AZIONAMENTO

Movimento contrapposto o parallelo azionabile manualmente con comando manuale CMP o con servomotore

FISSAGGIO

Mediante rivetti agli angoli delle flange

DISEGNI

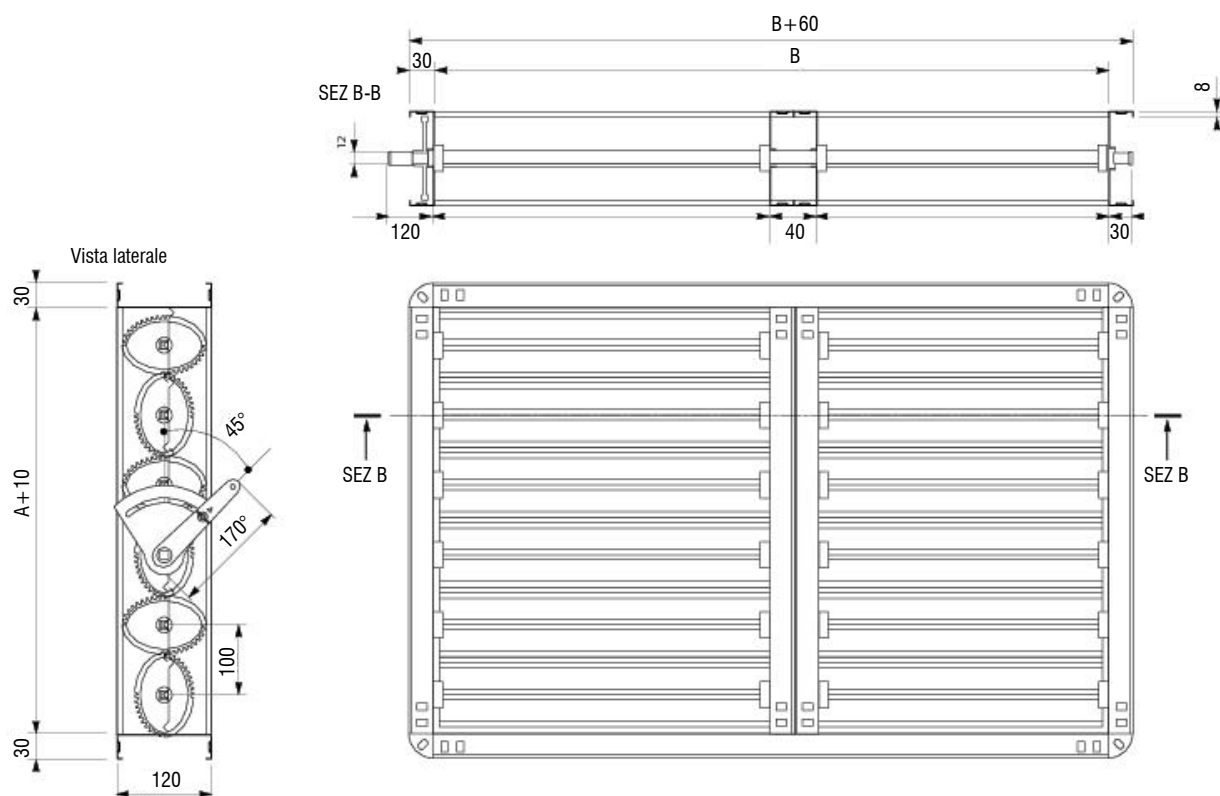

SR100



INDEX



NEXT



PREV



TABELLA DI SELEZIONE

SR100 Modello (BxH)	A _k m ²	v [m/s]		Q [m ³ /h]		Dp [α=40°] [Pa]		L _{WA} [dB(A)]	
		min	max	min	max	min	max	min	max
200x210	0,0420	3	6	450	910	64	255	47	64
200x410	0,0840	3	6	910	1810	64	255	50	67
200x610	0,1260	3	6	1360	2720	64	255	52	69
200x810	0,1680	3	6	1810	3630	64	255	53	70
200x1010	0,2100	3	6	2270	4540	64	255	54	71
200x1210	0,2520	3	6	2720	5440	64	255	55	72
200x1410	0,2940	3	6	3180	6350	64	255	55	73
400x210	0,0840	3	6	910	1810	64	255	50	67
400x410	0,1640	3	6	1770	3540	64	255	53	70
400x610	0,2460	3	6	2660	5310	64	255	55	72
400x810	0,3280	3	6	3540	7080	64	255	56	73
400x1010	0,4100	3	6	4430	8860	64	255	57	74
400x1210	0,4920	3	6	5310	10630	64	255	58	75
400x1410	0,5740	3	6	6200	12400	64	255	58	76
600x210	0,1260	3	6	1360	2720	64	255	52	69
600x410	0,2460	3	6	2660	5310	64	255	55	72
600x610	0,3660	3	6	3950	7910	64	255	56	74
600x810	0,4880	3	6	5270	10540	64	255	58	75
600x1010	0,6100	3	6	6590	13180	64	255	59	76
600x1210	0,7320	3	6	7910	15810	64	255	59	77
600x1410	0,8540	3	6	9220	18450	64	255	60	77
800x210	0,1680	3	6	1810	3630	64	255	53	70
800x410	0,3280	3	6	3540	7080	64	255	56	73
800x610	0,4880	3	6	5270	10540	64	255	58	75
1000x210	0,2100	3	6	2270	4540	64	255	54	71
1000x410	0,4100	3	6	4430	8860	64	255	57	74
1000x610	0,6100	3	6	6590	13180	64	255	59	76
1000x1010	1,0100	3	6	10910	21820	64	255	61	78
1200x610	0,7320	3	6	7910	15810	64	255	59	77
1400x610	0,8540	3	6	9220	18450	64	255	60	77
800x810	0,6480	3	6	7000	14000	64	255	59	76
800x1010	0,8100	3	6	8750	17500	64	255	60	77
800x1210	0,9720	3	6	10500	21000	64	255	61	78
800x1410	1,1340	3	6	12250	24490	64	255	61	78
1000x810	0,8100	3	6	8750	17500	64	255	60	77
1000x1210	1,2120	3	6	13090	26180	64	255	62	79
1000x1410	1,4140	3	6	15270	30540	64	255	62	79
1200x210	0,2520	3	6	2720	5440	64	255	55	72
1200x410	0,4920	3	6	5310	10630	64	255	58	75
1200x810	0,9720	3	6	10500	21000	64	255	61	78
1200x1010	1,2120	3	6	13090	26180	64	255	62	79
1200x1210	1,4520	3	6	15680	31360	64	255	62	80
1200x1410	1,6940	3	6	18300	36590	64	255	63	80
1400x210	0,2940	3	6	3180	6350	64	255	55	73
1400x410	0,5740	3	6	6200	12400	64	255	58	76
1400x810	1,1340	3	6	12250	24490	64	255	61	78
1400x1010	1,4140	3	6	15270	30540	64	255	62	79
1400x1210	1,6940	3	6	18300	36590	64	255	63	80
1400x1410	1,9740	3	6	21320	42640	64	255	64	81



SR100

Serranda di regolazione passo 100

DIAGRAMMA DI SCELTA RAPIDA

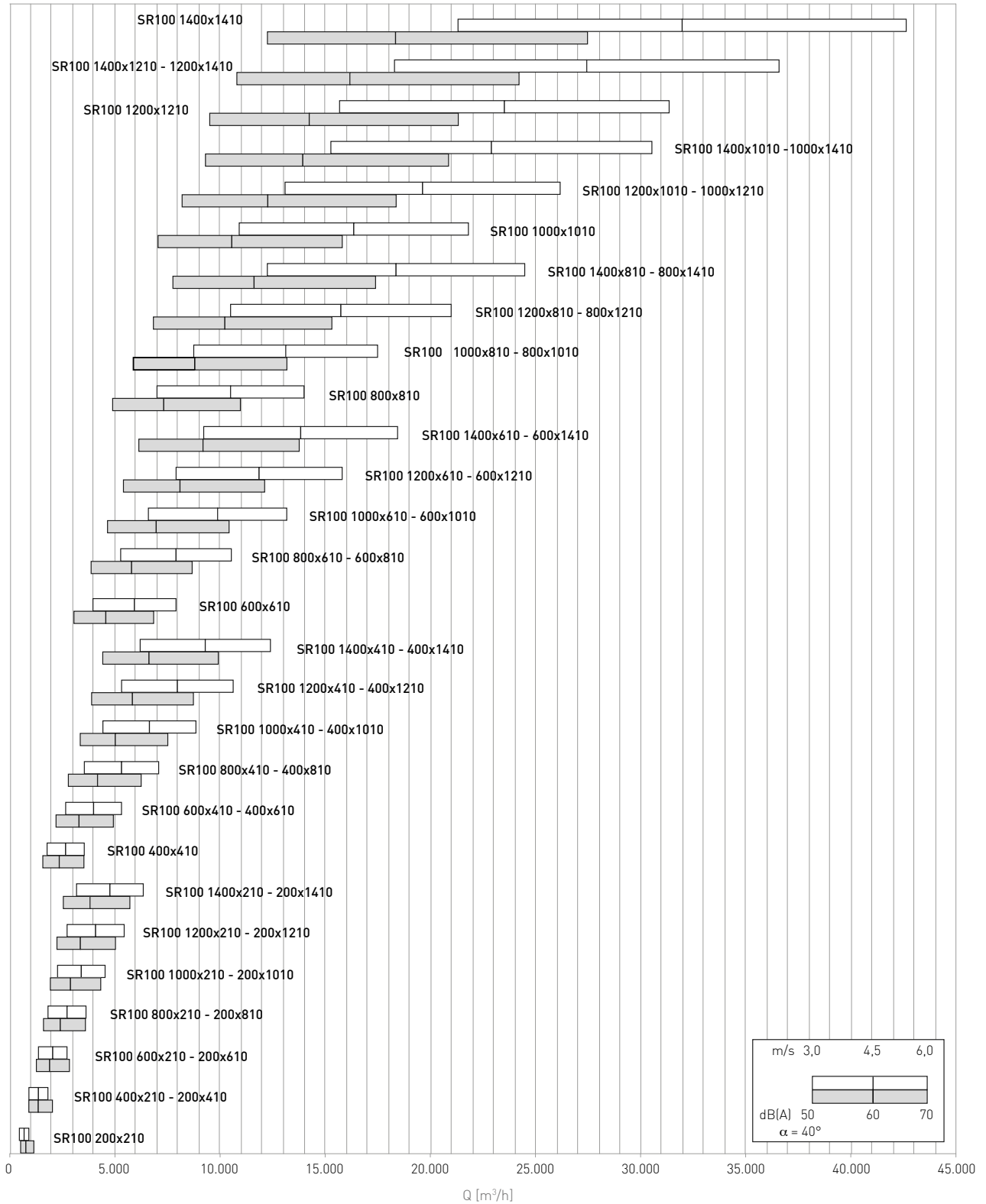



SCHEMA IDENTIFICATIVO GRANDEZZA SERVOMOTORE

Altezza H m ²	Base B													
	200	300	400	500	600	700	800	900	1000	1100	1200	1300	1400	1500
210	0,04	0,06	0,08	0,11	0,13	0,15	0,17	0,19	0,21	0,23	0,25	0,27	0,29	0,32
310	0,06	0,09	0,12	0,16	0,19	0,22	0,25	0,28	0,31	0,34	0,37	0,4	0,43	0,47
410	0,08	0,12	0,16	0,21	0,25	0,29	0,33	0,37	0,41	0,45	0,49	0,53	0,57	0,62
510	0,1	0,15	0,2	0,26	0,31	0,36	0,41	0,46	0,51	0,56	0,61	0,66	0,71	0,77
610	0,12	0,18	0,24	0,31	0,37	0,43	0,49	0,55	0,61	0,67	0,73	0,79	0,85	0,92
710	0,14	0,21	0,28	0,36	0,43	0,5	0,57	0,64	0,71	0,78	0,85	0,92	0,99	1,07
810	0,16	0,24	0,32	0,41	0,49	0,57	0,65	0,73	0,81	0,89	0,97	1,05	1,13	1,22
910	0,18	0,27	0,36	0,46	0,55	0,64	0,73	0,82	0,91	1	1,09	1,18	1,27	1,37
1010	0,2	0,3	0,4	0,51	0,61	0,71	0,81	0,91	1,01	1,11	1,21	1,31	1,41	1,52
1110	0,22	0,33	0,44	0,56	0,67	0,78	0,89	1	1,11	1,22	1,33	1,44	1,55	1,67
1210	0,24	0,36	0,48	0,61	0,73	0,85	0,97	1,09	1,21	1,33	1,45	1,57	1,69	1,82
1310	0,26	0,39	0,52	0,66	0,79	0,92	1,05	1,18	1,31	1,44	1,57	1,7	1,83	1,97
1410	0,28	0,42	0,56	0,71	0,85	0,99	1,13	1,27	1,41	1,55	1,69	1,83	1,97	2,12
1510	0,3	0,45	0,6	0,76	0,91	1,06	1,21	1,36	1,51	1,66	1,81	1,96	2,11	2,27
1610	0,32	0,48	0,64	0,81	0,97	1,13	1,29	1,45	1,61	1,77	1,93	2,09	2,25	2,42
1710	0,34	0,51	0,68	0,86	1,03	1,2	1,37	1,54	1,71	1,88	2,05	2,22	2,39	2,57
1810	0,36	0,54	0,72	0,91	1,09	1,27	1,45	1,63	1,81	1,99	2,17	2,35	2,53	2,72
1910	0,38	0,57	0,76	0,96	1,15	1,34	1,53	1,72	1,91	2,1	2,29	2,48	2,67	2,87
2010	0,4	0,6	0,8	1,01	1,21	1,41	1,61	1,81	2,01	2,21	2,41	2,61	2,81	3,02
2110	0,42	0,63	0,84	1,06	1,27	1,48	1,69	1,9	2,11	2,32	2,53	2,74	2,95	3,17
2210	0,44	0,66	0,88	1,11	1,33	1,55	1,77	1,99	2,21	2,43	2,65	2,87	3,09	3,32
2310	0,46	0,69	0,92	1,16	1,39	1,62	1,85	2,08	2,31	2,54	2,77	3	3,23	3,47
2410	0,48	0,72	0,96	1,21	1,45	1,69	1,93	2,17	2,41	2,65	2,89	3,13	3,37	3,62
2510	0,5	0,75	1	1,26	1,51	1,76	2,01	2,26	2,51	2,76	3,01	3,26	3,51	3,77
2610	0,52	0,78	1,04	1,31	1,57	1,83	2,09	2,35	2,61	2,87	3,13	3,39	3,65	3,92
2710	0,54	0,81	1,08	1,36	1,63	1,9	2,17	2,44	2,71	2,98	3,25	3,52	3,79	4,07
2810	0,56	0,84	1,12	1,41	1,69	1,97	2,25	2,53	2,81	3,09	3,37	3,65	3,93	4,22
2910	0,58	0,87	1,16	1,46	1,75	2,04	2,33	2,62	2,91	3,2	3,49	3,78	4,07	4,37
3010	0,6	0,9	1,2	1,51	1,81	2,11	2,41	2,71	3,01	3,31	3,61	3,91	4,21	4,52



SR100

Serranda di regolazione passo 100

Altezza H m ²	Base B															
	1600	1700	1800	1900	2000	2100	2200	2300	2400	2500	2600	2700	2800	2900	3000	
210	0,34	0,36	0,38	0,4	0,42	0,44	0,46	0,48	0,5	0,53	0,55	0,57	0,59	0,61	0,63	
310	0,5	0,53	0,56	0,59	0,62	0,65	0,68	0,71	0,74	0,78	0,81	0,84	0,87	0,9	0,93	
410	0,66	0,7	0,74	0,78	0,82	0,86	0,9	0,94	0,98	1,03	1,07	1,11	1,15	1,19	1,23	
510	0,82	0,87	0,92	0,97	1,02	1,07	1,12	1,17	1,22	1,28	1,33	1,38	1,43	1,48	1,53	
610	0,98	1,04	1,1	1,16	1,22	1,28	1,34	1,4	1,46	1,53	1,59	1,65	1,71	1,77	1,83	
710	1,14	1,21	1,28	1,35	1,42	1,49	1,56	1,63	1,7	1,78	1,85	1,92	1,99	2,06	2,13	
810	1,3	1,38	1,46	1,54	1,62	1,7	1,78	1,86	1,94	2,03	2,11	2,19	2,27	2,35	2,43	
910	1,46	1,55	1,64	1,73	1,82	1,91	2	2,09	2,18	2,28	2,37	2,46	2,55	2,64	2,73	
1010	1,62	1,72	1,82	1,92	2,02	2,12	2,22	2,32	2,42	2,53	2,63	2,73	2,83	2,93	3,03	
1110	1,78	1,89	2	2,11	2,22	2,33	2,44	2,55	2,66	2,78	2,89	3	3,11	3,22	3,33	
1210	1,94	2,06	2,18	2,3	2,42	2,54	2,66	2,78	2,9	3,03	3,15	3,27	3,39	3,51	3,63	
1310	2,1	2,23	2,36	2,49	2,62	2,75	2,88	3,01	3,14	3,28	3,41	3,54	3,67	3,8	3,93	
1410	2,26	2,4	2,54	2,68	2,82	2,96	3,1	3,24	3,38	3,53	3,67	3,81	3,95	4,09	4,23	
1510	2,42	2,57	2,72	2,87	3,02	3,17	3,32	3,47	3,62	3,78	3,93	4,08	4,23	4,38	4,53	
1610	2,58	2,74	2,9	3,06	3,22											
1710	2,74	2,91	3,08	3,25	3,42											
1810	2,9	3,08	3,26	3,44	3,62											
1910	3,06	3,25	3,44	3,63	3,82											
2010	3,22	3,42	3,62	3,82	4,02											

Area calcolata in m ²	Serrande con superficie <2 m ²
Serrande con superficie <0,4 m ²	Serrande con superficie >2/<4 m ²
Serrande con superficie <1 m ²	Serrande con superficie >4/<8 m ²

SR50T

Serranda di regolazione passo 50
con alette tamburate



Diffusione

Componenti per la
perfetta distribuzione
dell'aria negli impianti



Prodotto

SR50T

Costruzione

Telaio in lamiera d'acciaio zincata
Alette tamburate in lamiera d'acciaio zincata
Passo alette 50 mm
Ingranaggi interni di comando in nylon
Perni di comando \varnothing 8 mm zincati
Temperatura massima di esercizio: 50°C

Azionamento

Movimento contrapposto o parallelo azionabile
manualmente con comando manuale CM-10 o con
servomotore (entrambi a richiesta)

CAPITOLATO

Serranda di regolazione in acciaio
zincato passo 50 mm

FISSAGGIO

Mediante bulloni agli angoli delle
flange

ACCESSORI

Comando manuale CM-10
Servomotore 24V o 230V

DISEGNI

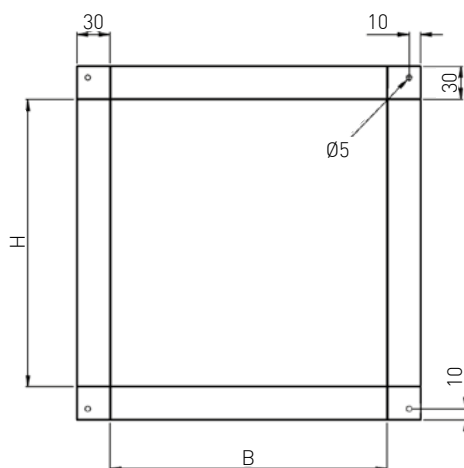
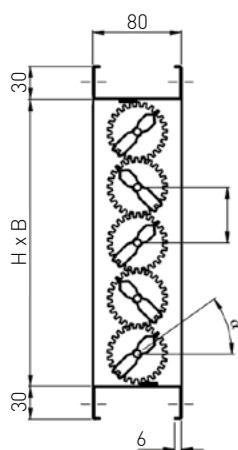

SR50T



CM-10
Comando manuale



SERVOMOTORE

DIMENSIONI

B mm	110	160	210	260	310	360	410	460	510	560	610	660	710
H mm	110	160	210	260	310	360	410	460	510	560	610	660	710



INDEX



NEXT



PREV

SR50T

Serranda di regolazione passo 50 con alette tamburate

PRESTAZIONI

SR50T	Perdita di carico e rumore generato					
	V (m/s)	$\alpha 0^\circ$		$\alpha 30^\circ$		$\alpha 60^\circ$
		ΔP_t Pa	LwA dB(A)	ΔP_t Pa	LwA dB(A)	ΔP_t Pa
1	<5	<20	<5	<20	14	24
2	<5	23	<5	25	56	44
3	<5	33	7	37	130	58
4	5	42	12	44	230	67
5	9	48	20	52	360	74
6	13	53	29	57	550	80
7	18	58	39	62	650	84
8	22	62	50	66	1000	88
9	27	65	64	69	>1000*	92
10	35	68	80	72	>1000*	95

TABELLA DI SELEZIONE

A_k m ²	v [m/s]		Q [m ³ /h]	
	min	max	min	max
0,0220	3	6	240	480
0,0330	3	6	360	710
0,0440	3	6	480	950
0,0550	3	6	590	1190
0,0660	3	6	710	1430
0,0770	3	6	830	1660
0,0420	3	6	450	910
0,0630	3	6	680	1360
0,0840	3	6	910	1810
0,1050	3	6	1130	2270
0,1260	3	6	1360	2720
0,1470	3	6	1590	3180
0,0930	3	6	1000	2010
0,1240	3	6	1340	2680
0,1550	3	6	1670	3350
0,1860	3	6	2010	4020
0,2170	3	6	2340	4690
0,1640	3	6	1770	3540
0,2050	3	6	2210	4430
0,2460	3	6	2660	5310
0,2870	3	6	3100	6200
0,2550	3	6	2750	5510
0,3060	3	6	3300	6610
0,3570	3	6	3860	7710
0,3660	3	6	3950	7910
0,4270	3	6	4610	9220
0,4970	3	6	5370	10740





SCHEMA IDENTIFICATIVO GRANDEZZA SERVOMOTORE

Altezza H m ²	Base B													
	200	300	400	500	600	700	800	900	1000	1100	1200	1300	1400	1500
210	0,04	0,06	0,08	0,11	0,13	0,15	0,17	0,19	0,21	0,23	0,25	0,27	0,29	0,32
310	0,06	0,09	0,12	0,16	0,19	0,22	0,25	0,28	0,31	0,34	0,37	0,4	0,43	0,47
410	0,08	0,12	0,16	0,21	0,25	0,29	0,33	0,37	0,41	0,45	0,49	0,53	0,57	0,62
510	0,1	0,15	0,2	0,26	0,31	0,36	0,41	0,46	0,51	0,56	0,61	0,66	0,71	0,77
610	0,12	0,18	0,24	0,31	0,37	0,43	0,49	0,55	0,61	0,67	0,73	0,79	0,85	0,92
710	0,14	0,21	0,28	0,36	0,43	0,5	0,57	0,64	0,71	0,78	0,85	0,92	0,99	1,07
810	0,16	0,24	0,32	0,41	0,49	0,57	0,65	0,73	0,81	0,89	0,97	1,05	1,13	1,22
910	0,18	0,27	0,36	0,46	0,55	0,64	0,73	0,82	0,91	1	1,09	1,18	1,27	1,37
1010	0,2	0,3	0,4	0,51	0,61	0,71	0,81	0,91	1,01	1,11	1,21	1,31	1,41	1,52
1110	0,22	0,33	0,44	0,56	0,67	0,78	0,89	1	1,11	1,22	1,33	1,44	1,55	1,67
1210	0,24	0,36	0,48	0,61	0,73	0,85	0,97	1,09	1,21	1,33	1,45	1,57	1,69	1,82
1310	0,26	0,39	0,52	0,66	0,79	0,92	1,05	1,18	1,31	1,44	1,57	1,7	1,83	1,97
1410	0,28	0,42	0,56	0,71	0,85	0,99	1,13	1,27	1,41	1,55	1,69	1,83	1,97	2,12
1510	0,3	0,45	0,6	0,76	0,91	1,06	1,21	1,36	1,51	1,66	1,81	1,96	2,11	2,27
1610	0,32	0,48	0,64	0,81	0,97	1,13	1,29	1,45	1,61	1,77	1,93	2,09	2,25	2,42
1710	0,34	0,51	0,68	0,86	1,03	1,2	1,37	1,54	1,71	1,88	2,05	2,22	2,39	2,57
1810	0,36	0,54	0,72	0,91	1,09	1,27	1,45	1,63	1,81	1,99	2,17	2,35	2,53	2,72
1910	0,38	0,57	0,76	0,96	1,15	1,34	1,53	1,72	1,91	2,1	2,29	2,48	2,67	2,87
2010	0,4	0,6	0,8	1,01	1,21	1,41	1,61	1,81	2,01	2,21	2,41	2,61	2,81	3,02
2110	0,42	0,63	0,84	1,06	1,27	1,48	1,69	1,9	2,11	2,32	2,53	2,74	2,95	3,17
2210	0,44	0,66	0,88	1,11	1,33	1,55	1,77	1,99	2,21	2,43	2,65	2,87	3,09	3,32
2310	0,46	0,69	0,92	1,16	1,39	1,62	1,85	2,08	2,31	2,54	2,77	3	3,23	3,47
2410	0,48	0,72	0,96	1,21	1,45	1,69	1,93	2,17	2,41	2,65	2,89	3,13	3,37	3,62
2510	0,5	0,75	1	1,26	1,51	1,76	2,01	2,26	2,51	2,76	3,01	3,26	3,51	3,77
2610	0,52	0,78	1,04	1,31	1,57	1,83	2,09	2,35	2,61	2,87	3,13	3,39	3,65	3,92
2710	0,54	0,81	1,08	1,36	1,63	1,9	2,17	2,44	2,71	2,98	3,25	3,52	3,79	4,07
2810	0,56	0,84	1,12	1,41	1,69	1,97	2,25	2,53	2,81	3,09	3,37	3,65	3,93	4,22
2910	0,58	0,87	1,16	1,46	1,75	2,04	2,33	2,62	2,91	3,2	3,49	3,78	4,07	4,37
3010	0,6	0,9	1,2	1,51	1,81	2,11	2,41	2,71	3,01	3,31	3,61	3,91	4,21	4,52



SR50T

Serranda di regolazione passo 50 con alette tamburate

Altezza H m ²	Base B															
	1600	1700	1800	1900	2000	2100	2200	2300	2400	2500	2600	2700	2800	2900	3000	
210	0,34	0,36	0,38	0,4	0,42	0,44	0,46	0,48	0,5	0,53	0,55	0,57	0,59	0,61	0,63	
310	0,5	0,53	0,56	0,59	0,62	0,65	0,68	0,71	0,74	0,78	0,81	0,84	0,87	0,9	0,93	
410	0,66	0,7	0,74	0,78	0,82	0,86	0,9	0,94	0,98	1,03	1,07	1,11	1,15	1,19	1,23	
510	0,82	0,87	0,92	0,97	1,02	1,07	1,12	1,17	1,22	1,28	1,33	1,38	1,43	1,48	1,53	
610	0,98	1,04	1,1	1,16	1,22	1,28	1,34	1,4	1,46	1,53	1,59	1,65	1,71	1,77	1,83	
710	1,14	1,21	1,28	1,35	1,42	1,49	1,56	1,63	1,7	1,78	1,85	1,92	1,99	2,06	2,13	
810	1,3	1,38	1,46	1,54	1,62	1,7	1,78	1,86	1,94	2,03	2,11	2,19	2,27	2,35	2,43	
910	1,46	1,55	1,64	1,73	1,82	1,91	2	2,09	2,18	2,28	2,37	2,46	2,55	2,64	2,73	
1010	1,62	1,72	1,82	1,92	2,02	2,12	2,22	2,32	2,42	2,53	2,63	2,73	2,83	2,93	3,03	
1110	1,78	1,89	2	2,11	2,22	2,33	2,44	2,55	2,66	2,78	2,89	3	3,11	3,22	3,33	
1210	1,94	2,06	2,18	2,3	2,42	2,54	2,66	2,78	2,9	3,03	3,15	3,27	3,39	3,51	3,63	
1310	2,1	2,23	2,36	2,49	2,62	2,75	2,88	3,01	3,14	3,28	3,41	3,54	3,67	3,8	3,93	
1410	2,26	2,4	2,54	2,68	2,82	2,96	3,1	3,24	3,38	3,53	3,67	3,81	3,95	4,09	4,23	
1510	2,42	2,57	2,72	2,87	3,02	3,17	3,32	3,47	3,62	3,78	3,93	4,08	4,23	4,38	4,53	
1610	2,58	2,74	2,9	3,06	3,22											
1710	2,74	2,91	3,08	3,25	3,42											
1810	2,9	3,08	3,26	3,44	3,62											
1910	3,06	3,25	3,44	3,63	3,82											
2010	3,22	3,42	3,62	3,82	4,02											

Area calcolata in m ²	Serrande con superficie <2 m ²
Serrande con superficie <0,4 m ²	Serrande con superficie >2/<4 m ²
Serrande con superficie <1 m ²	Serrande con superficie >4/<8 m ²

SR100T

Serranda di regolazione passo 100 con alette tamburate



Diffusione

Componenti per la perfetta distribuzione dell'aria negli impianti



Prodotto

SR100T

Costruzione

Telaio in lamiera d'acciaio zincata, spessore 1,0 mm
 Alette tamburate in lamiera d'acciaio zincata, spessore 0,5+0,5 mm (0,6+0,6 mm per base superiore a 1,0 m)
 Passo alette 100 mm
 Levismi esterni di comando zincati
 Boccole in nylon resistenti fino a 70 °C
 Perni di comando Ø 12 mm zincati
 Tenuta laterale con lamelle in alluminio

CAPITOLATO

Serranda di regolazione in acciaio zincato passo 100 mm con alette tamburate

FISSAGGIO

Mediante bulloni lungo le flange

ACCESSORI

Comando manuale CM-11
 Servomotore 24V o 230V

DISEGNI

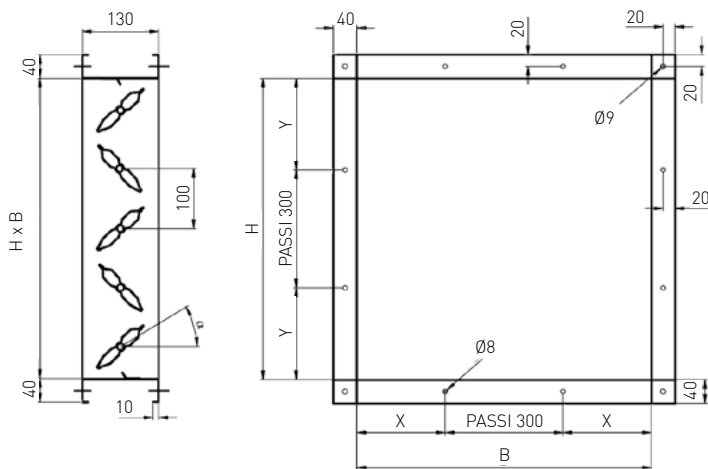

SR100T



CM-11
Comando manuale



SERVOMOTORE

DIMENSIONI

B mm	200	300	400	500	600	700	800	900	1000	1100	1200	1300	1400	1500	1600	1700
N. Fori Ø 8	/	/	1	1	1	2	2	2	3	3	3	4	4	4	5	5
X mm	/	/	200	250	300	200	250	300	200	250	300	200	250	300	200	250

H mm	210	310	410	510	610	710	810	910	1010	1110	1210	1310	1410	1510	1610	1710	1810	1910	2010
N. Fori Ø 8	/	/	1	1	1	2	2	2	3	3	3	4	4	4	5	5	5	6	6
Y mm	/	/	205	255	305	205	255	305	205	255	305	205	255	305	205	255	305	205	255



SR100T

Serranda di regolazione passo 100 con alette tamburate

PRESTAZIONI

SR100T	Perdita di carico e rumore generato						
	V (m/s)	α 0°		α 30°		α 60°	
		ΔP Pa	LwA dB(A)	ΔP Pa	LwA dB(A)	ΔP Pa	LwA dB(A)
1	< 5	< 20	5	27	78	29	
2	< 5	23	23	43	320	50	
3	< 5	35	52	54	780	63	
4	< 5	43	90	62	1350	72	
5	< 5	49	150	66	> 1500*	78	
6	< 5	53	240	71	> 1500*	84	
7	7	58	330	74	> 1500*	90	
8	8	62	420	78	> 1500*	93	
9	11	65	520	82	> 1500*	97	
10	14	68	640	84	> 1500*	>100	
11	17	71	800	86	> 1500*	>100	
12	20	73	960	89	> 1500*	>100	
13	23	75	1090	91	> 1500*	>100	
14	27	77	1270	93	> 1500*	>100	
15	32	79	1470	94	> 1500*	>100	

TABELLA DI SELEZIONE

A_k m ²	v [m/s]		Q [m ³ /h]	
	min	max	min	max
0,0420	3	6	450	910
0,0840	3	6	910	1810
0,1260	3	6	1360	2720
0,1680	3	6	1810	3630
0,2100	3	6	2270	4540
0,2520	3	6	2720	5440
0,2940	3	6	3180	6350
0,1640	3	6	1770	3540
0,2460	3	6	2660	5310
0,3280	3	6	3540	7080
0,4100	3	6	4430	8860
0,4920	3	6	5310	10630
0,5740	3	6	6200	12400
0,3660	3	6	3950	7910
0,4880	3	6	5270	10540
0,6100	3	6	6590	13180
0,7320	3	6	7910	15810
0,8540	3	6	9220	18450
0,6480	3	6	7000	14000
0,8100	3	6	8750	17500
0,9720	3	6	10500	21000
1,1340	3	6	12250	24490
1,0100	3	6	10910	21820
1,2120	3	6	13090	26180
1,4140	3	6	15270	30540
1,4520	3	6	15680	31360
1,6940	3	6	18300	36590
1,9740	3	6	21320	42640





SCHEMA IDENTIFICATIVO GRANDEZZA SERVOMOTORE

Altezza H m ²	Base B													
	200	300	400	500	600	700	800	900	1000	1100	1200	1300	1400	1500
210	0,04	0,06	0,08	0,11	0,13	0,15	0,17	0,19	0,21	0,23	0,25	0,27	0,29	0,32
310	0,06	0,09	0,12	0,16	0,19	0,22	0,25	0,28	0,31	0,34	0,37	0,4	0,43	0,47
410	0,08	0,12	0,16	0,21	0,25	0,29	0,33	0,37	0,41	0,45	0,49	0,53	0,57	0,62
510	0,1	0,15	0,2	0,26	0,31	0,36	0,41	0,46	0,51	0,56	0,61	0,66	0,71	0,77
610	0,12	0,18	0,24	0,31	0,37	0,43	0,49	0,55	0,61	0,67	0,73	0,79	0,85	0,92
710	0,14	0,21	0,28	0,36	0,43	0,5	0,57	0,64	0,71	0,78	0,85	0,92	0,99	1,07
810	0,16	0,24	0,32	0,41	0,49	0,57	0,65	0,73	0,81	0,89	0,97	1,05	1,13	1,22
910	0,18	0,27	0,36	0,46	0,55	0,64	0,73	0,82	0,91	1	1,09	1,18	1,27	1,37
1010	0,2	0,3	0,4	0,51	0,61	0,71	0,81	0,91	1,01	1,11	1,21	1,31	1,41	1,52
1110	0,22	0,33	0,44	0,56	0,67	0,78	0,89	1	1,11	1,22	1,33	1,44	1,55	1,67
1210	0,24	0,36	0,48	0,61	0,73	0,85	0,97	1,09	1,21	1,33	1,45	1,57	1,69	1,82
1310	0,26	0,39	0,52	0,66	0,79	0,92	1,05	1,18	1,31	1,44	1,57	1,7	1,83	1,97
1410	0,28	0,42	0,56	0,71	0,85	0,99	1,13	1,27	1,41	1,55	1,69	1,83	1,97	2,12
1510	0,3	0,45	0,6	0,76	0,91	1,06	1,21	1,36	1,51	1,66	1,81	1,96	2,11	2,27
1610	0,32	0,48	0,64	0,81	0,97	1,13	1,29	1,45	1,61	1,77	1,93	2,09	2,25	2,42
1710	0,34	0,51	0,68	0,86	1,03	1,2	1,37	1,54	1,71	1,88	2,05	2,22	2,39	2,57
1810	0,36	0,54	0,72	0,91	1,09	1,27	1,45	1,63	1,81	1,99	2,17	2,35	2,53	2,72
1910	0,38	0,57	0,76	0,96	1,15	1,34	1,53	1,72	1,91	2,1	2,29	2,48	2,67	2,87
2010	0,4	0,6	0,8	1,01	1,21	1,41	1,61	1,81	2,01	2,21	2,41	2,61	2,81	3,02
2110	0,42	0,63	0,84	1,06	1,27	1,48	1,69	1,9	2,11	2,32	2,53	2,74	2,95	3,17
2210	0,44	0,66	0,88	1,11	1,33	1,55	1,77	1,99	2,21	2,43	2,65	2,87	3,09	3,32
2310	0,46	0,69	0,92	1,16	1,39	1,62	1,85	2,08	2,31	2,54	2,77	3	3,23	3,47
2410	0,48	0,72	0,96	1,21	1,45	1,69	1,93	2,17	2,41	2,65	2,89	3,13	3,37	3,62
2510	0,5	0,75	1	1,26	1,51	1,76	2,01	2,26	2,51	2,76	3,01	3,26	3,51	3,77
2610	0,52	0,78	1,04	1,31	1,57	1,83	2,09	2,35	2,61	2,87	3,13	3,39	3,65	3,92
2710	0,54	0,81	1,08	1,36	1,63	1,9	2,17	2,44	2,71	2,98	3,25	3,52	3,79	4,07
2810	0,56	0,84	1,12	1,41	1,69	1,97	2,25	2,53	2,81	3,09	3,37	3,65	3,93	4,22
2910	0,58	0,87	1,16	1,46	1,75	2,04	2,33	2,62	2,91	3,2	3,49	3,78	4,07	4,37
3010	0,6	0,9	1,2	1,51	1,81	2,11	2,41	2,71	3,01	3,31	3,61	3,91	4,21	4,52



SR100T

Serranda di regolazione passo 100 con alette tamburate

Altezza H m ²	Base B															
	1600	1700	1800	1900	2000	2100	2200	2300	2400	2500	2600	2700	2800	2900	3000	
210	0,34	0,36	0,38	0,4	0,42	0,44	0,46	0,48	0,5	0,53	0,55	0,57	0,59	0,61	0,63	
310	0,5	0,53	0,56	0,59	0,62	0,65	0,68	0,71	0,74	0,78	0,81	0,84	0,87	0,9	0,93	
410	0,66	0,7	0,74	0,78	0,82	0,86	0,9	0,94	0,98	1,03	1,07	1,11	1,15	1,19	1,23	
510	0,82	0,87	0,92	0,97	1,02	1,07	1,12	1,17	1,22	1,28	1,33	1,38	1,43	1,48	1,53	
610	0,98	1,04	1,1	1,16	1,22	1,28	1,34	1,4	1,46	1,53	1,59	1,65	1,71	1,77	1,83	
710	1,14	1,21	1,28	1,35	1,42	1,49	1,56	1,63	1,7	1,78	1,85	1,92	1,99	2,06	2,13	
810	1,3	1,38	1,46	1,54	1,62	1,7	1,78	1,86	1,94	2,03	2,11	2,19	2,27	2,35	2,43	
910	1,46	1,55	1,64	1,73	1,82	1,91	2	2,09	2,18	2,28	2,37	2,46	2,55	2,64	2,73	
1010	1,62	1,72	1,82	1,92	2,02	2,12	2,22	2,32	2,42	2,53	2,63	2,73	2,83	2,93	3,03	
1110	1,78	1,89	2	2,11	2,22	2,33	2,44	2,55	2,66	2,78	2,89	3	3,11	3,22	3,33	
1210	1,94	2,06	2,18	2,3	2,42	2,54	2,66	2,78	2,9	3,03	3,15	3,27	3,39	3,51	3,63	
1310	2,1	2,23	2,36	2,49	2,62	2,75	2,88	3,01	3,14	3,28	3,41	3,54	3,67	3,8	3,93	
1410	2,26	2,4	2,54	2,68	2,82	2,96	3,1	3,24	3,38	3,53	3,67	3,81	3,95	4,09	4,23	
1510	2,42	2,57	2,72	2,87	3,02	3,17	3,32	3,47	3,62	3,78	3,93	4,08	4,23	4,38	4,53	
1610	2,58	2,74	2,9	3,06	3,22											
1710	2,74	2,91	3,08	3,25	3,42											
1810	2,9	3,08	3,26	3,44	3,62											
1910	3,06	3,25	3,44	3,63	3,82											
2010	3,22	3,42	3,62	3,82	4,02											

Area calcolata in m ²	Serrande con superficie <2 m ²
Serrande con superficie <0,4 m ²	Serrande con superficie >2/<4 m ²
Serrande con superficie <1 m ²	Serrande con superficie >4/<8 m ²

SR150T

Serranda di regolazione passo 150
con alette tamburate



Diffusione

Componenti per la
perfetta distribuzione
dell'aria negli impianti



Prodotto

SR150T

Costruzione

Telaio in lamiera d'acciaio zincata, spessore 1,5 mm
Alette tamburate in lamiera d'acciaio zincata, spessore 0,6+0,6 mm
Passo alette 150 mm
Levismi esterni zincati per il comando della serranda
Boccole in nylon resistenti fino a 70°C
Perni di comando $\varnothing 12$ mm zincati
Tenuta laterale con lamelle in alluminio

CAPITOLATO

Serranda di regolazione in acciaio zincato passo 150 mm con alette tamburate

FISSAGGIO

Mediante bulloni lungo le flange

ACCESSORI

Comando manuale CM-20
Servomotore 24V o 230V

DISEGNI

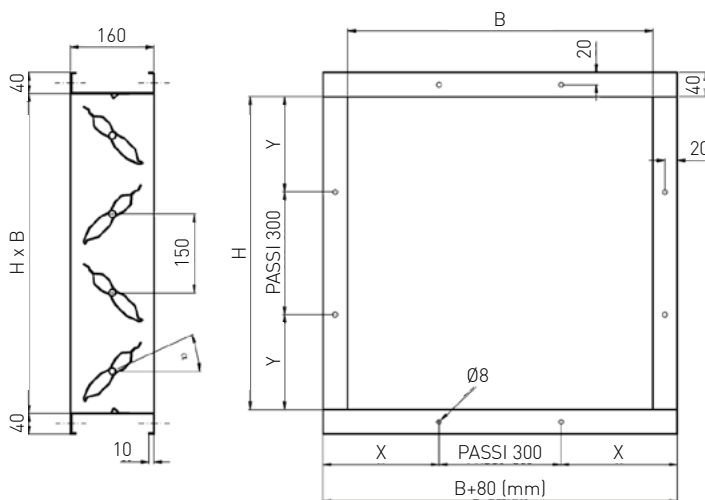

SR150T



CM-20
Comando manuale



SERVOMOTORE

DIMENSIONI

B mm	400	500	600	700	800	900	1000	1100	1200	1300	1400	1500	1600	1700	1800	1900	2000
N. Fori $\varnothing 8$	1	1	1	2	2	2	3	3	3	4	4	4	5	5	5	6	6
X mm	240	290	340	240	290	340	240	290	340	240	290	340	240	290	340	240	290

H mm	610	760	910	1060	1210	1360	1510	1660	1810	1960	2110	2260	2410
N. Fori $\varnothing 8$	1	2	2	3	3	4	4	5	5	6	6	7	7
Y mm	305	230	305	230	305	230	305	230	305	230	305	230	305



SR150T

Serranda di regolazione passo 150 con alette tamburate

PRESTAZIONI

SR150T	Perdita di carico e rumore generato					
	V (m/s)	α 0°		α 30°		α 60°
ΔP Pa		LwA dB(A)	ΔP Pa	LwA dB(A)	ΔP Pa	LwA dB(A)
1	< 5	< 20	5	32	65	47
2	< 5	23	18	48	270	63
3	< 5	34	44	57	625	72
4	< 5	43	75	64	1110	77
5	< 5	48	120	70	> 1500*	83
6	< 5	54	170	74	> 1500*	87
7	5	58	240	77	> 1500*	90
8	7	62	320	80	> 1500*	93
9	9	66	400	83	> 1500*	95
10	11	69	480	85	> 1500*	98
11	13	72	590	88	> 1500*	100
12	15	75	700	90	> 1500*	> 100
13	18	77	820	92	> 1500*	> 100
14	21	79	950	93	> 1500*	> 100
15	25	81	1120	95	> 1500*	> 100

TABELLA DI SELEZIONE

A_k m ²	v [m/s]		Q [m ³ /h]	
	min	max	min	max
0,0930	3	6	1000	2010
0,1860	3	6	2010	4020
0,2790	3	6	3010	6030
0,3720	3	6	4020	8040
0,4650	3	6	5020	10040
0,5580	3	6	6030	12050
0,6200	3	6	6700	13390
0,3660	3	6	3950	7910
0,5490	3	6	5930	11860
0,7320	3	6	7910	15810
0,9150	3	6	9880	19760
1,0980	3	6	11860	23720
1,2200	3	6	13180	26350
0,8190	3	6	8850	17690
1,0920	3	6	11790	23590
1,3650	3	6	14740	29480
1,6380	3	6	17690	35380
1,8200	3	6	19660	39310
1,4520	3	6	15680	31360
1,8150	3	6	19600	39200
2,1780	3	6	23520	47040
2,4200	3	6	26140	52270
2,2650	3	6	24460	48920
2,7180	3	6	29350	58710
3,0200	3	6	32620	65230
3,2580	3	6	35190	70370
3,6200	3	6	39100	78190
3,9200	3	6	42340	84670





SCHEMA IDENTIFICATIVO GRANDEZZA SERVOMOTORE

Altezza H m ²	Base B														
	200	300	400	500	600	700	800	900	1000	1100	1200	1300	1400	1500	
310	0,06	0,09	0,12	0,16	0,19	0,22	0,25	0,28	0,31	0,34	0,37	0,4	0,43	0,47	
460	0,09	0,14	0,18	0,23	0,28	0,32	0,37	0,41	0,46	0,51	0,55	0,6	0,64	0,69	
610	0,12	0,18	0,24	0,31	0,37	0,43	0,49	0,55	0,61	0,67	0,73	0,79	0,85	0,92	
760	0,15	0,23	0,3	0,38	0,46	0,53	0,61	0,68	0,76	0,84	0,91	0,99	1,06	1,14	
910	0,18	0,27	0,36	0,46	0,55	0,64	0,73	0,82	0,91	1	1,09	1,18	1,27	1,37	
1060	0,21	0,32	0,42	0,53	0,64	0,74	0,85	0,95	1,06	1,17	1,27	1,38	1,48	1,59	
1210	0,24	0,36	0,48	0,61	0,73	0,85	0,97	1,09	1,21	1,33	1,45	1,57	1,69	1,82	
1360	0,27	0,41	0,54	0,68	0,82	0,95	1,09	1,22	1,36	1,5	1,63	1,77	1,9	2,04	
1510	0,3	0,45	0,6	0,76	0,91	1,06	1,21	1,36	1,51	1,66	1,81	1,96	2,11	2,27	
1660	0,33	0,5	0,66	0,83	1	1,16	1,33	1,49	1,66	1,83	1,99	2,16	2,32	2,49	
1810	0,36	0,54	0,72	0,91	1,09	1,27	1,45	1,63	1,81	1,99	2,17	2,35	2,53	2,72	
1960	0,39	0,59	0,78	0,98	1,18	1,37	1,57	1,76	1,96	2,16	2,35	2,55	2,74	2,94	
2110	0,42	0,63	0,84	1,06	1,27	1,48	1,69	1,9	2,11	2,32	2,53	2,74	2,95	3,17	
2260	0,45	0,68	0,9	1,13	1,36	1,58	1,81	2,03	2,26	2,49	2,71	2,94	3,16	3,39	
2410	0,48	0,72	0,96	1,21	1,45	1,69	1,93	2,17	2,41	2,65	2,89	3,13	3,37	3,62	
2560	0,51	0,77	1,02	1,28	1,54	1,79	2,05	2,3	2,56	2,82	3,07	3,33	3,58	3,84	
2710	0,54	0,81	1,08	1,36	1,63	1,9	2,17	2,44	2,71	2,98	3,25	3,52	3,79	4,07	
2860	0,57	0,86	1,14	1,43	1,72	2	2,29	2,57	2,86	3,15	3,43	3,72	4	4,29	
3010	0,6	0,9	1,2	1,51	1,81	2,11	2,41	2,71	3,01	3,31	3,61	3,91	4,21	4,52	

Altezza H m ²	Base B														
	1600	1700	1800	1900	2000	2100	2200	2300	2400	2500	2600	2700	2800	2900	3000
310	0,5	0,53	0,56	0,59	0,62	0,65	0,68	0,71	0,74	0,78	0,81	0,84	0,87	0,9	0,93
460	0,74	0,78	0,83	0,87	0,92	0,97	1,01	1,06	1,1	1,15	1,2	1,24	1,29	1,33	1,38
610	0,98	1,04	1,1	1,16	1,22	1,28	1,34	1,4	1,46	1,53	1,59	1,65	1,71	1,77	1,83
760	1,22	1,29	1,37	1,44	1,52	1,6	1,67	1,75	1,82	1,9	1,98	2,05	2,13	2,2	2,28
910	1,46	1,55	1,64	1,73	1,82	1,91	2	2,09	2,18	2,28	2,37	2,46	2,55	2,64	2,73
1060	1,7	1,8	1,91	2,01	2,12	2,23	2,33	2,44	2,54	2,65	2,76	2,86	2,97	3,07	3,18
1210	1,94	2,06	2,18	2,3	2,42	2,54	2,66	2,78	2,9	3,03	3,15	3,27	3,39	3,51	3,63
1360	2,18	2,31	2,45	2,58	2,72	2,86	2,99	3,13	3,26	3,4	3,54	3,67	3,81	3,94	4,08
1510	2,42	2,57	2,72	2,87	3,02										
1660	2,66	2,82	2,99	3,15	3,32			Area calcolata in m ²						Serrande con superficie <2 m ²	
1810	2,9	3,08	3,26	3,44	3,62			Serrande con superficie <0,4 m ²						Serrande con superficie >2/<4 m ²	
1960	3,14	3,33	3,53	3,72	3,92			Serrande con superficie <1 m ²						Serrande con superficie >4/<8 m ²	



SR200T

Serranda di regolazione passo 200 con alette tamburate



Prodotto

SR200T

Costruzione

Telaio in lamiera d'acciaio zincata, spessore 1,5mm
 Alette tamburate in lamiera d'acciaio zincata, spessore 0,8+0,8 mm
 Passo alette 200 mm
 Levismi esterni per il comando della serranda
 Boccole in nylon resistenti fino a 70°C
 Perni di comando Ø 12 mm zincati
 Tenuta laterale con lamelle in alluminio

CAPITOLATO

Serranda di regolazione in acciaio zincato passo 200 mm con alette tamburate

FISSAGGIO

Mediante bulloni lungo le flange

ACCESSORI

Comando manuale CM-20
 Servomotore 24V o 230V

DISEGNI

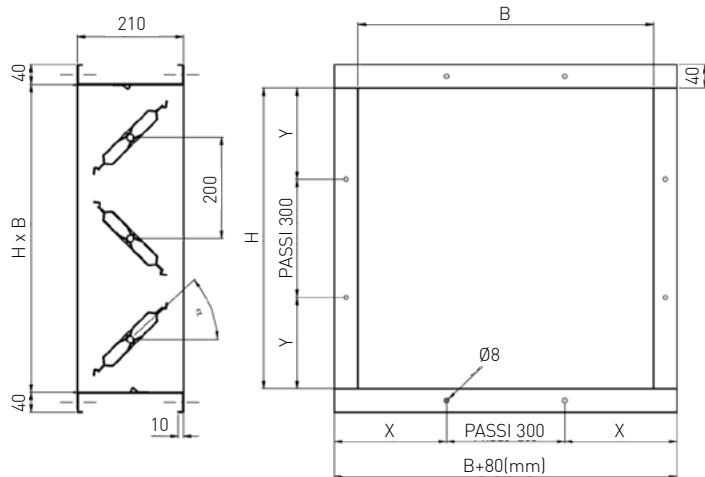

SR200T



CM-20
Comando manuale



SERVOMOTORE

DIMENSIONI

B mm	200	300	400	500	600	700	800	900	1000	1100	1200	1300	1400	1500	1600	1700	1800	1900	2000
N. Fori Ø 8	1	1	2	2	2	3	3	3	4	4	4	5	5	5	6	6	6	7	7
X mm	140	190	90	140	190	90	140	190	90	140	190	90	140	190	90	140	190	90	140

H mm	410	610	810	1010	1210	1410	1610	1810	2010
N. Fori Ø 8	1	1	2	3	3	4	5	5	6
Y mm	205	305	255	205	305	255	205	305	255





PRESTAZIONI

SR200T	Perdita di carico e rumore generato					
	$\alpha 0^\circ$		$\alpha 30^\circ$		$\alpha 60^\circ$	
V (m/s)	ΔP Pa	LwA dB(A)	ΔP Pa	LwA dB(A)	ΔP Pa	LwA dB(A)
1	< 5	< 20	6	32	130	49
2	< 5	23	23	49	520	69
3	< 5	34	52	58	1185	76
4	< 5	42	94	66	1350	83
5	< 5	48	145	71	> 1500*	87
6	< 5	53	215	75	> 1500*	92
7	7	57	290	79	> 1500*	95
8	9	61	380	83	> 1500*	98
9	11	64	480	86	> 1500*	> 100
10	13	68	580	88	> 1500*	> 100
11	16	71	700	91	> 1500*	> 100
12	19	73	830	93	> 1500*	> 100
13	22	75	975	95	> 1500*	> 100
14	25	77	1130	97	> 1500*	> 100
15	27	79	1300	99	> 1500*	> 100

TABELLA DI SELEZIONE

A_k m ²	v [m/s]		Q [m ³ /h]	
	min	max	min	max
0,1640	3	6	1770	3540
0,2460	3	6	2660	5310
0,3280	3	6	3540	7080
0,4100	3	6	4430	8860
0,4920	3	6	5310	10630
0,5740	3	6	6200	12400
0,6150	3	6	6640	13280
0,3660	3	6	3950	7910
0,4880	3	6	5270	10540
0,6100	3	6	6590	13180
0,7320	3	6	7910	15810
0,8540	3	6	9220	18450
0,9150	3	6	9880	19760
0,6480	3	6	7000	14000
0,8100	3	6	8750	17500
0,9720	3	6	10500	21000
1,1340	3	6	12250	24490
1,2150	3	6	13120	26240
1,0100	3	6	10910	21820
1,2120	3	6	13090	26180
1,4140	3	6	15270	30540
1,5150	3	6	16360	32720
1,4520	3	6	15680	31360
1,6940	3	6	18300	36590
1,8150	3	6	19600	39200
1,9740	3	6	21320	42640
2,1150	3	6	22840	45680
2,4150	3	6	26080	52160



SR200T

Serranda di regolazione passo 200 con alette tamburate

SCHEMA IDENTIFICATIVO GRANDEZZA SERVOMOTORE

Altezza H m ²	Base B													
	200	300	400	500	600	700	800	900	1000	1100	1200	1300	1400	1500
410	0,08	0,12	0,16	0,21	0,25	0,29	0,33	0,37	0,41	0,45	0,49	0,53	0,57	0,62
610	0,12	0,18	0,24	0,31	0,37	0,43	0,49	0,55	0,61	0,67	0,73	0,79	0,85	0,92
810	0,16	0,24	0,32	0,41	0,49	0,57	0,65	0,73	0,81	0,89	0,97	1,05	1,13	1,22
1010	0,2	0,3	0,4	0,51	0,61	0,71	0,81	0,91	1,01	1,11	1,21	1,31	1,41	1,52
1210	0,24	0,36	0,48	0,61	0,73	0,85	0,97	1,09	1,21	1,33	1,45	1,57	1,69	1,82
1410	0,28	0,42	0,56	0,71	0,85	0,99	1,13	1,27	1,41	1,55	1,69	1,83	1,97	2,12
1610	0,32	0,48	0,64	0,81	0,97	1,13	1,29	1,45	1,61	1,77	1,93	2,09	2,25	2,42
1810	0,36	0,54	0,72	0,91	1,09	1,27	1,45	1,63	1,81	1,99	2,17	2,35	2,53	2,72
2010	0,4	0,6	0,8	1,01	1,21	1,41	1,61	1,81	2,01	2,21	2,41	2,61	2,81	3,02
2210	0,44	0,66	0,88	1,11	1,33	1,55	1,77	1,99	2,21	2,43	2,65	2,87	3,09	3,32
2410	0,48	0,72	0,96	1,21	1,45	1,69	1,93	2,17	2,41	2,65	2,89	3,13	3,37	3,62
2610	0,52	0,78	1,04	1,31	1,57	1,83	2,09	2,35	2,61	2,87	3,13	3,39	3,65	3,92
2810	0,56	0,84	1,12	1,41	1,69	1,97	2,25	2,53	2,81	3,09	3,37	3,65	3,93	4,22
3010	0,6	0,9	1,2	1,51	1,81	2,11	2,41	2,71	3,01	3,31	3,61	3,91	4,21	4,52

Altezza H m ²	Base B														
	1600	1700	1800	1900	2000	2100	2200	2300	2400	2500	2600	2700	2800	2900	3000
210	0,34	0,36	0,38	0,4	0,42	0,44	0,46	0,48	0,5	0,53	0,55	0,57	0,59	0,61	0,63
410	0,66	0,7	0,74	0,78	0,82	0,86	0,9	0,94	0,98	1,03	1,07	1,11	1,15	1,19	1,23
610	0,98	1,04	1,1	1,16	1,22	1,28	1,34	1,4	1,46	1,53	1,59	1,65	1,71	1,77	1,83
810	1,3	1,38	1,46	1,54	1,62	1,7	1,78	1,86	1,94	2,03	2,11	2,19	2,27	2,35	2,43
1010	1,62	1,72	1,82	1,92	2,02	2,12	2,22	2,32	2,42	2,53	2,63	2,73	2,83	2,93	3,03
1210	1,94	2,06	2,18	2,3	2,42	2,54	2,66	2,78	2,9	3,03	3,15	3,27	3,39	3,51	3,63
1410	2,26	2,4	2,54	2,68	2,82	2,96	3,1	3,24	3,38	3,53	3,67	3,81	3,95	4,09	4,23
1610	2,58	2,74	2,9	3,06	3,22										
1810	2,9	3,08	3,26	3,44	3,62										
2010	3,22	3,42	3,62	3,82	4,02										

Area calcolata in m ²	Serrande con superficie <2 m ²
Serrande con superficie <0,4 m ²	Serrande con superficie >2/<4 m ²
Serrande con superficie <1 m ²	Serrande con superficie >4/<8 m ²



SRH100T

Serrande di regolazione per alte temperature in acciaio zincato passo 100 mm

H (mm)	y (mm)	Z (mm)	H (mm)	y (mm)	Z (mm)	H (mm)	y (mm)	Z (mm)	L (mm)	x (mm)	L (mm)	x (mm)	L (mm)	x (mm)
-	-	-	1100	100	550	2100	150	1050	-	-	1100	100	2100	150
200	-	50	1200	150	550	2200	200	1050	200	-	1200	150	2200	200
300	-	150	1300	200	650	2300	100	1150	300	-	1300	200	2300	100
400	200	150	1400	100	650	2400	150	1150	400	200	1400	100	2400	150
500	100	250	1500	150	750	2500	200	1250	500	100	1500	150	2500	200
600	150	250	1600	200	750	2600	100	1250	600	150	1600	200	2600	100
700	200	350	1700	100	850	2700	150	1350	700	200	1700	100	2700	150
800	100	350	1800	150	850	2800	200	1350	800	100	1800	150	2800	200
900	150	450	1900	200	950	2900	100	1450	900	150	1900	200	2900	100
1000	200	450	2000	100	950	3000	150	1450	1000	200	2000	100	3000	150

Larghezza L (mm)

-	200	300	400	500	600	700	800	900	1000
1100	1200	1300	1400	1500	1600	1700	1800	1900	2000
2100	2200	2300	2400	2500	2600	2700	2800	2900	3000

Altezza H (mm)

-	200	300	400	500	600	700	800	900	1000
1100	1200	1300	1400	1500	1600	1700	1800	1900	2000
2100	2200	2300	2400	2500	2600	2700	2800	2900	3000

ACCESSORI

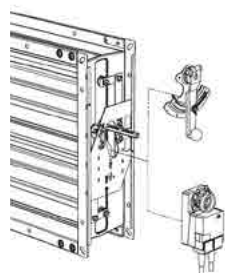

Perno e piastra universale
(standard)

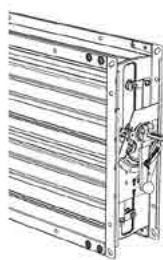

Comando manuale

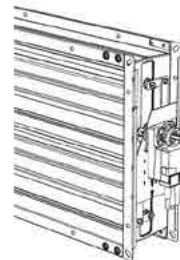

Servomotore



INDEX



NEXT



PREV

SRC/SRCM

Serranda di taratura circolare



Diffusione

Componenti per la perfetta distribuzione dell'aria negli impianti



Prodotto

SRC/SRCM

Impiego

A canale

Azionamento

Con comando manuale o servomotore

CAPITOLATO

Serranda di taratura circolare in acciaio zincato

COSTRUZIONE

Cassa e pala in acciaio zincato

VERSIONI

SRC Serranda con comando manuale montato.

SRCM Serranda zincata predisposta per servomotore.

Versione pesante fino Ø1200mm

DIMENSIONALI

SRC Modello	ØD mm	L1 mm	L mm	H mm	SRCM Modello	ØD mm	L1 mm	L mm	H mm
100	98	100	200	165	100	98	100	200	230
125	123	100	200	190	125	123	100	200	255
160	158	100	200	225	160	158	100	200	290
200	198	100	200	265	200	198	100	200	330
250	248	100	200	315	250	248	100	200	380
315	313	140	240	380	315	313	140	240	445
355	353	140	240	420	255	353	140	240	485
400	398	140	240	470	400	398	140	240	535
450	448	140	240	515	450	448	140	240	580
500	498	140	240	565	500	498	140	240	630

DISEGNI

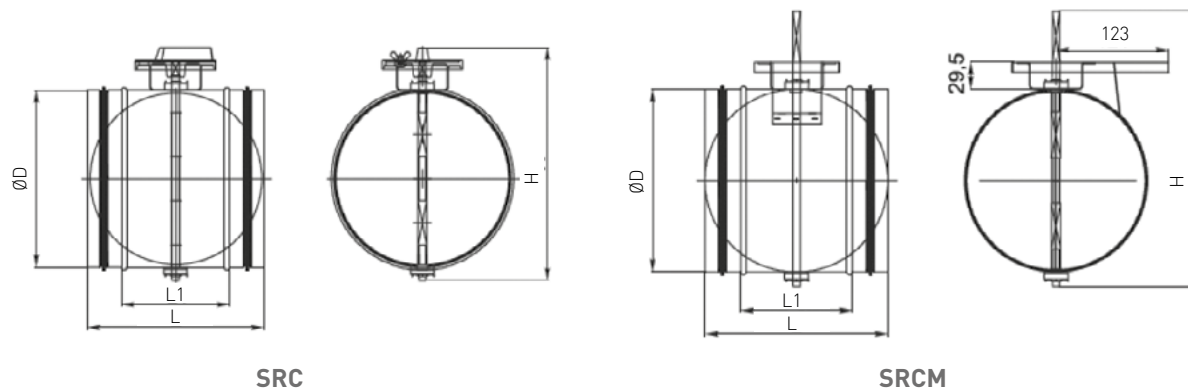

SRC/SRCM

Serranda di taratura circolare

TABELLA DI SELEZIONE

BxH mm	A _k m ²	v [m/s]		Q [m ³ /h]		Dp [α=40°] [Pa]		L _{WA} [α=40°] [dB(A)]	
		min	max	min	max	min	max	min	max
SRC-80	0,0050	3	6	50	110	51	205	41	58
SRC-100	0,0079	3	6	80	170	51	205	42	58
SRC-125	0,0123	3	6	130	270	51	205	43	58
SRC-150	0,0177	3	6	190	380	51	205	44	58
SRC-160	0,0201	3	6	220	430	51	205	44	58
SRC-180	0,0254	3	6	270	550	51	205	45	58
SRC-200	0,0314	3	6	340	680	51	205	45	61
SRC-224	0,0394	3	6	430	850	51	205	45	61
SRC-250	0,0491	3	6	530	1060	51	205	46	61
SRC-300	0,0707	3	6	760	1530	51	205	47	61
SRC-315	0,0779	3	6	840	1680	51	205	47	61
SRC-355	0,0990	3	6	1070	2140	51	205	47	61
SRC-400	0,1257	3	6	1360	2710	51	205	48	62
SRC-450	0,1590	3	6	1720	3440	51	205	48	62
SRC-500	0,1963	3	6	2120	4240	51	205	49	62
SRC-560	0,2463	3	6	2660	5320	51	205	49	62
SRC-600	0,2827	3	6	3050	6110	51	205	50	62
SRC-630	0,3117	3	6	3370	6730	51	205	50	63

DIAGRAMMA DI SCELTA RAPIDA

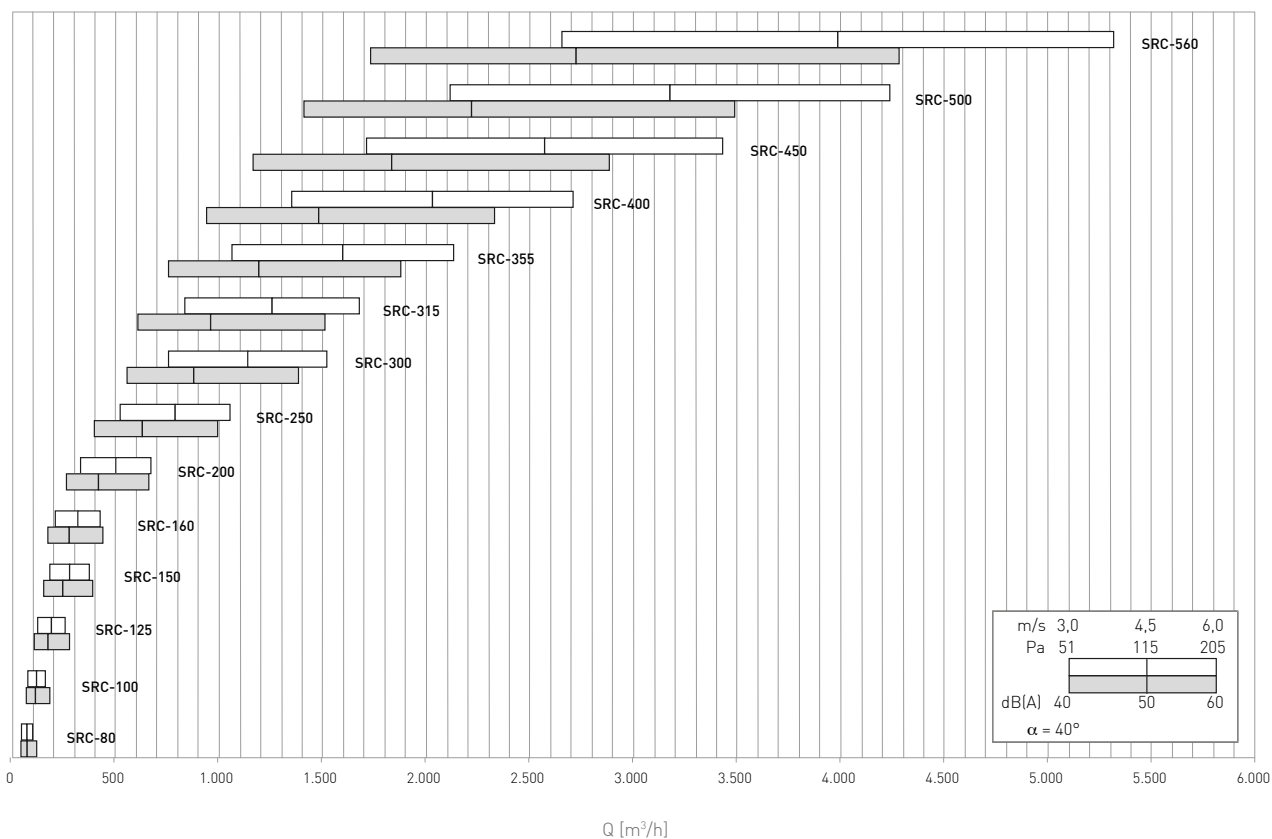



Prodotto

SITZ

Costruzione

Telaio in lamiera d'acciaio zincata, spessore 1,5 mm
 Alette tamburate in lamiera d'acciaio zincata, spessore 0,8+0,8 mm, con speciale profilo per l'alloggiamento delle guarnizioni
 Passo alette 200 mm
 Levismi esterni per il comando della serranda
 Boccole in nylon resistenti fino a 70°C
 Perni di comando $\varnothing 12$ mm zincati
 Tenuta laterale con lamelle in alluminio

CAPITOLATO

Serranda di intercettazione a tenuta, passo 200 mm.

Prove del rumore autogenerato secondo normativa UNI EN 25135 e ISO 23741.

Prova di tenuta secondo normativa EN 1751 DIN 1946/4

FISSAGGIO

Mediante viti lungo le flange

ACCESSORI

Comando manuale CM-20
 Servomotore

DISEGNI

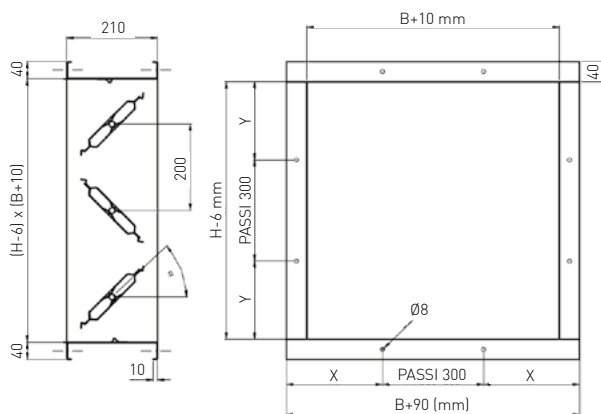

SITZ



CM-20
Comando manuale



SERVOMOTORE

DIMENSIONI

B mm	200	300	400	500	600	700	800	900	1000	1100	1200	1300	1400	1500	1600	1700	1800	1900	2000
N. Fori $\varnothing 8$	1	1	2	2	2	3	3	3	4	4	4	5	5	5	6	6	6	7	7
X mm	140	190	90	140	190	90	140	190	90	140	190	90	140	190	90	140	190	90	140
H mm	410	610	810	1010	1210	1410	1610	1810	2010										
N. Fori $\varnothing 8$	1	1	2	3	3	4	5	5	6										
Y mm	205	305	255	205	305	255	205	305	255										



PRESTAZIONI

SITZ	Perdita di carico e rumore generato					
	V (m/s)	α 0°		α 30°		α 60°
		ΔP Pa	LwA dB(A)	ΔP Pa	LwA dB(A)	ΔP Pa
1	< 5	< 20	6	32	130	49
2	< 5	23	23	49	520	69
3	< 5	34	52	58	1185	76
4	< 5	42	94	66	1350	83
5	< 5	48	145	71	> 1500*	87
6	< 5	53	215	75	> 1500*	92
7	7	57	290	79	> 1500*	95
8	9	61	380	83	> 1500*	98
9	11	64	480	86	> 1500*	> 100
10	13	68	580	88	> 1500*	> 100
11	16	71	700	91	> 1500*	> 100
12	19	73	830	93	> 1500*	> 100
13	22	75	975	95	> 1500*	> 100
14	25	77	1130	97	> 1500*	> 100
15	27	79	1300	99	> 1500*	> 100

TABELLA DI SELEZIONE

A _k m ²	v [m/s]		Q [m ³ /h]	
	min	max	min	max
0,0420	3	6	450	910
0,0840	3	6	910	1810
0,1260	3	6	1360	2720
0,1680	3	6	1810	3630
0,2100	3	6	2270	4540
0,2520	3	6	2720	5440
0,2940	3	6	3180	6350
0,1640	3	6	1770	3540
0,2460	3	6	2660	5310
0,3280	3	6	3540	7080
0,4100	3	6	4430	8860
0,4920	3	6	5310	10630
0,5740	3	6	6200	12400
0,3660	3	6	3950	7910
0,4880	3	6	5270	10540
0,6100	3	6	6590	13180
0,7320	3	6	7910	15810
0,8540	3	6	9220	18450
0,6480	3	6	7000	14000
0,8100	3	6	8750	17500
0,9720	3	6	10500	21000
1,1340	3	6	12250	24490
1,0100	3	6	10910	21820
1,2120	3	6	13090	26180
1,4140	3	6	15270	30540
1,4520	3	6	15680	31360
1,6940	3	6	18300	36590
1,9740	3	6	21320	42640





TENUTA ARIA ALETTE

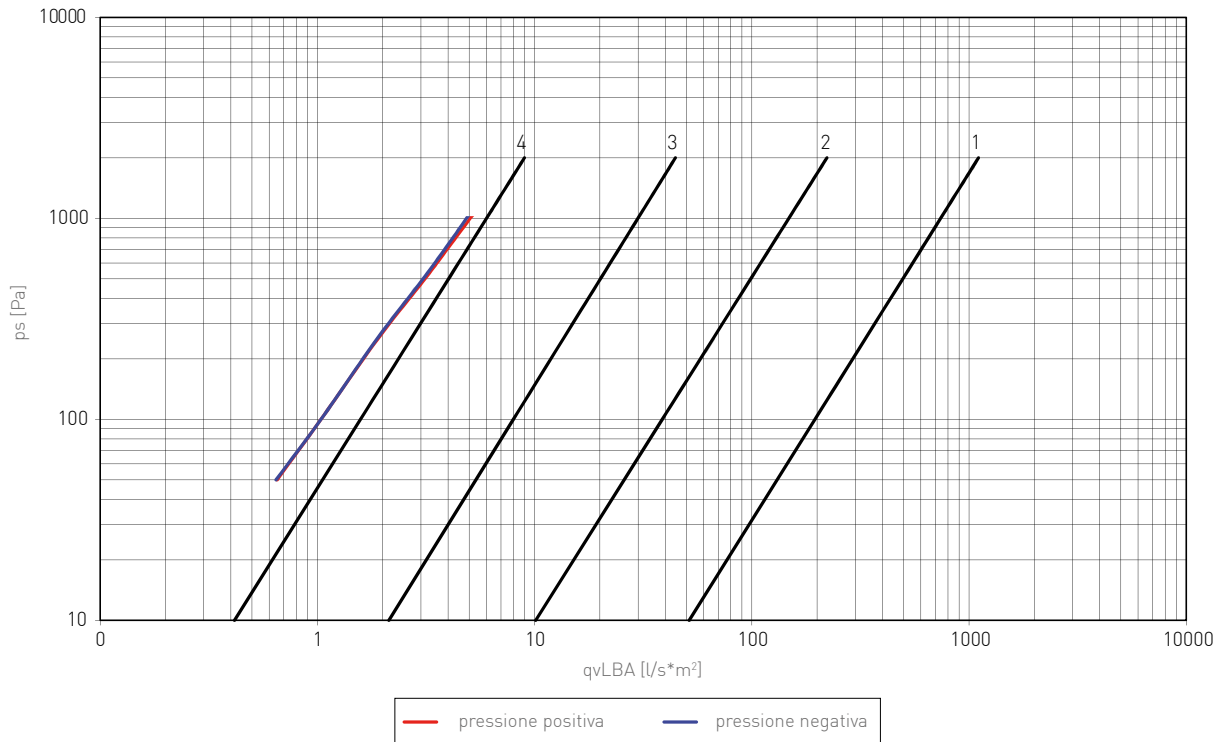

TENUTA ARIA TELAIO

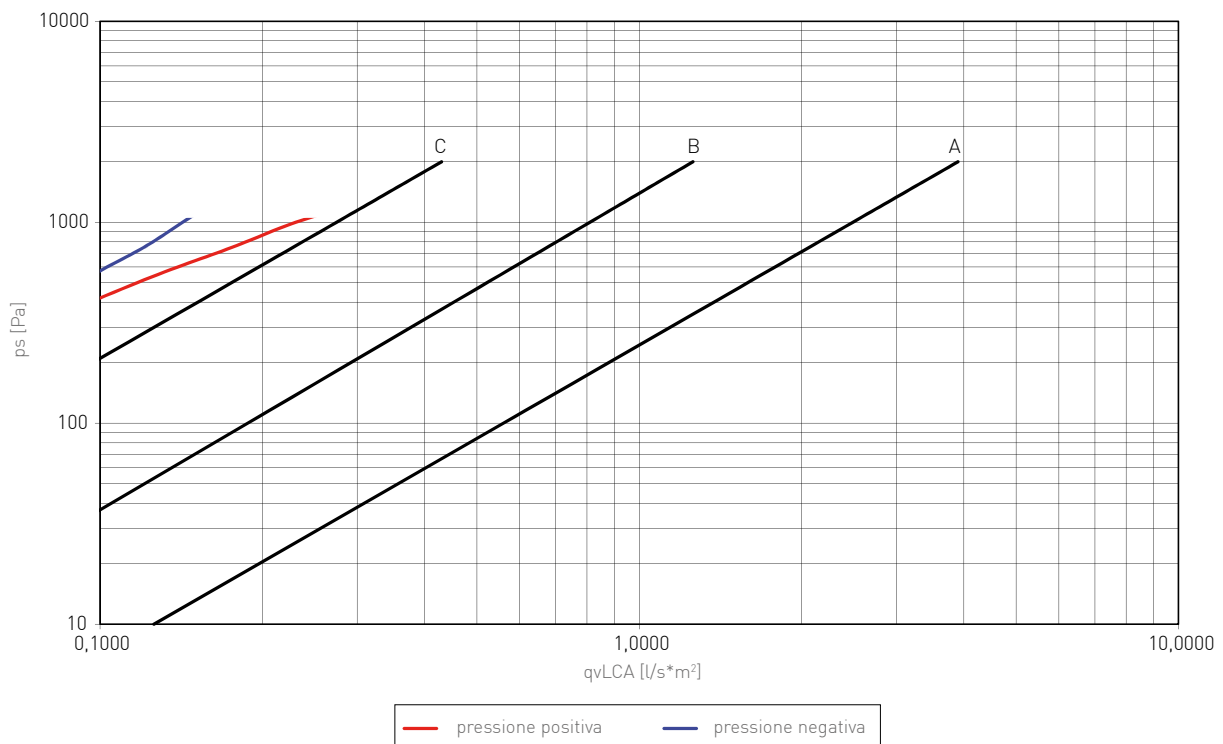

SRCT

Serranda circolare di intercettazione a tenuta



Prodotto

SRCT

Costruzione

Cassa in acciaio zincato

Pala in acciaio zincato con guarnizione a tenuta

Azionamento

Predisposto per comando manuale o servomotore

CAPITOLATO

Serranda circolare di intercettazione a tenuta certificata in classe 4 a norma EN 1751.

Prove del rumore autogenerato secondo normativa UNI EN 25135 e ISO 23741.

Prova di tenuta secondo normativa EN 1751 DIN 1946/4

FISSAGGIO

A innesto con guarnizioni di tenuta

ACCESSORI

Comando manuale.

Servomotore 24V o 230V

DIMENSIONALI

$\varnothing d$ mm	A mm	B mm	H mm	Cassa mm	Pala mm
100	200	21	70	8/10	8/10
125	200	21	70	8/10	8/10
160	200	21	75	8/10	8/10
200	200	21	75	8/10	8/10
250	200	21	75	8/10	8/10
315	200	21	75	8/10	10/10
400	255	25	80	10/10	15/10
500	255	25	80	10/10	15/10
630	255	25	80	10/10	15/10

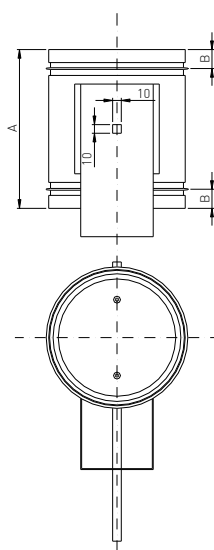

MOTORIZZATA

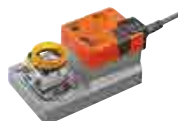
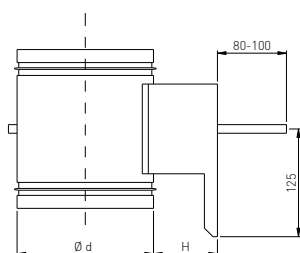

SERVOMOTORE

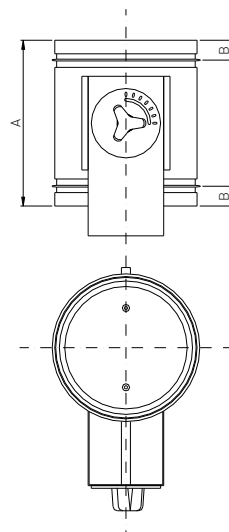

CON COMANDO MANUALE

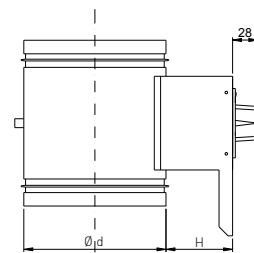

CM-10T
COMANDO MANUALE



TENUTA ARIA ALETTE

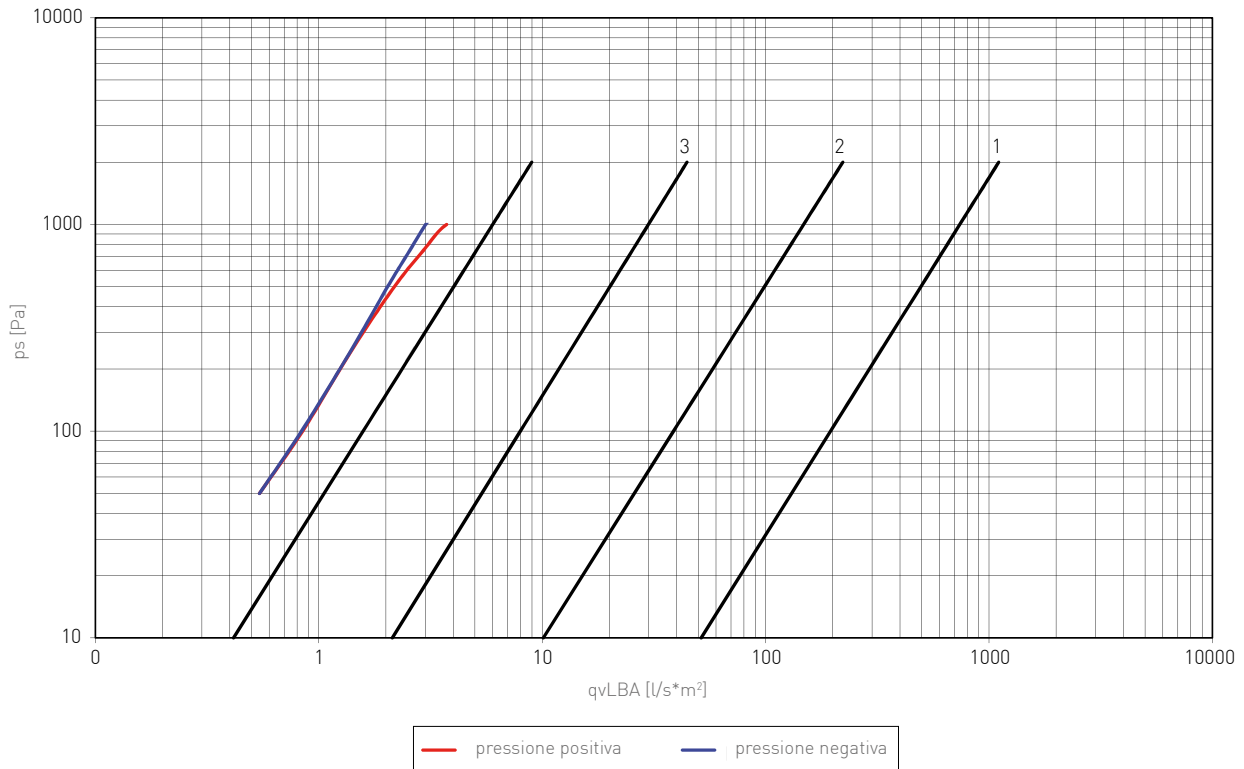

TENUTA ARIA TELAIO

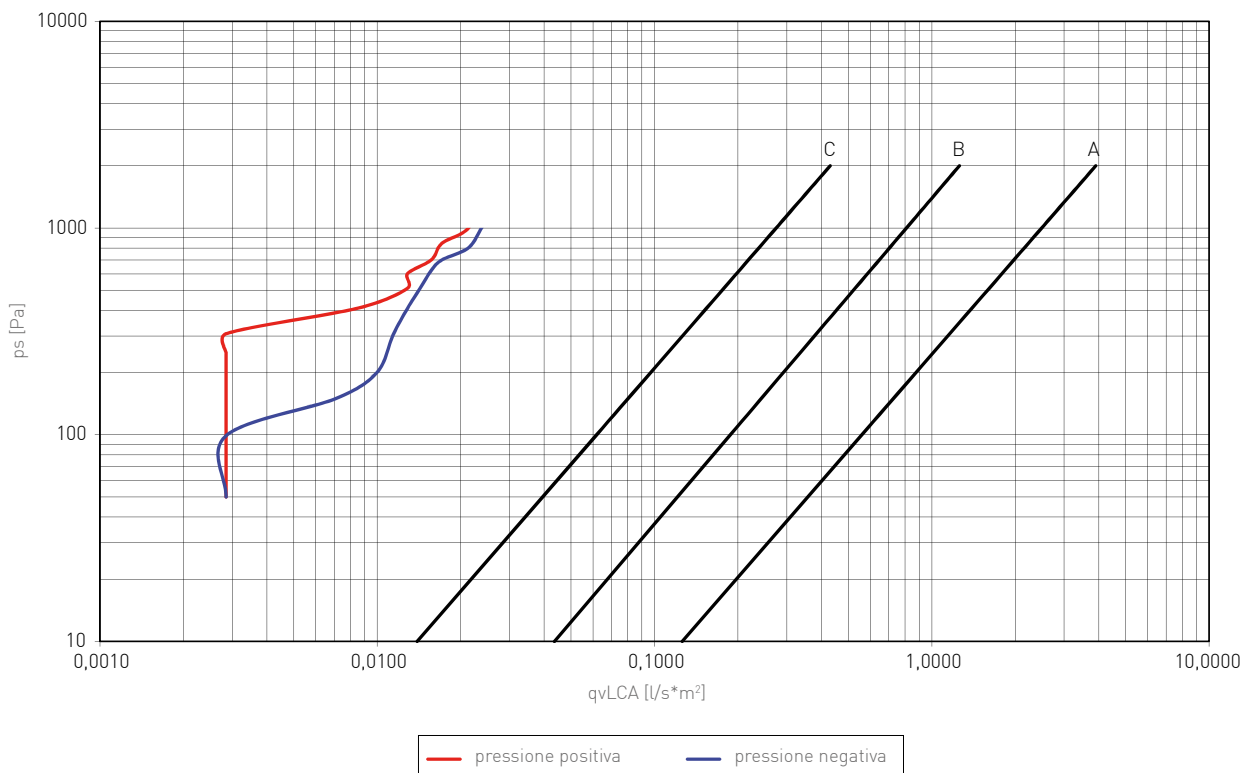

SRCT

Serranda circolare di intercettazione a tenuta

TABELLA DI SELEZIONE

SRCT Modello	A _k m ²	v [m/s]		Q [m ³ /h]		Dp [α=40°] [Pa]		L _{WA} [α=40°] [dB(A)]	
		min	max	min	max	min	max	min	max
100	0,0079	3	6	80	170	51	205	42	58
125	0,0123	3	6	130	270	51	205	43	58
160	0,0201	3	6	220	430	51	205	44	58
200	0,0314	3	6	340	680	51	205	45	61
250	0,0491	3	6	530	1060	51	205	46	61
315	0,0779	3	6	840	1680	51	205	47	61
355	0,0990	3	6	1070	2140	51	205	47	61
400	0,1257	3	6	1360	2710	51	205	48	62
450	0,1590	3	6	1720	3440	51	205	48	62
500	0,1963	3	6	2120	4240	51	205	49	62
630	0,3117	3	6	3370	6730	51	205	50	63

DIAGRAMMA DI SCELTA RAPIDA

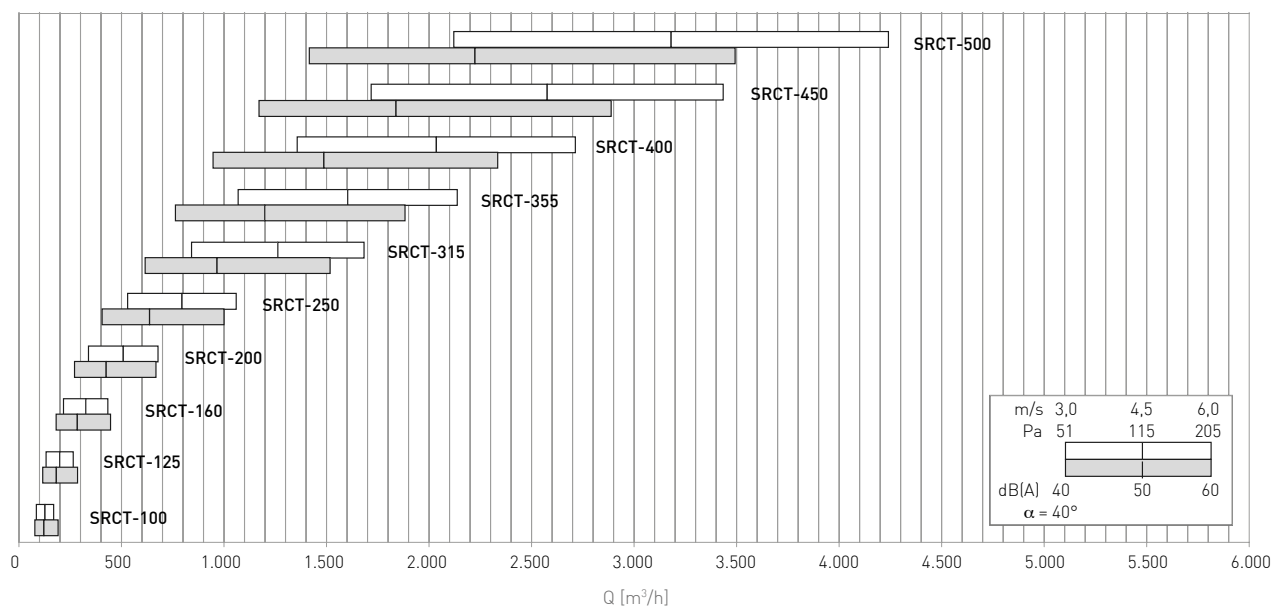

INDEX



NEXT



PREV

SSZ100C

Serranda di sovrappressione da canale passo 100



Diffusione

Componenti per la
perfetta distribuzione
dell'aria negli impianti



Prodotto

SSZ100C

Costruzione

Telaio in lamiera d'acciaio zincata, spessore 1,0 mm
Alette in alluminio naturale spessore 0,7 mm
Passo alette 100 mm
Boccole e perni in nylon
Battuta inferiore e superiore in acciaio zincato
Guarnizione adesiva longitudinale sulle alette

CAPITOLATO

Serranda di sovrappressione da canale in lamiera zincata con alette in alluminio passo 100mm.

FISSAGGIO

Mediante viti lungo le flange

ESECUZIONE

Perni passanti.
Alette coniugate.
Acciaio inox (a richiesta).
Boccole in bronzo

DISEGNI

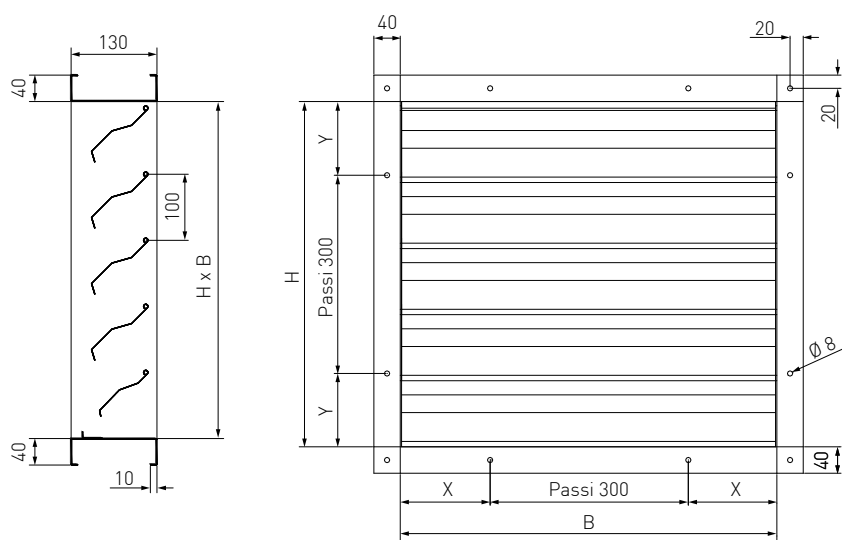

SSZ100C

DIMENSIONI

B mm	400	500	600	700	800	900	1000	1100	1200							
N. Fori Ø 8	1	1	1	2	2	2	3	3	3							
X mm	200	250	300	200	250	300	200	250	300							
H mm	510	610	710	810	910	1010	1110	1210	1310	1410	1510	1610	1710	1810	1910	2010
N. Fori Ø 8	1	1	2	2	2	3	3	3	4	4	4	5	5	5	6	6
Y mm	255	305	205	255	305	205	255	305	205	255	305	205	255	305	205	255



INDEX



NEXT



PREV

SSZ100C

Serranda di sovrappressione da canale passo 100

PERDITE DI CARICO

V (m/s)	ΔP_t Pa
1	12
2	18
3	23
4	28
5	34
6	48
7*	65
8*	88
9*	110
10*	140

V: velocità riferita alla sezione (B-25)x(H-25) (m/s)

ΔP_t : perdita di carico totale [Pa]

* Funzionamento non garantito

TABELLA DI SELEZIONE

A_k m ²	V [m/s]		Q [m ³ /h]	
	min	max	min	max
0,0840	4,9	7,8	1490	2350
0,1260	4,7	7,4	2130	3360
0,1680	4,5	7,1	2740	4320
0,2100	4,4	6,9	3330	5250
0,2520	4,3	6,8	3910	6160
0,2940	4,2	6,7	4480	7050
0,1640	4,5	7,2	2680	4230
0,2460	4,3	6,8	3830	6030
0,3280	4,2	6,6	4930	7760
0,4100	4,1	6,4	5990	9440
0,4920	4,0	6,3	7030	11070
0,5740	3,9	6,1	8040	12680
0,6560	3,8	6,0	9040	14250
0,3660	4,1	6,5	5420	8550
0,4880	4,0	6,3	6980	11000
0,6100	3,9	6,1	8480	13370
0,7320	3,8	6,0	9950	15690
0,8540	3,7	5,8	11390	17960
0,9760	3,6	5,7	12810	20190
0,6480	3,8	6,0	8950	14100
0,8100	3,7	5,9	10880	17140
0,9720	3,6	5,7	12760	20110
1,1340	3,6	5,6	14610	23020
1,2960	3,5	5,5	16420	25880
1,0100	3,6	5,7	13200	20800
1,2120	3,6	5,6	15490	24400
1,4140	3,5	5,5	17730	27930
1,6160	3,4	5,4	19930	31400



SSA50 E/ SSA50 I

Serranda di sovrappressione a parete
passo 50



Diffusione

Componenti per la
perfetta distribuzione
dell'aria negli impianti



Prodotto

SSA50E/SSA50I

Impiego

A parete, in espulsione o aspirazione

Costruzione

Telaio e alette in alluminio

Alette passo 50 mm in alluminio naturale sp. 10/10 mm

Boccole e perni in nylon

CAPITOLATO

Serrande di sovrappressione passo 50 mm da parete, modello SSA50E (espulsione) e SSA50I (immissione)

FISSAGGIO

Con clips (viti frontali su richiesta)

ACCESSORI

KCTC Controtelaio di montaggio in lamiera di acciaio zincata.

R Rete antivoltile.

RI Rete antinsetto

A richiesta serranda con alette passo 100 (SSA100)

DISEGNI

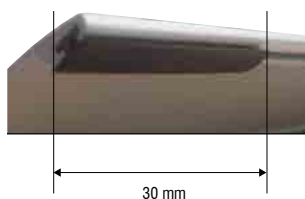
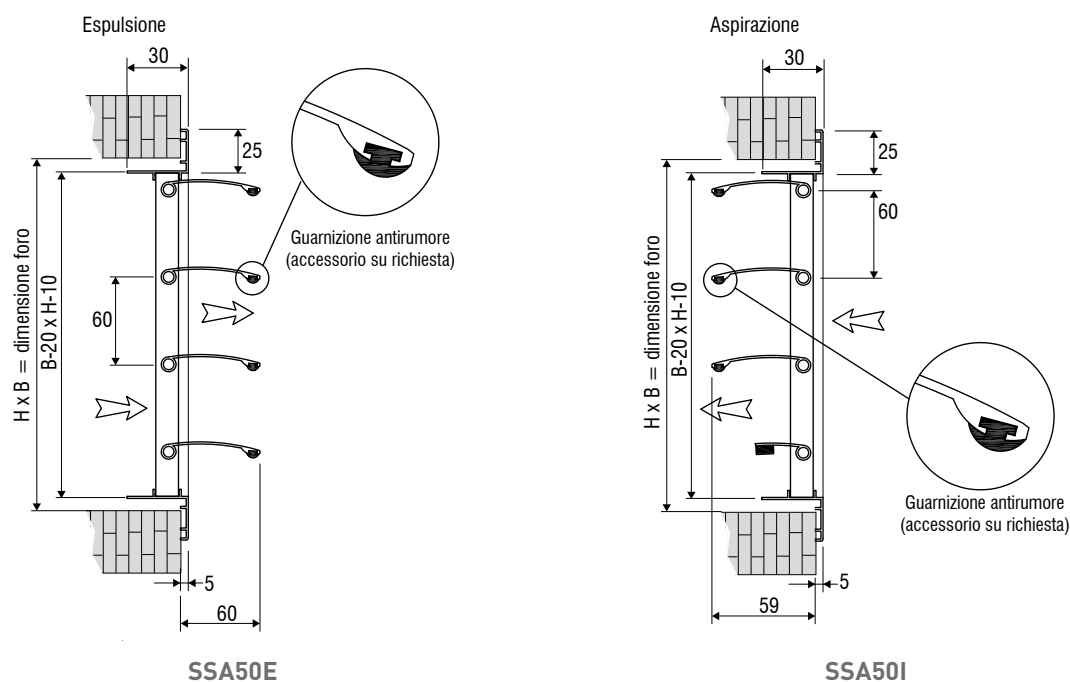

BATTUTE DI SERIE COME DA IMMAGINE



INDEX



NEXT



PREV

SSC

Serranda di sovrappressione



Prodotto

SSC

Costruzione

Cassa in lamiera di acciaio zincato, alette di apertura in alluminio con azionamento a molla e guarnizione in gomma fissata internamente

CAPITOLATO

Serranda di sovrappressione per canale circolare

FISSAGGIO

Ad innesto

DIMENSIONALI

mm	Ø D mm	L mm	L1 mm	Peso kg
100	98	88	26	0,13
125	123	88	19	0,17
150	148	88	31	0,22
160	158	88	36	0,24
200	198	88	56	0,29
250	248	128	61	0,68
315	313	128	94	0,81
400	398	198	94	1,68

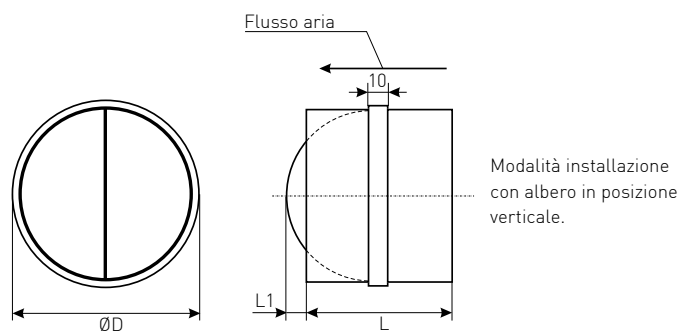

SSC



INDEX



NEXT



PREV



DIAGRAMMA DI SELEZIONE

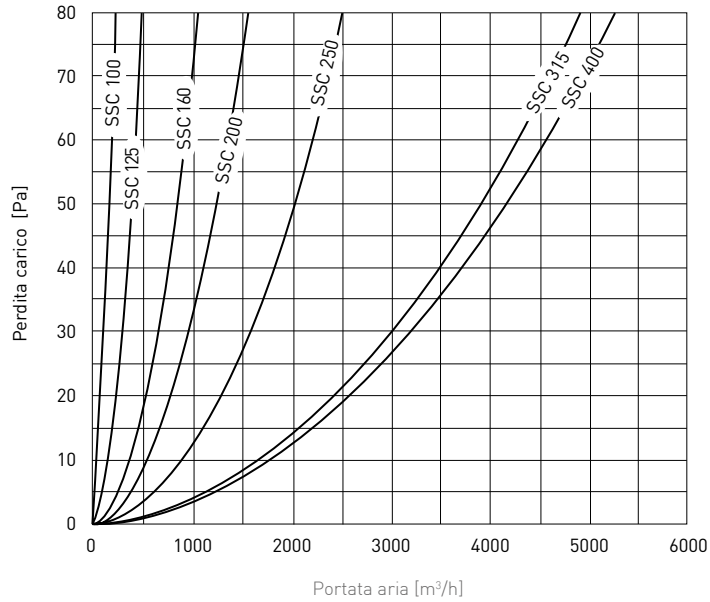

SIRIS

Serranda a iride



Prodotto

SIRIS

Impiego

In mandata e in ripresa

Costruzione

Acciaio zincato

CAPITOLATO

Serranda di regolazione a iride realizzata in acciaio zincato

FISSAGGIO

A innesto

DIMENSIONALI

IRIS mm	Ø d mm	Ø D mm	L mm	Peso kg
100	99	165	110	0,5
125	124	210	110	0,7
160	159	230	110	0,9
200	199	285	110	1,4
250	249	335	135	2,1
315	314	410	135	3,5

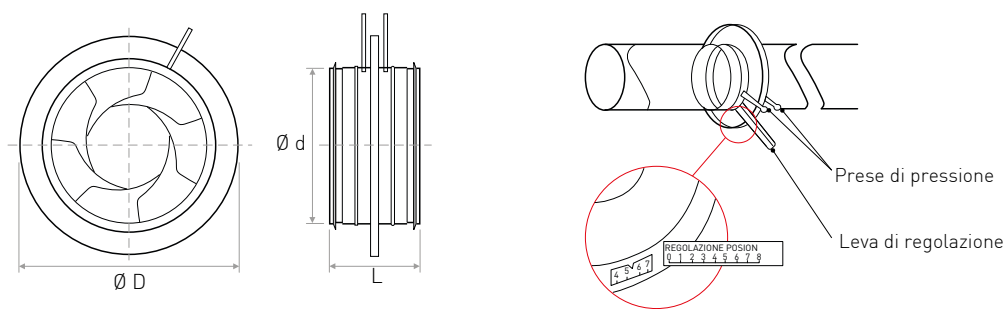

IRIS



INDEX



NEXT



PREV



TABELLA DI SELEZIONE

IRIS Modello	A _k m ²	v [m/s]		Q [m ³ /h]		Dp [α=40°] [Pa]		L _{WA} [α=40°] [dB(A)]	
		min	max	min	max	min	max	min	max
100	0,0077	3	6	80	170	13	52	30	50
125	0,0121	3	6	130	260	13	52	30	50
160	0,0199	3	6	210	430	13	52	30	50
200	0,0311	3	6	340	670	13	52	30	50
250	0,0487	3	6	530	1050	13	52	30	50
315	0,0774	3	6	840	1670	13	52	30	50
400	0,1250	3	6	1350	2700	13	52	30	50
500	0,1956	3	6	2110	4220	13	52	30	50
630	0,3107	3	6	3360	6710	13	52	30	50
800	0,5014	3	6	5420	10830	13	52	30	50

DIAGRAMMA DI SCELTA RAPIDA

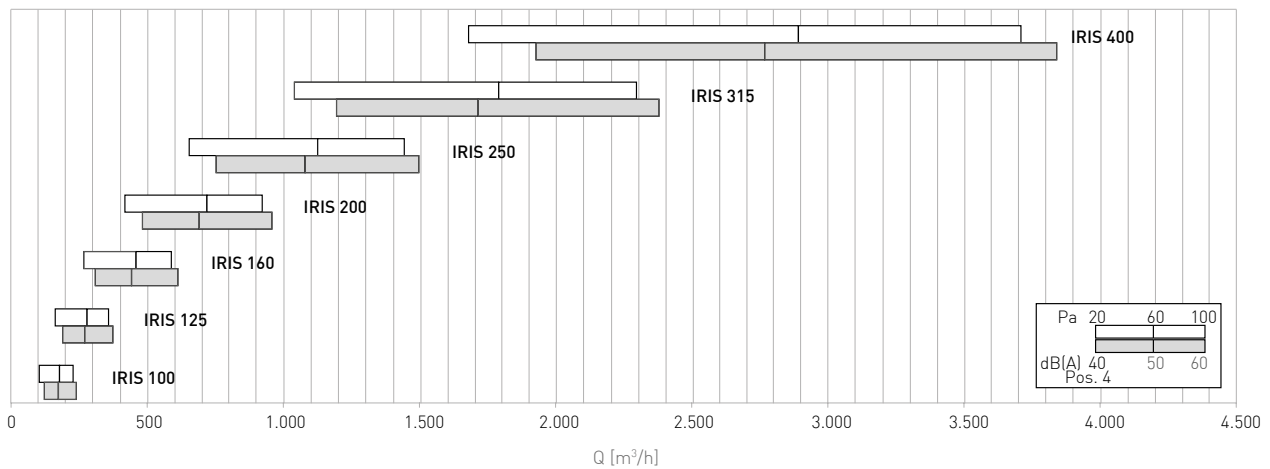

ATTUATORI PER SERRANDA

SENZA RITORNO A MOLLA

Codice	Tensione	Comando
CM24-L	24V	On/Off/3 p
CM230-L	230V	On/Off/3 p
CM24-SR-L	24V	Proporzionale



CM per serrande fino a 0,4 m² 2 Nm

Codice	Tensione	Comando
LM24A	24V	On/Off/3 p
LM24A-S	24V	On/Off/3 p
LM24A-SR	24V	Proporzionale
LM230A	230V	On/Off
LM230A-S	230V	On/Off
LM230A-SR	230V	Proporzionale



LM per serrande fino a 1 m² 5 Nm

Codice	Tensione	Comando
NM24A	24V	On/Off/3 p
NM24A-SR	24V	Proporzionale
NM230A	230V	On/Off



NM per serrande fino a 2 m² 10 Nm

Codice	Tensione	Comando
SM24A	24V	On/Off/3 p
SM24A-SR	24V	Proporzionale
SM230A	230V	On/Off/3 p
SM230A-SR	230V	Proporzionale



SM per serrande fino a 4 m² 20 Nm

Codice	Tensione	Comando
GM24A	24V	On/Off/3 p
GM24A-SR	24V	Proporzionale
GM230A	230V	On/Off/3 p



GM per serrande fino a 8 m² 40 Nm

Codice	N. contatti	Regolazione simultanea	Applicazione su
S1A	1 x SPDT	1 mA...3 (0,5)A 250 V c.a.	LN - MN- SM- GM-/24V-230V
S2A	2 x SPDT	1 mA...3 (0,5)A 250 V c.a.	LN - MN- SM- GM-/24V-230V



S1A

S2A

Codice	N. contatti	Regolazione simultanea	Applicazione su
SGA24	AC/DC 24V	Max 10 motori	LN - MN- SM- GM-/24V-230V
SGF24	AC/DC 24V	Max 10 motori	LN - MN- SM- GM-/24V-230V



SGA24

SGF24





CON RITORNO A MOLLA

Codice	Tensione	Comando
TF24	24V	On/Off
TF24-S	24V	On/Off
TF230	230V	On/Off
TF230-S	230V	On/Off
TF24-SR	24V	Proporzionale



TF per serrande fino a 0,4 m² 2 Nm

Codice	Tensione	Comando
LF24	24V	On/Off
LF24-S	24V	On/Off
LF230	230V	On/Off
LF230-S	230V	On/Off
LF24-SR	24V	Proporzionale



LF per serrande fino a 0,8 m² 5 Nm

Codice	Tensione	Comando
NF230A	230 VAC	On/Off
NF230A-S2	230 VAC	On/Off
NF24A	24 VAC/DC	On/Off
NF24A-S2	24 VAC/DC	On/Off
NF24A-SR	24 VAC/DC	Proporzionale
NF24A-SR-S2	24 VAC/DC	Proporzionale



NF per serrande fino a ca. 2 m² 10 Nm

Codice	Tensione	Comando
SF230A	230 VAC	On/Off
SF230A-S2	230 VAC	On/Off
SF24A	24 VAC/DC	On/Off
SF24A-S2	24 VAC/DC	On/Off
SF24A-SR	24 VAC/DC	Proporzionale
SF24A-SR-S2	24 VAC/DC	Proporzionale



SF per serrande fino a ca. 4 m² 20 Nm

Codice	Tensione	Comando
EF230A	230 VAC	On/Off
EF230A-S2	230 VAC	On/Off
EF24A	24 VAC/DC	On/Off
EF24A-S2	24 VAC/DC	On/Off
EF24A-SR	24 VAC/DC	Proporzionale
EF24A-SR-S2	24 VAC/DC	Proporzionale



EF per serrande fino a ca. 6 m² 30 Nm





INDEX



NEXT



PREV

REGOLATORI DI PORTATA



Diffusione

Componenti per la
perfetta distribuzione
dell'aria negli impianti



RPMKR

Regolatore di portata circolare a valore costante pag. 226



RPMV

Regolatore di portata circolare a valore variabile pag. 228



RPMCK

Regolatore di portata rettangolare a valore costante pag. 230



RPMCV

Regolatore di portata rettangolare a valore variabile pag. 232



KVRr

Regolatore a membrana a portata costante pag. 235



INDEX



NEXT



PREV

RPMKR

Regolatore di portata circolare a valore costante



- Prodotto** RPMKR
- Costruzione** Corpo e finitura in acciaio zincato
Spessore acc. EN 1751 Classe di tenuta C
- Azionamento** Funzionamento meccanico manuale

CAPITOLATO

Regolatore a portata costante.
Dimensione nominale DN 80 ÷ DN 400.
Lunghezza L = 450 mm.
Portata 50 ÷ 4500 m³/h.
Precisione ±15-20% per velocità minori di 4m/s, ±10% per velocità maggiori

APPLICAZIONI

Mantiene costante la portata all'interno di un range di pressione differenziale

CONDIZIONI DI LAVORO

Il corretto funzionamento dei regolatori è assicurato dalle seguenti condizioni:

- velocità massima del flusso d'aria 10 m/s
- pressione massima nel condotto 1000 Pa.

Limiti d'impiego -20° / 70°C

DISEGNI

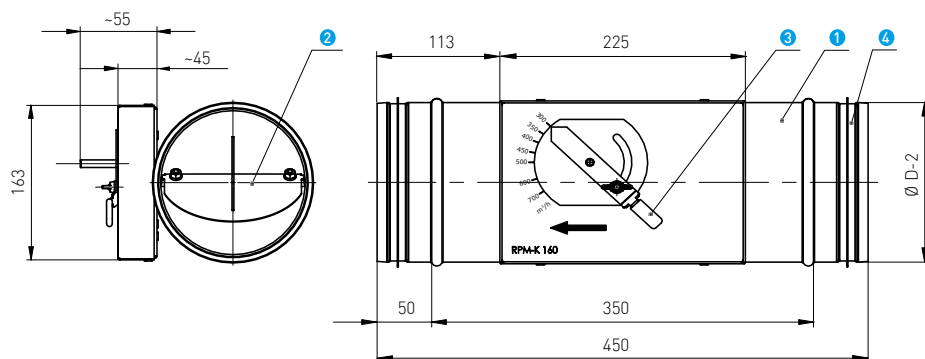

RPMKR

VALORI DI PORTATA ARIA

Dimensione	Min. portata aria m ³ /h ⁻¹	Max. portata aria m ³ /h ⁻¹
80	50	200
100	80	300
125	125	500
160	200	900
200	300	1300
250	500	2000
315	850	2800
400	1200	4500





PARAMETRI

Dimensioni	Portata aria m ³ /h	Precisione massima %	Differenza di pressione min. Pa	Dimensioni	Portata aria m ³ /h	Precisione massima %	Differenza di pressione min. Pa
80	50	20	100	200	300	18	50
	100	15	100		500	15	60
	150	10	100		900	10	70
	200	10	120		1300	10	80
100	80	18	50	250	500	15	50
	150	15	60		800	12	70
	250	10	80		1200	10	80
	300	10	90		2000	10	90
125	125	18	50	315	800	15	50
	200	15	60		1200	10	70
	350	10	70		2000	10	80
	500	10	90		2800	10	90
160	200	18	50	400	1200	15	50
	400	15	70		2000	10	70
	700	10	80		3000	10	80
	900	10	90		4500	10	90

RPMV

Regolatore di portata circolare a valore variabile



Prodotto

RPMV

Costruzione

Corpo e finitura in acciaio zincato
Spessore acc. EN 1751 Classe di tenuta C

Azionamento

Segnale 0-10 Volt.
Alimentazione 24 Volt

CAPITOLATO

Regolatore a portata variabile.
Dimensione nominale DN 80 ÷ DN 630.
Lunghezza L = 450/600 mm.
Portata 35 ÷ 13500 m³/h.
Precisione ±8% per velocità minori di 3m/s, ±5% per velocità maggiori

APPLICAZIONI

Permette di regolare la portata d'aria in mandata o in espulsione nei sistemi di ventilazione.
Possibilità di gestire la regolazione attraverso il controllo della portata, oppure della pressione in un condotto o in una stanza

CONDIZIONI DI LAVORO

Il corretto funzionamento dei regolatori è assicurato dalle seguenti condizioni:

- velocità massima del flusso d'aria 12 m/s
- pressione massima nel condotto 1000 Pa

DIMENSIONALI

Dimensioni mm	Ø D mm	L mm	L ₁ mm	N mm	N ₁ mm	W mm	M mm	Attuatore Belimo Modello
80	80	450	344	179	22	66	71	LM 24A-V / 227 VM-024-05
100	100	450	344	179	22	66	71	LM 24A-V / 227 VM-024-05
125	125	450	344	179	22	66	71	LM 24 A-V / 227 VM-024-05
140	140	450	344	179	22	66	71	LM 24A-V / 227 VM-024-05
160	160	450	344	179	22	66	71	LM 24 A-V / 227 VM-024-05
180	180	450	344	179	22	66	71	LM 24 A-V / 227 VM-024-05
200	200	450	344	179	22	66	71	LM 24 A-V / 227 VM-024-05
225	225	450	344	179	22	66	71	LM 24 A-V / 227 VM-024-05
250	250	450	344	179	22	66	71	LM 24 A-V / 227 VM-024-05
280	280	450	344	179	22	66	71	LM 24 A-V / 227 VM-024-05
315	315	450	344	179	22	66	71	LM 24 A-V / 227 VM-024-05
355	355	450	344	187	25	80	72	NM 24 A-V / 227 VM-024-10
400	400	450	344	187	25	80	72	NM 24 A-V / 227 VM-024-10
500	500	600	494	187	25	80	72	NM 24 A-V / 227 VM-024-10
630	630	600	494	202	30	1,353846	0,973684	SM 24 A-V / 227 VM-024-15



INDEX



NEXT



PREV



DATI PRESTAZIONALI

Dimensioni mm	Portata d'Aria					
	Valori standard Minimo ($w \approx 1\text{m/s}$)	Valori standard Massimo ($w \approx 7\text{m/s}$)	V_{nom}	Valori massimi Minimo ($w \approx 1\text{m/s}$)	Valori massimi Massimo ($w \approx 12\text{m/s}$)	V_{nom}
80	18	125	125	18	220	220
100	30	200	200	30	350	350
125	45	310	310	45	550	550
140	55	400	400	55	700	700
160	70	500	500	70	900	900
180	90	650	650	90	1200	1200
200	115	800	800	115	1400	1400
225	145	1000	1000	145	1800	1800
250	180	1250	1250	180	2200	2200
280	220	1550	1550	220	2800	2800
315	280	2000	2000	280	3500	3500
355	355	2500	2500	355	4500	4500
400	455	3200	3200	455	5800	5800
500	710	5000	5000	710	8500	8500
630	1120	7900	7900	1120	13500	13500

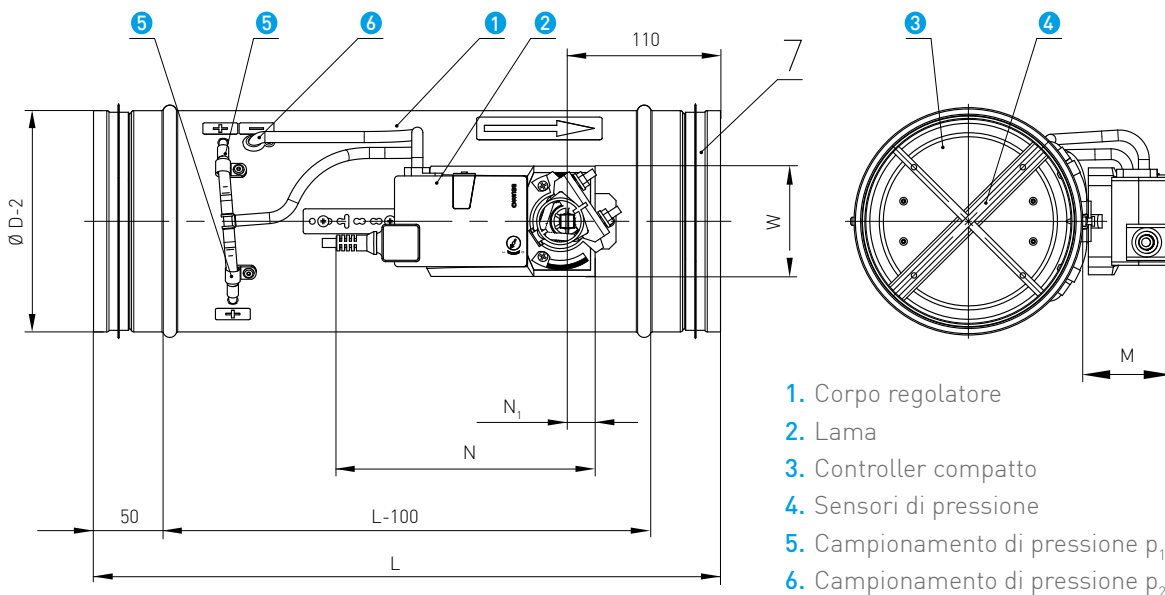

RPMV

- 1. Corpo regolatore
- 2. Lama
- 3. Controller compatto
- 4. Sensori di pressione
- 5. Campionamento di pressione p_1
- 6. Campionamento di pressione p_2

RPMCK

Regolatore di portata rettangolare a valore costante



Prodotto

RPMCK

Costruzione

Corpo e finitura in acciaio zincato
Spessore acc. EN 1751 Classe di tenuta C

Azionamento

Funzionamento meccanico manuale

CAPITOLATO

Regolatore a portata costante.
Dimensione nominale 200x100 ÷
600x600.

Lunghezza L = 350 mm.

Volume del flusso d'aria

250 ÷ 12000 m³/h.

Precisione 10% -15% (sulle
posizioni min./max. 20%).

APPLICAZIONI

Mantiene costante la portata
all'interno di un range di pressione
differenziale

CONDIZIONI DI LAVORO

Il corretto funzionamento dei
regolatori è assicurato dalle
seguenti condizioni:

- velocità massima del flusso d'aria
12 m/s
- pressione massima nel condotto
1000 Pa
- limiti d'impiego 0° / 50°C

A RICHIESTA: Versione con
isolamento acustico sp. 50 mm

DIMENSIONALI

AxB	X	Portata aria		AxB	X	Portata aria	
		min. m ³ /h	max. m ³ /h			min. m ³ /h	max. m ³ /h
mm	mm			mm	mm		
200 x 100	62	250	700	500 x 200	81	1100	3400
200 x 150	62	400	1000	500 x 250	87	1500	4200
200 x 200	62	500	1300	500 x 300	120	1800	4800
300 x 100	62	400	1000	500 x 400	*81	2200	6800
300 x 150	62	500	1500	500 x 500	*87	3000	8400
300 x 200	62	600	2000	600 x 200	120	1500	4000
300 x 250	62	800	2500	600 x 250	120	1800	5000
300 x 300	81	1000	3000	600 x 300	120	2100	6000
400 x 200	81	900	2700	600 x 400	*120	3000	8000
400 x 250	87	1200	3400	600 x 500	*120	3600	10000
400 x 300	81	1500	4200	600 x 600	*120	4200	12000
400 x 400	*81	1800	5400				

* Per B ≥ 400 il regolatore è costituito dall'assemblaggio di due unità nel medesimo casing





Diffusione

Componenti per la
perfetta distribuzione
dell'aria negli impianti

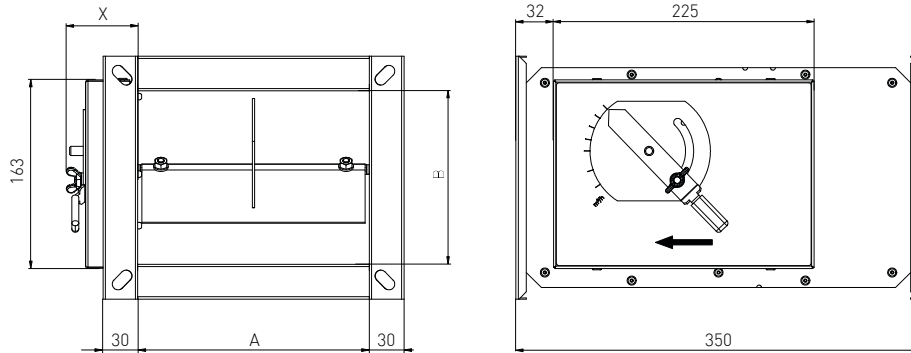

RPMCK

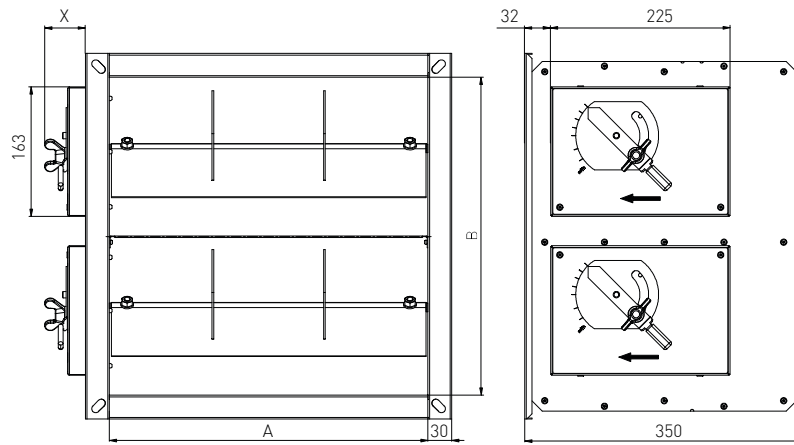

RPMCK B ≥ 400



INDEX



NEXT



PREV

RPMCV

Regolatore di portata rettangolare a valore variabile



Prodotto

RPMCV

Costruzione

Corpo e finitura in acciaio zincato
Spessore acc. EN 1751 Classe di tenuta C

Azionamento

Segnale 0-10 Volt.
Alimentazione 24 Volt

CAPITOLATO

Regolatore a portata variabile.
Dimensione nominale 200x100 ÷
1000x1000.
Lunghezza L = 300 mm.
Portata d'aria 90 ÷ 43000 m³/h.
Portata 50 ÷ 4500 m³/h.
Precisione ± 8% per velocità fino a 3
m/s e ± 5% per velocità maggiori

APPLICAZIONI

Permette di regolare la portata
d'aria in mandata o in espulsione
nei sistemi di ventilazione.
Possibilità di gestire la regolazione
attraverso il controllo della portata,
oppure della pressione in un
condotto o in una stanza

CONDIZIONI DI LAVORO

Il corretto funzionamento dei
regolatori è assicurato dalle
seguenti condizioni:

- velocità massima del flusso d'aria
12 m/s
- pressione massima nel condotto
1000 Pa

DIMENSIONALI

Dimensioni mm	N mm	N ₁ mm	W mm	M mm	Dimensioni mm	N mm	N ₁ mm	W mm	M mm
200x100	179	22	66	71	700x200	187	25	80	72
200x200	187	25	80	72	700x300	187	25	80	72
300x100	179	22	66	71	700x400	187	25	80	72
300x200	187	25	80	72	700x500	202	30	88	74
300x300	187	25	80	72	800x200	187	25	80	72
400x100	179	22	66	71	800x300	187	25	80	72
400x200	187	25	80	72	800x400	202	30	88	74
400x300	187	25	80	72	800x500	202	30	88	74
400x400	187	25	80	72	800x600	202	30	88	74
500x100	187	25	80	72	800x800	202	30	88	74
500x200	187	25	80	72	900x300	187	25	80	72
500x300	187	25	80	72	900x400	202	30	88	74
500x400	187	25	80	72	900x500	202	30	88	74
500x500	202	30	88	74	1000x300	187	25	80	72
600x100	187	25	80	72	1000x400	202	30	88	74
600x200	187	25	80	72	1000x500	202	30	88	74
600x300	187	25	80	72	1000x600	202	30	88	74
600x400	187	25	80	72	1000x800	202	30	88	74
600x500	202	30	88	74	1000x1000	202	30	88	74
600x600	202	30	88	74					

Valori validi per attuatori Belimo





DATI PRESTAZIONALI

Dimensioni mm	Portata d'Aria					
	Minimo (w ≈ 1m/s)	Valori standard Massimo (w ≈ 7m/s)	V _{nom}	Minimo (w ≈ 1m/s)	Valori massimi Massimo (w ≈ 12m/s)	V _{nom}
200x100	70	500	500	70	900	900
200x200	145	1000	1000	145	1800	1800
300x100	110	750	750	110	1300	1300
300x200	215	1500	1500	215	2600	2600
300x300	325	2300	2300	325	3900	3900
400x100	145	1000	1000	145	1800	1800
400x200	290	2000	2000	290	3500	3500
400x300	430	3100	3100	430	5200	5200
400x400	580	4100	4100	580	7000	7000
500x100	180	1250	1250	180	2200	2200
500x200	360	2500	2500	360	4400	4400
500x300	540	3800	3800	540	6500	6500
500x400	720	5100	5100	720	8700	8700
500x500	900	6400	6400	900	11000	11000
600x100	215	1500	1500	215	2600	2600
600x200	430	3100	3100	430	5200	5200
600x300	650	4600	4600	650	7800	7800
600x400	865	6200	6200	865	10500	10500
600x500	1080	7700	7700	1080	13000	13000
600x600	1300	9200	9200	1300	16000	16000
700x200	500	3600	3600	500	6000	6000
700x300	800	5400	5400	800	9000	9000
700x400	1000	7200	7200	1000	12000	12000
700x500	1250	9000	9000	1250	15000	15000
800x200	580	4100	4100	580	7000	7000
800x300	870	6200	6200	870	10500	10500
800x400	1150	8200	8200	1150	14000	14000
800x500	1450	10500	10500	1450	17500	17500
800x600	1730	12500	12500	1730	21000	21000
800x800	2300	16500	16500	2300	28000	28000
900x300	980	6900	6900	980	12000	12000
900x400	1300	9200	9200	1300	16000	16000
900x500	1620	12000	12000	1620	20000	20000

RPMCV

Regolatore di portata rettangolare a valore variabile

Dimensioni mm	Portata d'Aria					
	Valori standard Minimo ($w \approx 1\text{m/s}$)	Valori standard Massimo ($w \approx 7\text{m/s}$)	V_{nom}	Valori massimi Minimo ($w \approx 1\text{m/s}$)	Valori massimi Massimo ($w \approx 12\text{m/s}$)	V_{nom}
1000x300	1080	7700	7700	1080	13000	13000
1000x400	1440	10500	10500	1440	17500	17500
1000x500	1800	13000	13000	1800	22000	22000
1000x600	2160	15500	15500	2160	26000	26000
1000x800	2880	21000	21000	2880	35000	35000
1000x1000	3600	26000	26000	3600	43000	43000

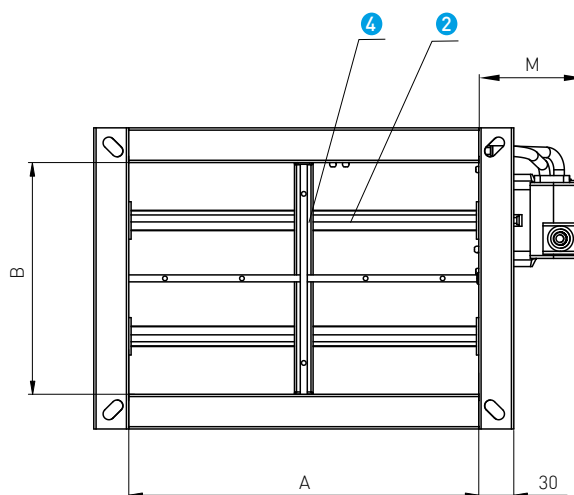
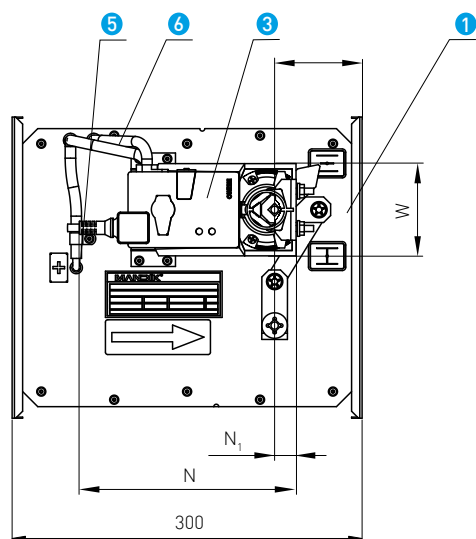

1. Corpo regolatore
2. Lama
3. Controller compatto
4. Sensori di pressione
5. Campionamento di pressione p_1
6. Campionamento di pressione p_2

RPMCV





Prodotto

KVRR

Costruzione

Modulo di regolazione in PVC
Pala in PVC

CAPITOLATO

Modulo di regolazione in PVC collocato in un manicotto plastico, con guarnizione di tenuta. L'elemento regolatore è costituito di una pala in PVC con una molla di equilibratura e di un pistone ammortizzatore

APPLICAZIONI

Mantenimento di una portata costante in un campo di pressione compreso tra 50 e 250 Pa

IMPOSTAZIONE DELLA PORTATA

Portata impostabile (all'interno del campo di lavoro) allentando la vite anteriore e spostando manualmente l'elemento di regolazione. La scala graduata ai lati dell'apertura indicata la portata impostata

DIMENSIONALI

KVRR 80-100

Ø D mm	D1 mm	D2 mm	L mm
80	76	76	57
100	96	93	68

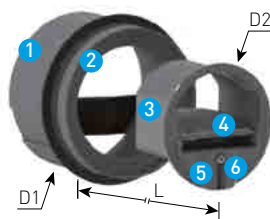

1. Manicotto con guarnizione
2. Adattatore (secondo portata aria)
3. Involucro regolatore
4. Regolatore
5. Settaggio portata aria
6. Vite per fissare la portata d'aria



INDEX



NEXT



PREV

KVRR

Regolatore a membrana a portata costante

KVRR 125-250

Ø D mm	D1 mm	D2 mm	L mm
125	120	117	86
150	148	148	85
160	148	148	85
200	190	195	91
250	244	245	120

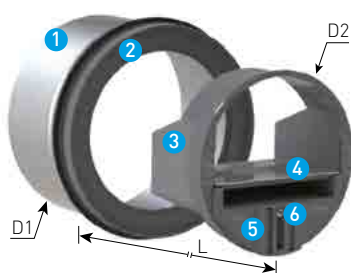

1. Manicotto con guarnizione
2. Adattatore (secondo portata aria)
3. Involucro regolatore
4. Regolatore
5. Settaggio portata aria
6. Vite per fissare la portata d'aria

VALORI DI PORTATA

Modello	Min. portata aria m ³ /h	Max. portata aria m ³ /h	Passo di regolazione m ³ /h
KVRR 80	15	50	2,5
KVRR 100 A	15	50	2,5
KVRR 100 B	50	100	5
KVRR 125 A	15	50	2,5
KVRR 125 B	50	100	5
KVRR 125 C	100	180	5
KVRR 150 A	15	50	2,5
KVRR 150 B	50	100	5
KVRR 150 C	100	180	5
KVRR 150 D	180	300	5
KVRR 160 A	15	50	2,5
KVRR 160 B	50	100	5
KVRR 160 C	100	180	5
KVRR 160 D	180	300	5
KVRR 200 A	15	50	2,5
KVRR 200 B	50	100	5
KVRR 200 C	100	180	5
KVRR 200 D	180	300	5
KVRR 200 E	300	500	10
KVRR 250 A	50	100	5
KVRR 250 B	100	180	5
KVRR 250 C	180	300	5
KVRR 250 D	300	500	10
KVRR 250 E	450	750	25



INDEX



NEXT



PREV

PROTEZIONE ACUSTICA



Diffusione

Componenti per la
perfetta distribuzione
dell'aria negli impianti



GRSIL

Griglia di presa aria esterna afonica in acciaio zincato pag. 238



SIC/SIV

Silenziatore circolare in acciaio zincato pag. 240



SIR

Silenziatore rettangolare in acciaio zincato pag. 243



INDEX



NEXT



PREV

GRSIL

Griglia di presa aria esterna afonica in acciaio zincato



Prodotto

GRSIL

Costruzione

Telaio in lamiera d'acciaio zincato, spessore 1,5 mm
Alette in lamiera d'acciaio zincato passo 150, spessore 1,0 mm

Esecuzione

In alluminio naturale o anodizzato

CAPITOLATO

Griglie di presa aria esterna afoniche utilizzate per abbinare alla normale funzione di aspirazione ed espulsione dell'aria, l'abbattimento dei rumori

PROVE DI LABORATORIO

Prove delle perdite di carico eseguite secondo la normativa UNI CTI 8728 presso l'Istituto Giordano (rapporto di prova N. 136363).
Prove di smorzamento eseguite secondo la normativa EN ISO 11691 presso l'Istituto Giordano (Rapporto di prova N. 149876)

ACCESSORI

Rete antivolatile

VERSIONI

- spessore 300 o 600 con alette passo 150
- spessore 140 o 280 con alette passo 100

ATTENZIONE - Il limite di 3 m/s è funzione del trascinarsi delle gocce d'acqua. Le prove di laboratorio hanno evidenziato come fino a questa velocità le gocce d'acqua cadono lungo il profilo per gravità mentre per velocità comprese tra 3,2 e 3,5 m/s le gocce tendono a salire lungo il profilo ed iniziano ad oltrepassare la griglia; questo fenomeno è accentuato con velocità oltre 3,7 m/s.

DIMENSIONALI

I valori di "B" nominali variano da 300 mm a 2500 mm] con intervalli di 100 mm.

I valori di "H" nominali variano da 450 mm a 2250 mm con intervalli di 150 mm.

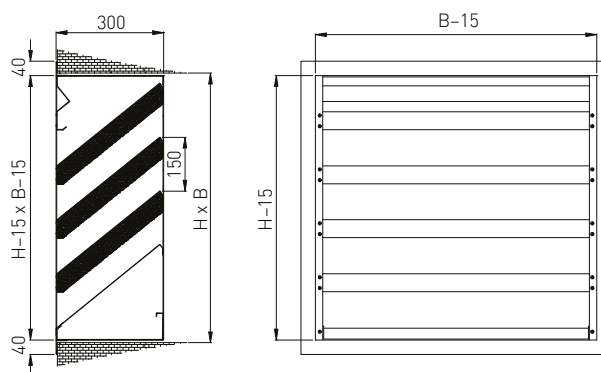

GRSIL



INDEX



NEXT



PREV



PERDITA DI CARICO

V ms	ΔP_t Pa
1,0	7
1,5	16
2,0	28
2,5	46
3,0	66

V: velocità riferita alla sezione (B-35)x(H-215) [m/s]

Δp_t : perdita di carico totale [Pa]

SMORZAMENTO

Frequenza Hz	Esecuzione semplice dB	Esecuzione doppia dB
125	6	8
250	8	14
500	10	16
1000	14	26
2000	18	33
4000	16	28
8000	15	27



INDEX



NEXT



PREV

SIC/SIV

Silenziatore circolare in acciaio zincato



Prodotto

SIC/SIV

Costruzione

Telaio in lamiera d'acciaio zincata, spessore 0,8 mm fino a Ø 1250 e 1,0 mm oltre

Flangia di montaggio con inserti filettati

Esecuzioni

SIC: esecuzione senza ogiva

SIV: esecuzione con ogiva interna per aumentare lo smorzamento del silenziatore

CAPITOLATO

Silenziatore circolare in acciaio zincato con o senza ogiva.

Possibilità di esecuzione in acciaio inox a richiesta.

Versione con attacco a baionetta a richiesta

MATERIALE FONDOASSORBENTE

Lana di roccia densità 70 Kg/m³, rivestito contro lo sfaldamento da velovetro nero, classe di resistenza al fuoco MO e rete microstirata

PROVE DI SMORZAMENTO

Prove di smorzamento eseguite secondo la normativa ISO 7235 presso il CETIAT di Lione, rapporto di prova N° 95 80180

DIMENSIONALI

DN mm	Ø I mm	Ø E mm	Ø F mm	Fori n.	Ø Fori mm	Ø Inserto mm	Ø Y mm	Ø I x 1 mm	Ø I x 1,5 mm	Ø I x 2 mm
250	250	390	280	4	11	M8	120	250	375	500
300	300	440	340	8	11	M8	140	300	450	600
315	315	455	355	8	11	M8	140	315	472,5	630
350	350	490	390	8	11	M8	200	350	525	700
355	355	495	395	8	11	M8	200	355	532,5	710
400	400	540	450	8	12	M10	200	400	600	800
450	450	610	500	8	12	M10	245	450	675	900
500	500	660	560	12	12	M10	245	500	750	1000
560	560	720	620	12	12	M10	295	560	840	1120
600	600	760	660	12	12	M10	295	600	900	1200
630	630	790	690	12	12	M10	295	630	945	1260
650	650	810	710	12	12	M10	295	650	975	1300
700	700	860	760	16	12	M10	380	700	1050	1400
710	710	870	770	16	12	M10	380	710	1065	1420
750	750	950	810	16	12	M10	380	750	1125	1500
800	800	1000	860	16	12	M10	380	800	1200	1600
850	850	1050	920	16	15	M12	380	850	1275	1700
900	900	1100	970	16	15	M12	380	900	1350	1800
1000	1000	1200	1070	16	15	M12	650	1000	1500	2000
1120	1120	1320	1190	20	15	M12	650	1120	1680	2240
1200	1200	1400	1270	20	15	M12	650	1200	1800	2400
1250	1250	1450	1320	20	15	M12	650	1250	1875	2500
1300	1300	1500	1370	20	15	M12	650	1300	1950	2600
1400	1400	1600	1470	20	15	M12	650	1400	2100	2800
1500	1500	1700	1580	24	15	M12	650	1500	2250	3000
1600	1600	1800	1680	24	15	M12	650	1600	2400	3200
1700	1700	1900	1780	24	15	M12	650	1700	2550	3400
1800	1800	2000	1880	24	15	M12	650	1800	2700	3600
1900	1900	2100	1980	24	15	M12	650	1900	2850	3800
2000	2000	2200	2080	24	15	M12	650	2000	3000	4000



INDEX



NEXT



PREV

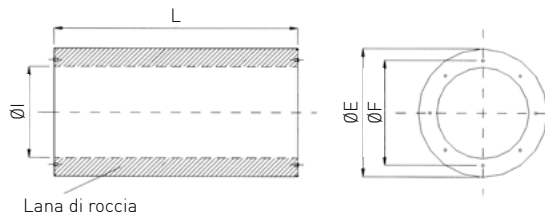

Lana di roccia

SIC

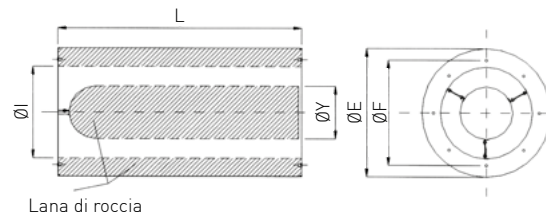

Lana di roccia

SIV

TABELLA DEGLI SMORZAMENTI

Modello	Lunghezza mm	125 Hz	250 Hz	500 Hz	1000 Hz	2000 Hz	4000 Hz	8000 Hz
SIC 250	10	1	4	6	11	13	9	6
	15	0	6	9	23	16	11	10
	20	1	8	14	24	21	13	12
SIC 315	10	1	3	8	14	9	8	7
	15	2	5	12	19	13	11	8
	20	6	6	16	26	17	13	9
SIV 315	10	1	4	9	16	17	13	10
	15	4	5	13	23	26	18	12
	20	6	7	17	32	33	22	17
SIC 355	10	0	3	9	14	10	8	6
	15	0	5	12	21	13	11	9
	20	2	6	15	25	16	12	10
SIV 355	10	0	4	11	22	21	15	12
	15	1	7	15	33	32	22	17
	20	2	8	19	40	39	27	20
SIC 400	10	0	4	10	13	8	8	5
	15	1	5	14	19	12	10	8
	20	2	7	18	24	15	12	9
SIV 400	10	1	4	11	20	18	14	11
	15	2	6	15	31	27	19	14
	20	2	9	20	37	35	23	16
SIC 450	10	1	4	12	12	9	6	6
	15	1	6	17	17	13	9	8
	20	1	7	21	21	15	10	8
SIV 450	10	1	6	14	21	19	13	9
	15	2	7	19	31	28	18	12
	20	3	10	23	39	36	21	15
SIC 500	10	0	4	13	11	9	6	5
	15	1	6	18	17	12	9	7
	20	2	8	23	21	14	11	8
SIV 500	10	2	5	13	20	16	11	8
	15	3	7	19	29	24	14	10
	20	3	10	24	38	32	18	12
SIC 560	10	0	4	14	11	8	5	4
	15	2	7	20	15	11	8	5
	20	1	9	24	19	14	10	7

LUNGHEZZA: 10 = 1 x Diametro; 15 = 1.5 x Diametro; 20 = 2 x Diametro

Modello	Lunghezza mm	125 Hz	250 Hz	500 Hz	1000 Hz	2000 Hz	4000 Hz	8000 Hz
SIV 560	10	1	6	15	21	17	11	8
	15	3	9	22	32	27	15	11
	20	2	12	27	41	35	18	12
SIC 630	10	1	5	14	10	9	5	5
	15	2	7	20	14	12	8	6
	20	2	9	25	17	14	10	7
SIV 630	10	1	6	15	19	16	10	8
	15	2	9	22	29	23	14	10
	20	3	11	27	37	29	15	12
SIC 710	10	1	5	12	9	7	5	5
	15	2	7	18	11	9	6	7
	20	4	9	24	14	11	8	8
SIV 710	10	2	7	15	20	18	12	10
	15	3	11	22	31	25	13	11
	20	5	14	29	41	32	18	15
SIC 800	10	3	7	9	8	6	5	4
	15	5	10	13	12	9	7	7
	20	6	13	22	14	10	9	7
SIV 800	10	3	9	12	17	15	9	8
	15	6	13	18	26	22	12	11
	20	6	16	29	35	26	15	12
SIC 900	10	3	7	13	8	6	5	4
	15	5	11	16	11	7	7	5
	20	6	14	23	13	9	7	6
SIV 900	10	4	8	15	16	11	8	7
	15	5	12	20	24	16	10	9
	20	7	17	30	34	20	12	11
SIC 1000	10	3	8	12	8	4	4	4
	15	5	12	17	10	6	6	5
	20	6	16	23	12	7	7	6
SIV 1000	10	8	14	20	24	21	14	10
	15	10	22	30	37	29	16	12
	20	13	28	39	47	38	19	13
SIC 1120	10	3	8	13	7	5	4	3
	15	5	12	18	8	6	5	4
	20	6	15	23	10	7	6	6
SIV 1120	10	6	13	20	21	14	8	7
	15	10	19	29	33	20	11	10
	20	14	26	36	42	24	13	11
SIC 1250	10	3	9	13	7	4	4	3
	15	6	12	17	8	5	5	4
	20	8	17	22	10	6	6	5
SIV 1250	10	7	12	18	19	10	6	6
	15	10	18	26	29	14	9	7
		13	25	35	37	17	11	9

LUNGHEZZA: 10 = 1 x Diametro; 15 = 1.5 x Diametro; 20 = 2 x Diametro





Prodotto

SIR

Costruzione

Telaio in lamiera d'acciaio zincata, spessore 1,0 mm

Esecuzioni

Esecuzione con setti rivestiti da rete microstirata o lamiera forata Ø 5

Esecuzione con setti rivestiti da melinex e rete microstirata, indicata per installazioni particolari come industrie farmaceutiche, laboratori di ricerca, industria microelectronica ecc.

CAPITOLATO

Silenziatori utilizzati per l'abbattimento del rumore negli impianti di condizionamento o ventilazione.

Spessore setti 100, 200, 300 mm con possibilità di profilo aerodinamico

MATERIALE FONDOASSORBENTE

Lana di roccia densità 60 kg/m³ rivestito contro lo sfaldamento da velovetro nero, classe di resistenza al fuoco M0 e non combustibile in classe A,B e C secondo direttiva 96/98/EC Marine Equipment (Rina)

OPZIONI

Possibilità di rivestimento del materiale fonoassorbente con tessuto in fibra di vetro.
Esecuzioni in acciaio inox a richiesta

DIMENSIONALI

Base mm	T mm	Setti n.	S mm	Passaggi aria n.	S/2 mm	Passaggi aria S/2 n.
300	200	1	/	/	50	2
600	200	2	100	1	50	2
900	200	3	100	2	50	2
1200	200	4	100	3	50	2
1500	200	5	100	4	50	2
1800	200	6	100	5	50	2
2100	200	7	100	6	50	2
2400	200	8	100	7	50	2
2700	200	9	100	8	50	2
3000	200	10	100	9	50	2
350	200	1	/	/	75	2
700	200	2	150	1	75	2
1050	200	3	150	2	75	2
1400	200	4	150	3	75	2
1750	200	5	150	4	75	2
2100	200	6	150	5	75	2
2450	200	7	150	6	75	2
2800	200	8	150	7	75	2
400	200	1	/	/	100	2
800	200	2	200	1	100	2
1200	200	3	200	2	100	2
1600	200	4	200	3	100	2
2000	200	5	200	4	100	2
2400	200	6	200	5	100	2
2800	200	7	200	6	100	2



INDEX



NEXT



PREV

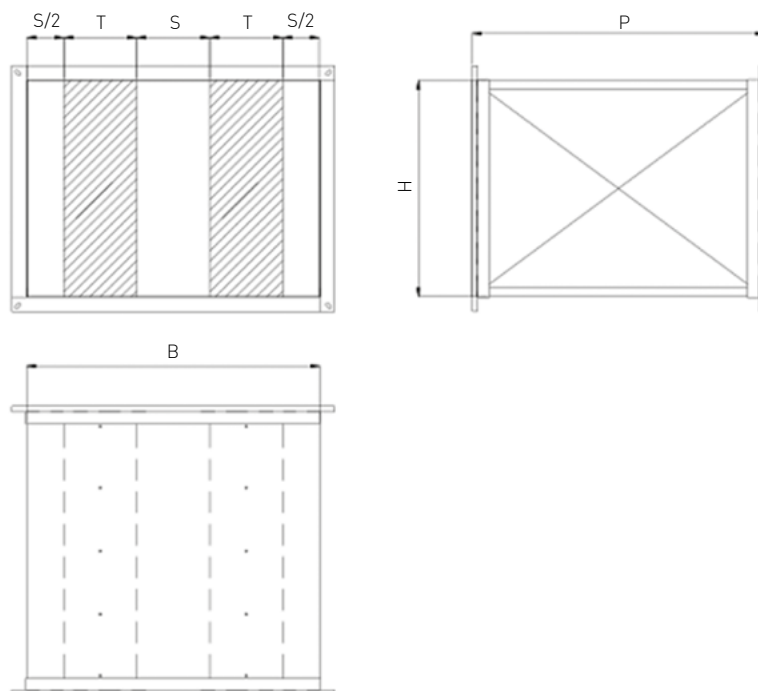

SIR

TABELLA DEGLI SMORZAMENTI

Spessore setto mm	Distanza setti mm	Lunghezza mm	125 Hz	250 Hz	500 Hz	1000 Hz	2000 Hz	4000 Hz	8000 Hz
200	100	500	7	13	16	21	21	13	10
		1000	11	20	28	36	35	21	16
		1500	15	30	41	50	50	31	23
		2000	18	37	50	50	50	39	29
200	150	500	6	9	12	16	13	9	7
		1000	13	15	19	27	26	15	10
		1500	16	21	28	40	36	21	14
		2000	23	27	35	50	49	27	17
200	200	500	5	8	10	13	9	7	5
		1000	10	11	16	22	18	11	8
		1500	12	16	23	32	24	15	11
		2000	17	19	29	41	33	19	13

Superficie setti totalmente rivestita con velo vetro nero



INDEX



NEXT



PREV

SERRANDE TAGLIAFUOCO



Diffusione

Componenti per la
perfetta distribuzione
dell'aria negli impianti



FDMBS

Serranda tagliafuoco rettangolare monopala pag. 246



FDMBR

Serranda tagliafuoco circolare pag. 248



FDMQ

Serranda tagliafuoco cassa allungata pag. 251



FDML

Serranda tagliafuoco multipala pag. 253



CFDM

Valvola terminale tagliafuoco pag. 254

ACCESSORI

Per serrande tagliafuoco pag. 255



INDEX



NEXT



PREV

FDMBS

Serranda tagliafuoco rettangolare monopala



**FDMBS
con servomotore**



**FDMBS
con comando manuale**

Prodotto

FDMBS

Costruzione

Serranda in lamiera zincata, pala realizzata in calcio di silicato con adeguati perni di fissaggio che ne permettono sia l'installazione orizzontale che verticale

A richiesta

- Versione ATEX con servomotore ATEX
- Esecuzione in batteria per raggiungere dimensioni maggiori
 - Versione manuale.
 - Versione con elettromagnete
 - Versione con servomotore 24V o 230V
 - Fusibile termico a 72°, 104° e 147°
 - Interruttore di fine corsa in posizione APERTA, CHIUSA (standard) o APERTA/CHIUSA.
 - Rilevatore di fumo ottico
 - Attuatori BKN e BKS per il controllo simultaneo di più tagliafuoco

CAPITOLATO

Serranda tagliafuoco EI120 marchiata CE e certificata UNI EN15650 e UNI EN1366-2.

Dotata di comando manuale o servomotore

CARATTERISTICHE

Telaio in acciaio zincato, pala in calcio di silicato, azionata da una molla tramite un leveraggio.

Guarnizioni termoespandenti poste sui fianchi della tagliafuoco.

La versione con comando manuale è fornita di serie con fusibile tarato a 72°C, di disgiuntore e di microinterruttore.

La versione con servomotore è fornibile sia 24V che 230V

CONDIZIONI DI LAVORO

Il corretto funzionamento delle serrande è assicurato dalle seguenti condizioni:

- velocità massima dell'aria: 12 m/s; $\Delta P = 1200$ Pa
- la pala può essere chiusa solo nel caso in cui il ventilatore o l'unità di trattamento aria siano spenti

DIMENSIONALI FDMBS (TAGLIAFUOCO RETTANGOLARE)

Modello	Descrizione	B x H mm
FDMBS01V	Serranda tagliafuoco EU FDMBS manuale rettangolare	
FDMBS11V2	Serranda tagliafuoco EU FDMBS manuale rettangolare con 1 contatto per segnalazione di serranda chiusa	
FDMBS40000	Serranda tagliafuoco EU FDMBS rettangolare motorizzata 230 V	200x200 - 1000x500
FDMBS50000	Serranda tagliafuoco EU FDMBS rettangolare motorizzata 24 V	
FDMBS80V2	Serranda tagliafuoco EU FDMBS manuale rettangolare con 2 contatti per segnalazione di serranda aperta o chiusa	



INDEX



NEXT



PREV



Diffusione

Componenti per la perfetta distribuzione dell'aria negli impianti

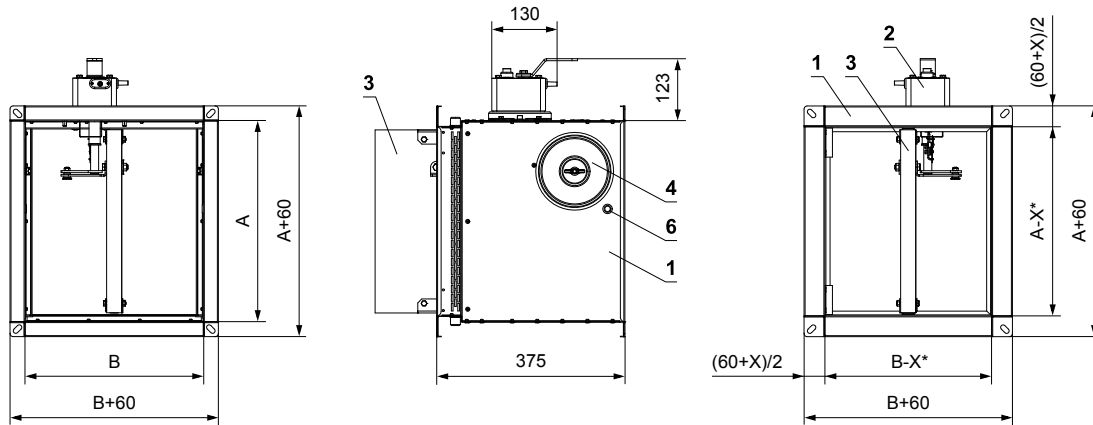

- * X=14 (A<160 or B<160)
- * X=23 (AxB≤500x400)
- * X=36 (AxB>500x400)

- 1 Involucro
- 2 Controllo manuale
- 3 Pala della serranda
- 4 Sportello d'ispezione
- 5 Sensore
- 6 Foro d'ispezione

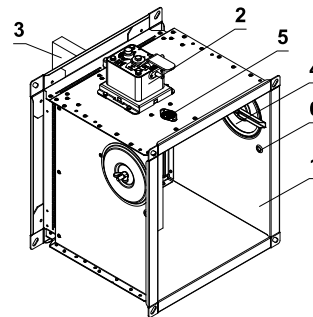
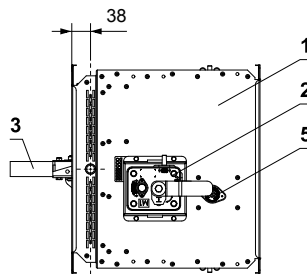

FDMBS con comando manuale

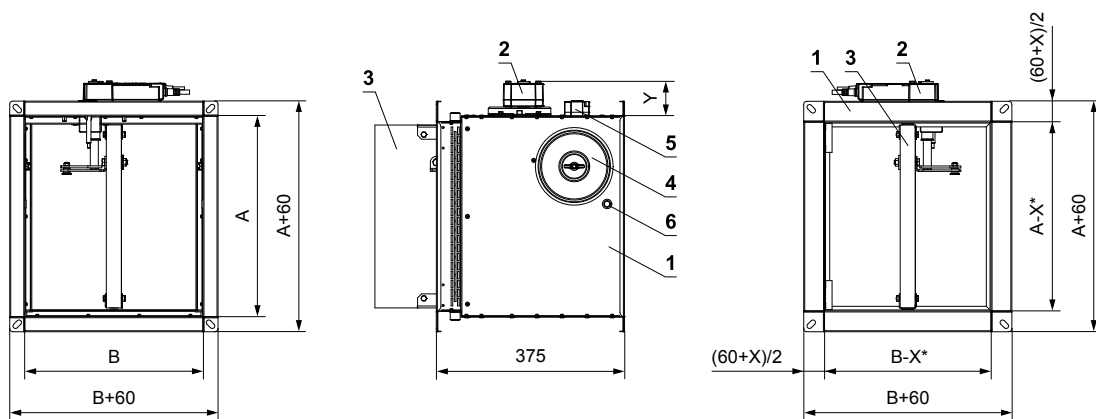

- * X=14 (A<160 or B<160) Y=72 (BFL)
- * X=23 (AxB≤500x400) Y=76 (BFN)
- * X=36 (AxB>500x400) Y=83 (BF)

- 1 Involucro
- 2 Servomotore con ritorno a molla
- 3 Pala della serranda
- 4 Sportello d'ispezione
- 5 Fusibile termico per servomotori
- 6 Foro d'ispezione

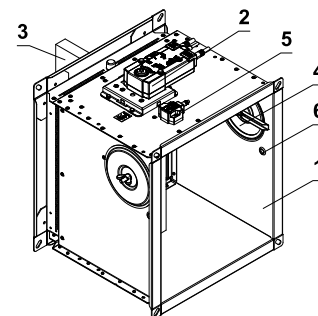
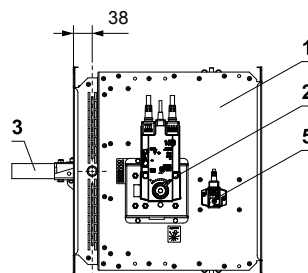

FDMBS con servomotore con ritorno a molla

FDMBR

Serranda tagliafuoco circolare



FDMBR
con servomotore



FDMBR
con comando manuale

Prodotto

FDMBR

Costruzione

Serranda in lamiera zincata, pala realizzata in calcio di silicato con adeguati perni di fissaggio che ne permettono sia l'installazione orizzontale che verticale

A richiesta

Versione Atex con servomotore Atex

- Esecuzione in batteria per raggiungere dimensioni maggiori
- Versione manuale
- Versione con elettromagnete
- Versione con servomotore 24V o 230V
- Fusibile termico a 72°, 104° e 147°
- Interruttore di fine corsa in posizione APERTA, CHIUSA (standard) o APERTA/CHIUSA
- Rilevatore di fumo ottico
- Attuatori BKN e BKS per il controllo simultaneo di più tagliafuoco
- Versione EI60 e E180

CAPITOLATO

Serranda tagliafuoco EI120 marchiata CE e certificata UNI EN15650 e UNI EN1366-2.

Dotata di comando manuale o servomotore

CARATTERISTICHE

Telaio in acciaio zincato, pala in calcio di silicato, azionata da una molla tramite un leveraggio.

Guarnizioni termoespandenti poste sui fianchi della tagliafuoco.

La versione con comando manuale è fornita di serie con fusibile tarato a 72°C, di disgiuntore e di microinterruttore.

La versione con servomotore è fornibile sia 24V che 230V.

CONDIZIONI DI LAVORO

Il corretto funzionamento delle serrande è assicurato dalle seguenti condizioni:

- velocità massima dell'aria: 12 m/s; $\Delta P = 1200$ Pa
- la pala può essere chiusa solo nel caso in cui il ventilatore o l'unità di trattamento aria siano spenti.

DIMENSIONALI FDMBR (TAGLIAFUOCO CIRCOLARE)

Modello	Descrizione	Ø mm
FDMBR01V	Serranda tagliafuoco EU FDMBR manuale circolare	
FDMBR11V2	Serranda tagliafuoco EU FDMBR manuale circolare con contatto per segnalazione di serranda chiusa	100 - 800
FDMBR40000	Serranda tagliafuoco EU FDMBR circolare motorizzata 230 V	
FDMBR50000	Serranda tagliafuoco EU FDMBR circolare motorizzata 24 V	
FDMBR80V2	Serranda tagliafuoco EU FDMBR manuale circolare con 2 contatti per segnalazione di serranda aperta o chiusa	



INDEX



NEXT



PREV



DN 100 - DN 315

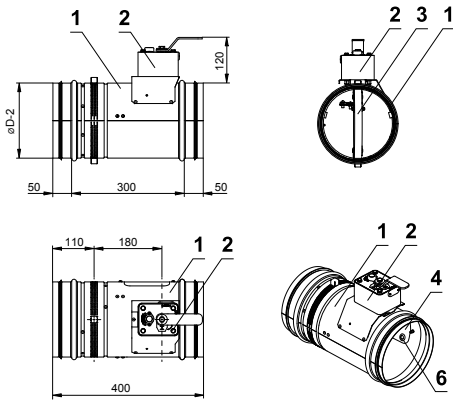

DN 350 - DN 500

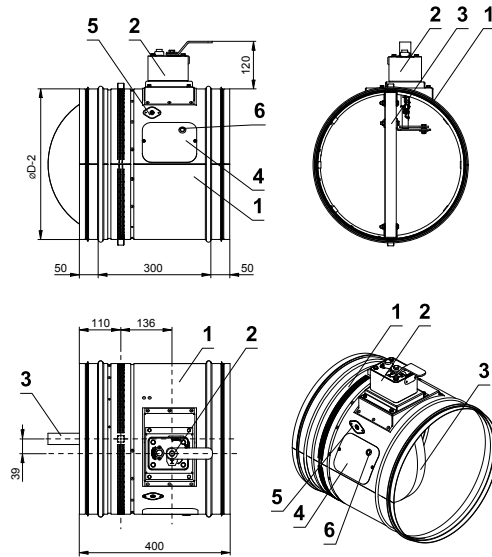

DN 560 - DN 800

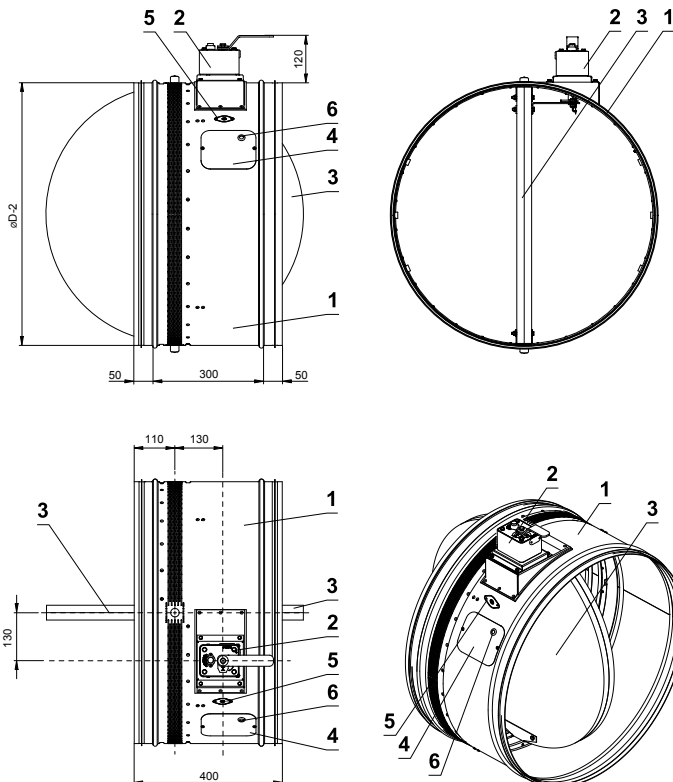

- 1 Involucro
- 2 Controllo manuale
- 3 Pala della serranda
- 4 Sportello d'ispezione
- 5 Sensore
- 6 Foro d'ispezione

FDMBR con comando manuale

FDMBR

Serranda tagliafuoco circolare

DN 100 - DN 315

L'attuatore non può essere ruotato

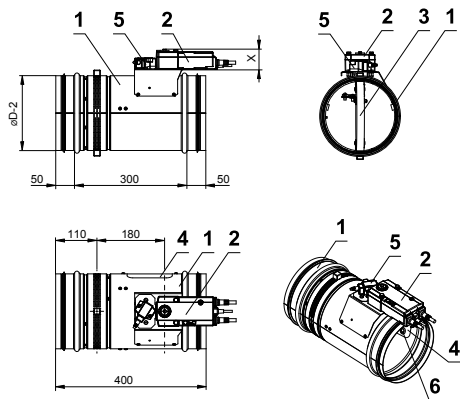

DN 350 - DN 500

L'attuatore può essere ruotato a 90°

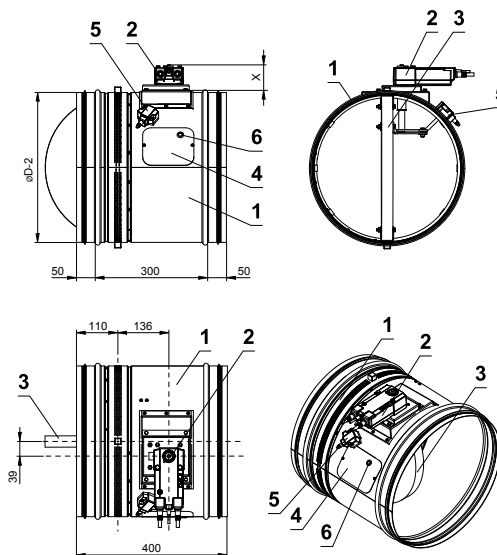

DN 560 - DN 800

L'attuatore può essere ruotato a 90°

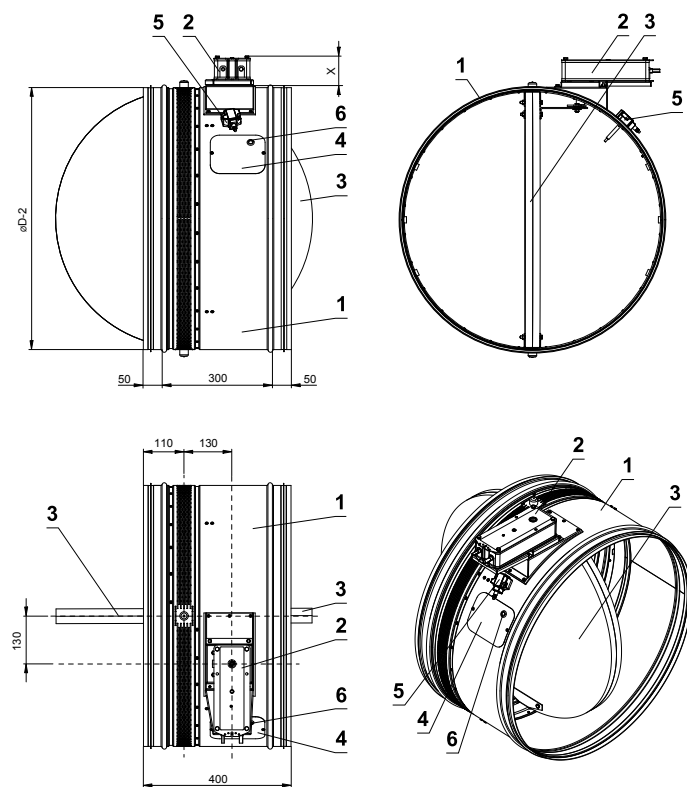

- 1 Involucro
- 2 Servomotore con ritorno a molla
- 3 Pala della serranda
- 4 Sportello d'ispezione
- 5 Fusibile termico per servomotori
- 6 Foro d'ispezione

FDMBR con servomotore con ritorno a molla





FDMQ
con servomotore



FDMQ
con comando manuale

Prodotto

FDMQ

Costruzione

Involucro in lamiera zincata e pala in calcio di silicato

A richiesta

- Esecuzione in batteria per raggiungere dimensioni maggiori
- Versione manuale
- Versione con elettromagnete
- Versione con servomotore 24V o 230V
- Versione Atex con servomotore Atex
- Fusibile termico a 72°, 104° e 147°
- Interruttore di fine corsa in posizione APERTA, CHIUSA (standard) o APERTA/CHIUSA
- Rilevatore di fumo ottico -Attuatori BKN e BKS per il controllo simultaneo di più tagliafuoco
- Versione EI90 e E180

CAPITOLATO

Serranda tagliafuoco EI120 marchiata CE e certificata UNI EN15650 e UNI EN1366-2.

Dotata di comando manuale o servomotore

CARATTERISTICHE

Telaio in acciaio zincato, pala in calcio di silicato, azionata da una molla tramite un leveraggio.

Guarnizioni termoespandenti poste sui fianchi della tagliafuoco.

La versione con comando manuale è fornita di serie con fusibile tarato a 72°C, di disgiuntore e di microinterruttore.

La versione con servomotore è fornibile sia 24V che 230V

CONDIZIONI DI LAVORO

Il corretto funzionamento delle serrande è assicurato dalle seguenti condizioni:

- velocità massima dell'aria: 12 m/s; $\Delta P = 1200 \text{ Pa}$
- la pala può essere chiusa solo nel caso in cui il ventilatore o l'unità di trattamento aria siano spenti



INDEX



NEXT



PREV

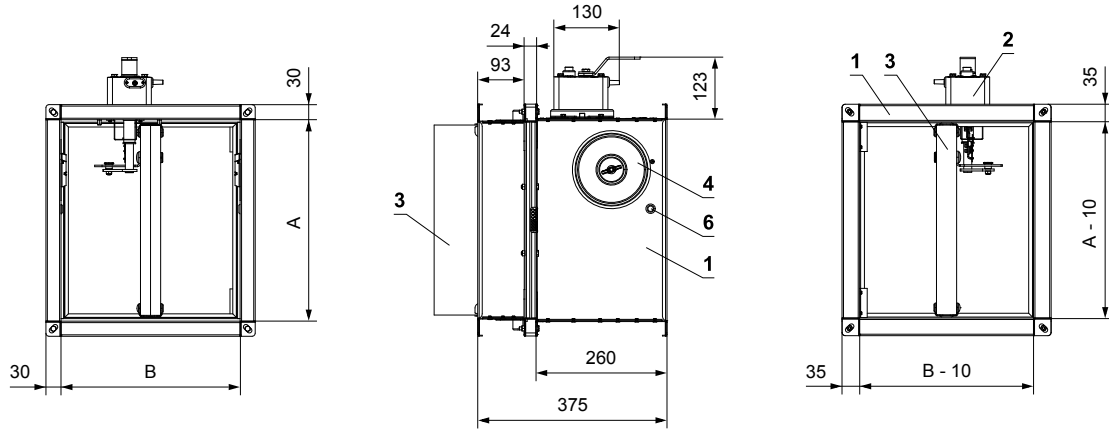

- 1 Involucro
- 2 Controllo manuale
- 3 Pala della serranda
- 4 Sportello d'ispezione
- 5 Sensore
- 6 Foro d'ispezione

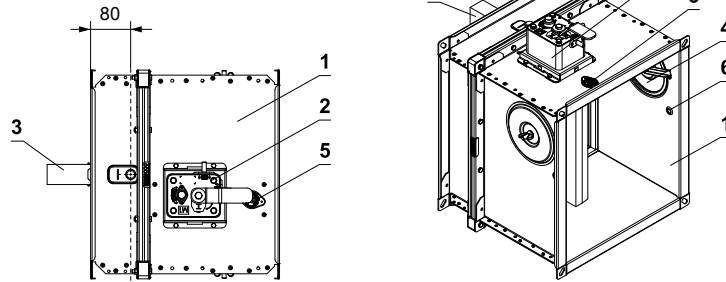

FDMQ con comando manuale

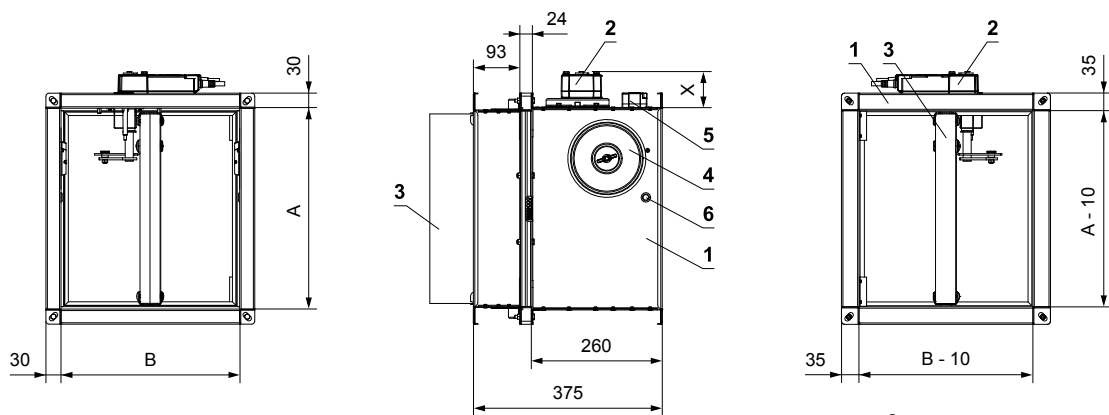

- 1 Involucro
- 2 Servomotore con ritorno a molla
- 3 Pala della serranda
- 4 Sportello d'ispezione
- 5 Fusibile termico per servomotori
- 6 Foro d'ispezione

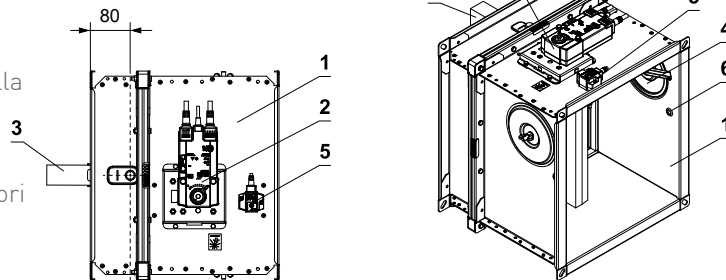

FDMQ con servomotore



Prodotto

FDML

Costruzione

Serranda in lamiera zincata, pale realizzate in calcio di silicato ed elementi di fissaggio zincati

A richiesta

- Esecuzione in batteria
- Versione con servomotore 24V o 230V
- Fusibile termico a 72°, 104° e 147°
- Interruttore di fine corsa in posizione APERTA, CHIUSA (standard) o APERTA/CHIUSA
- Rilevatore di fumo ottico
- Dim. minima 200x300
- Dim. massima 1000x900

CAPITOLATO

Serranda tagliafuoco multipala da utilizzare senza condotto di aerazione con griglie di copertura per aperture di ventilazione in pareti divisorie, costruzioni, vani ascensore e altri condotti, o condotto dell'aria su entrambi i lati impedendo la diffusione del calore e della combustione.

CARATTERISTICHE

Le lame della serranda chiudono automaticamente il condotto dell'aria utilizzando un attuttore con ritorno a molla.

La molla di ritorno dell'attuttore viene azionata quando viene attivato un dispositivo di attivazione termoelettrico BAT, quando viene premuto un pulsante di prova su BAT o quando l'alimentazione dell'attuttore viene interrotta.

CONDIZIONI DI LAVORO

- Velocità massima dell'aria 12 m/s.
- Differenza di pressione massima 1500 Pa.
- La serranda può essere installata con l'asse della pala in verticale o in orizzontale, il sensore di temperatura (BAT) deve sempre trovarsi nella parte superiore della serranda.

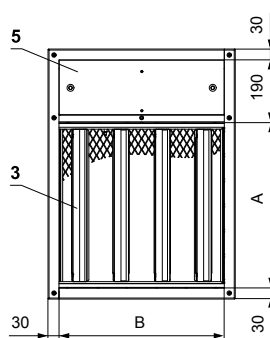
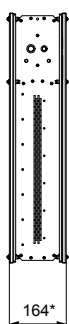
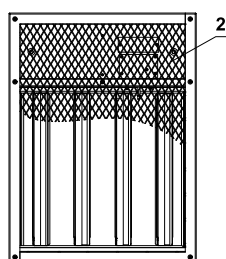

- 1 Involucro
- 2 Rete di protezione
- 3 Pala
- 4 Pressacavi
- 5 Protezione per attuttore

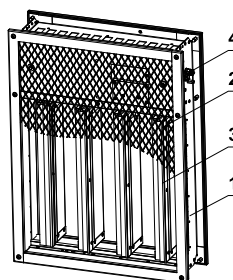
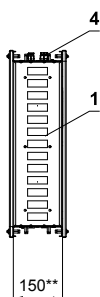

CFDM

Valvola terminale tagliafuoco



Prodotto

CFDM

Costruzione

Involucro in lamiera zincata

Impiego

Ideale per l'inserimento nei condotti dei sistemi HVAC e a ridosso delle valvole di ventilazione

CAPITOLATO

Valvola tagliafuoco con termo-fusibile a 72°C e possibilità di inserire micro-switch di apertura e/o chiusura.

Sigillante per migliorare la tenuta sulla pala.

Dimensioni disponibili 100, 125, 160, 200 mm.

CERTIFICAZIONI

- Certificata CE secondo norma EN 15650.
- Testata secondo EN 1366-2.
- Classificata secondo EN 13501-3 + A1.
- Resistenza al fuoco EIS 90.
- Classe di tenuta interna 2 secondo EN 1751, la perdita esterna è uguale al sistema di canalizzazione.
- Resistente alla corrosione secondo EN 15650.
- Certificato ES n. 1391-CPR-2021/0075.
- Dichiarazione di Prestazione n. PM/CFDM250/01/21/1.
- Valutazione igienica delle serrande tagliafuoco - Rapporto n. 1.6/pos/19/19b.

CONDIZIONI DI LAVORO

Il corretto funzionamento delle serrande è assicurato dalle seguenti condizioni:

- a) Velocità massima di circolazione dell'aria: 12 m/s. Differenza di pressione massima: 1200 Pa
- b) La circolazione dell'aria nell'intera sezione della serranda deve essere assicurata in modo costante.

Superficie.

Il funzionamento della serranda non dipende dalla direzione di circolazione dell'aria.

Le serrande possono solo essere installate in condotti verticali.

DIMENSIONI

CFDM DN.250

- 1 - Involucro
- 2 - Pala della serranda
- 3 - Molla di chiusura
- 4 - Fusibile termico
- 5 - Tondello di bloccaggio

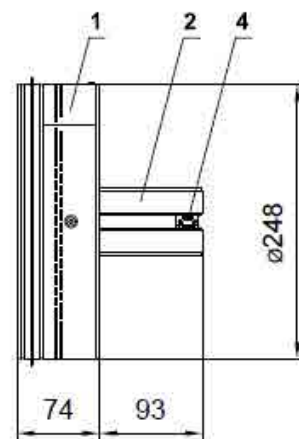
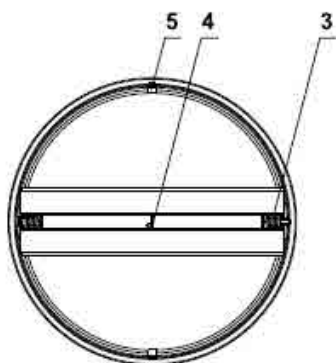

INDEX



NEXT



PREV

ACCESSORI

PER SERRANDE TAGLIAFUOCO



Diffusione

Componenti per la
perfetta distribuzione
dell'aria negli impianti



BKS24-9A

Unità di comunicazione per il controllo e il monitoraggio di un massimo di 9 serrande tagliafuoco motorizzate in combinazione con la comunicazione e l'alimentazione di unità BKN230-24 o BKN230-24-C-MP.

- Segnala le posizioni di funzionamento e gli eventuali guasti dalle serrande tagliafuoco a cui è connesso.
- Costi di cablaggio ridotti grazie ai 2 fili comunicazione
- Propagazione dell'allarme di gruppo e posizione delle serrande ad un sistema tramite contatti ausiliari
- Montaggio a pannello (guida DIN)



BKN230-24

Unità di comunicazione e alimentazione per serrande tagliafuoco motorizzate.

- Comunicazione tramite BACnet MS/TP e Modbus RTU (RS-485).
- Alimentazione AC 230 V tramite spina.
- Alimentazione degli attuatori tramite spina (isolato galvanicamente, DC 24 V)
- Semplice integrazione di un rilevatore di fumo senza alimentazione aggiuntiva.
- Attuatori adatti:
BF24.. - ST, BFN24.. - ST, BFL24.. - SAN



MCS-B

Unità per monitorare e controllare fino a 240 serrande tagliafuoco motorizzate compatibile con tutti gli attuatori standard da 24 V o 230 V. Il sistema è costituito da moduli di comunicazione e da un'unità di controllo centrale, che comunica con i singoli moduli di comunicazione tramite la comunicazione Bus RS-485.

L'intero sistema funziona sul principio Master & Slave, dove i moduli di comunicazione (Slave) impostati attraverso l'interruttore Dip, l'unità di controllo centrale (Master) rileva automaticamente i singoli moduli e non sono necessarie ulteriori regolazioni.



INDEX



NEXT



PREV



INDEX



NEXT



PREV

SERRANDE TAGLIAFUMO



Diffusione

Componenti per la
perfetta distribuzione
dell'aria negli impianti



SEDS

Serranda tagliafumo a singolo comparto monopala pag. 258



SEDS-R

Serranda tagliafumo a singolo comparto circolare pag. 259



SEDS-L

Serranda tagliafumo a singolo comparto multipala pag. 260



SEDM

Serranda tagliafumo multicomparto monopala pag. 261



SEDM-L

Serranda tagliafumo multicomparto multipala pag. 263



MSD

Serranda tagliafumo multicomparto pag. 265



INDEX



NEXT



PREV

SEDS

Serranda tagliafumo a singolo comparto monopala



Prodotto

SEDS

Costruzione

Serranda in lamiera zincata e pale in calcio di silicato

Azionamento

Tramite servomotore a 24V o 230V

Versione ATEX a richiesta

CAPITOLATO

Serranda tagliafumo a singolo comparto.

Certificate per permettere l'apertura in caso di incendio e garantire l'espulsione dei fumi dal comparto.

Dimensione nominale da 180 x 180 mm a 1600 x 1000 mm

CERTIFICAZIONI

Certificate CE secondo EN 12101-8

Testate secondo EN 1366-10

Classificate secondo EN 13501-4ES

90/600, attivazione AAE

Classificate come

$E_{600} 90 (v_{ed}=i \leftrightarrow o) S1000C_{300} AAsingle$

CONDIZIONI DI LAVORO

Il corretto funzionamento delle serrande è assicurato dalle seguenti condizioni:

- velocità massima del flusso d'aria 15 m/s
- pressione massima consentita 500 Pa
- massima depressione 1000 Pa

DIMENSIONALI

- 1 Corpo della serranda
- 2 Pala ammortizzatore
- 3 Foro di ispezione
- 4 Servomotore

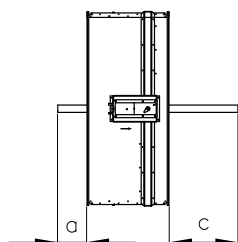
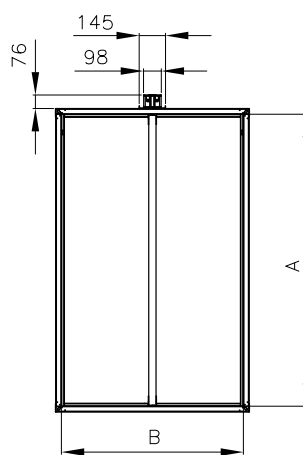
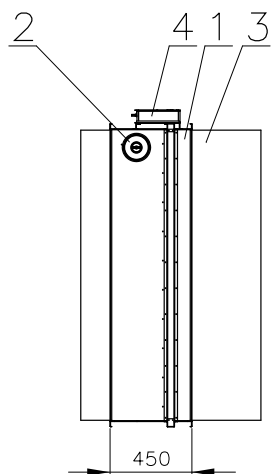

INDEX



NEXT



PREV

SEDS-R

Serranda tagliafumo a singolo comparto circolare



Prodotto

SEDS-R

Costruzione

La serranda e la pala sono realizzati in lamiera zincata

Azionamento

Tramite servomotore a 24V o 230V

CAPITOLATO

Serranda tagliafumo a singolo comparto circolare.

Certificate per permettere l'apertura in caso di incendio e garantire l'espulsione dei fumi dal comparto.

Dimensione nominale da $\varnothing 100$ a $\varnothing 630$.

CERTIFICAZIONI

Certificate CE secondo EN 12101-8 Testate secondo EN 1366-10

Classificate secondo EN 13501-4ES 120/600, attivazione AA/MA.

Classificate come

$E_{600} 120 (v_{ed}=i \leftrightarrow o) S1000C_{300} AAsingle$

CONDIZIONI DI LAVORO

Il corretto funzionamento delle serrande è assicurato dalle seguenti condizioni:

- velocità massima del flusso d'aria 15 m/s
- pressione massima consentita 500 Pa
- massima depressione 1500 Pa

DIMENSIONALI

- 1 Corpo della serranda
- 2 Pala della serranda
- 3 Copertura del servomotore
- 4 Flangia di installazione

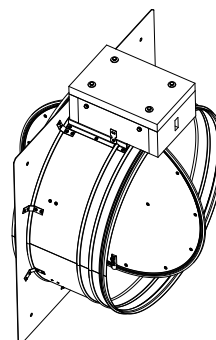
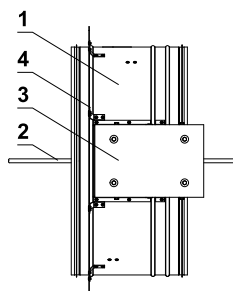
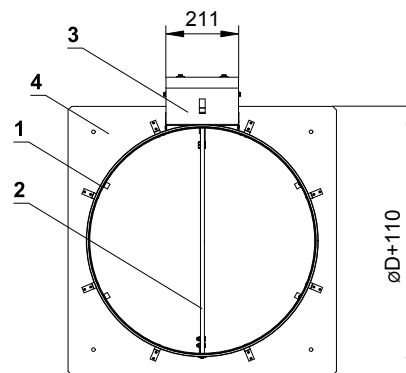
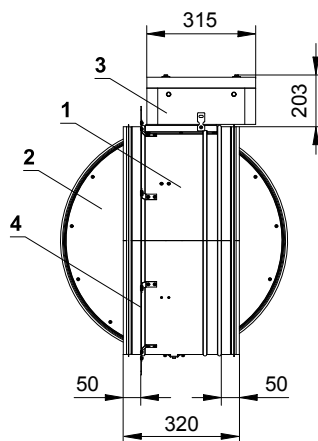



Prodotto

SEDM

Costruzione

Serranda e pala realizzate in acciaio di silicato

Azionamento

Tramite servomotore a 24V o 230V

Versione ATEX a richiesta

CAPITOLATO

Serranda tagliafumo multicomparto. Certificata per permettere l'apertura in caso di incendio e garantire l'espulsione dei fumi dal comparto.

Dimensioni da 180 x 180 mm a 1600 x 1000 mm

CERTIFICAZIONI

Certificate CE secondo EN 12101-8

Testate secondo EN 1366-10

Classificate secondo EN 13501-4

CONDIZIONI DI LAVORO

Il corretto funzionamento delle serrande è assicurato dalle seguenti condizioni:

- velocità massima del flusso d'aria 15 m/s
- pressione massima consentita 500 Pa
- massima depressione 1500 Pa

DIMENSIONALI

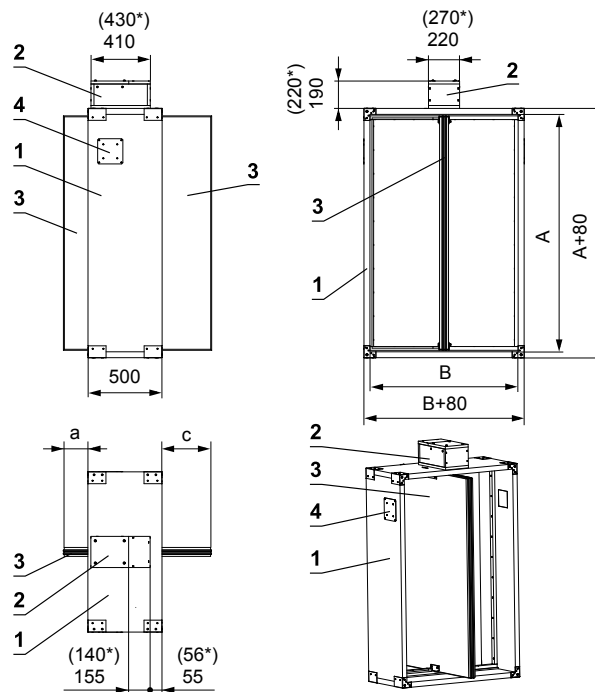

SEDM SENZA FLANGE



INDEX



NEXT



PREV

DIMENSIONALI

- Dimensioni esterne della flangia $A(B) + 60$ non sono le stesse dimensioni esterne della serranda

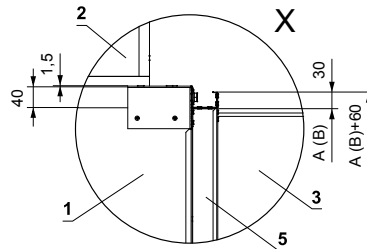

- 1 SEDM
- 2 Servomotore
- 3 Pala della serranda
- 4 Sportello d'ispezione
- 5 Flangia**

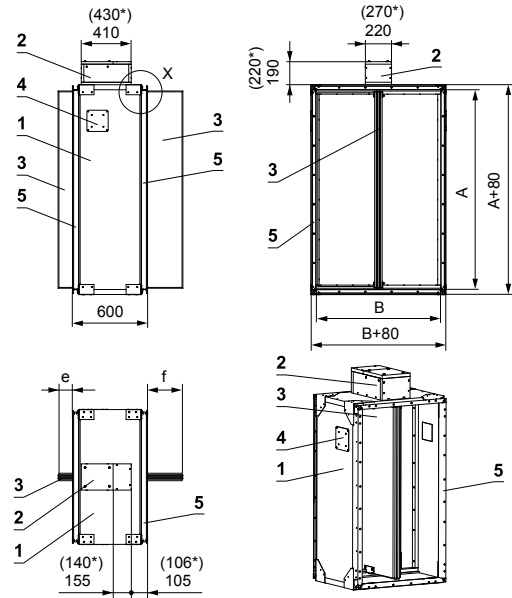

SEDM CON FLANGE

*Dimensioni con meccanismo di azionamento InMax 50.75S.

**Se necessario, è possibile rimuovere una flangia qualsiasi.

SEDM-L

Serranda tagliafumo multicomparto multipala



Diffusione

Componenti per la perfetta distribuzione dell'aria negli impianti



Prodotto

SEDM-L

Costruzione

Serranda e pala realizzate in calcio di silicato

Azionamento

Tramite servomotore 24V o 230V
Griglia di protezione a richiesta

CAPITOLATO

Serranda tagliafumo multicomparto multipala. Certificate per permettere l'apertura in caso di incendio e garantire l'espulsione dei fumi dal comparto.

Dimensione nominale da 200 x 430 mm a 1200 x 2030 mm.

CERTIFICAZIONI

Certificate CE secondo EN 12101-8.
Testate secondo EN 1366-10.
Classificate secondo EN 13501-4.

CONDIZIONI DI LAVORO

Il corretto funzionamento delle serrande è assicurato dalle seguenti condizioni:

- velocità massima del flusso d'aria 12 m/s
- pressione massima consentita 500 Pa
- massima depressione 1000 Pa



GRIGLIA DI PROTEZIONE

- Le griglie tipo possono essere utilizzate per chiudere le serrande di controllo dei fumi.
- La dimensione massima è 2400x2400mm.
- Il valore dell'area libera è del 78%



INDEX



NEXT



PREV

SEDM-L

Serranda tagliafumo multicomparto multipala

DIMENSIONALI

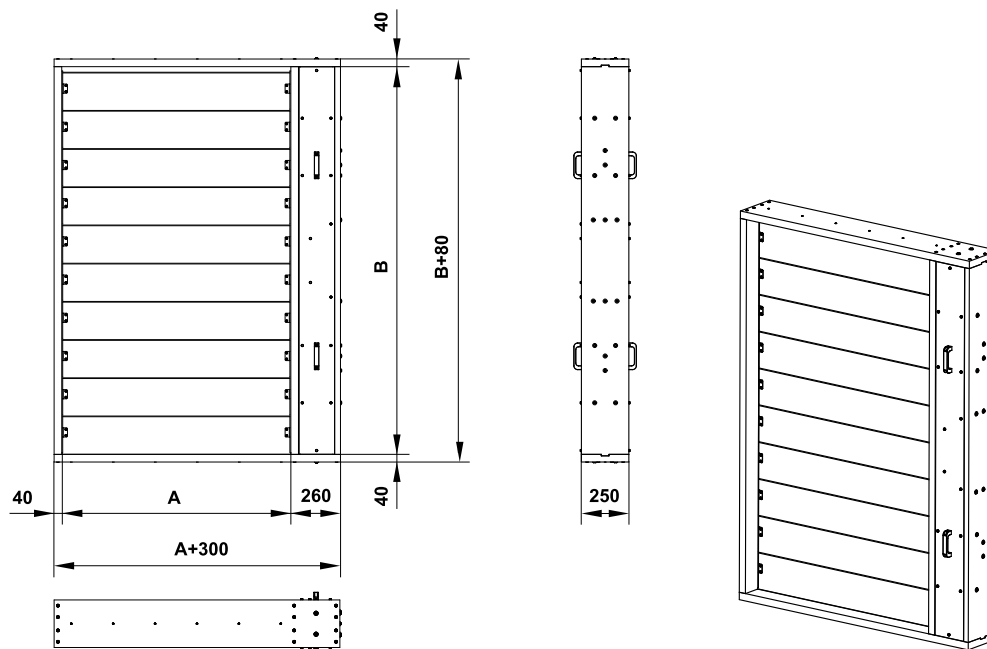

La distanza tra le pale è di 200mm

SEDM-L SENZA FLANGIA E GRIGLIA DI PROTEZIONE

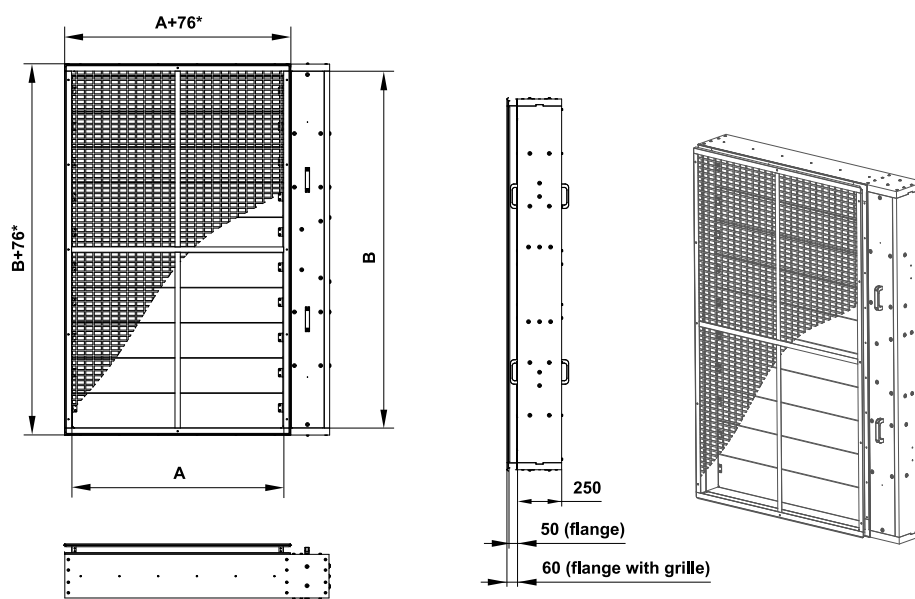

SEDM-L CON FLANGIA E GRIGLIA DI PROTEZIONE

* Dimensione esterna della griglia





Prodotto

MSD

Costruzione

Serranda realizzata in lamiera zincata e pale in calcio di silicato

Azionamento

Tramite servomotore a 24V o 230V

CAPITOLATO

Serranda tagliafumo multicomparto.

Certificate per permettere l'apertura in caso di incendio e garantire l'espulsione dei fumi dal comparto.

Dimensioni:

Serrande quadrate da 160 x 180 mm a 1500 x 800 mm.

Serrande circolari da $\varnothing 180$ to 630 mm

CERTIFICAZIONI

- Certificate CE secondo EN 12101-8.
- Testate secondo EN 1366-10.
- Classificate secondo EN 13501-4

CONDIZIONI DI LAVORO

Il corretto funzionamento delle serrande è assicurato dalle seguenti condizioni:

- velocità massima del flusso d'aria 15 m/s
- pressione massima consentita 500 Pa
- massima depressione 1500 Pa

DIMENSIONALI

- 1 MSD
- 2 Servomotore
- 3 Pala della serranda
- 4 Sportello d'ispezione

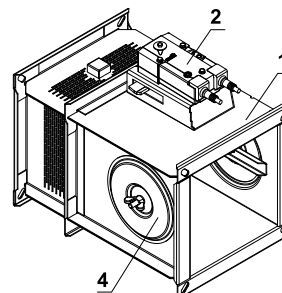
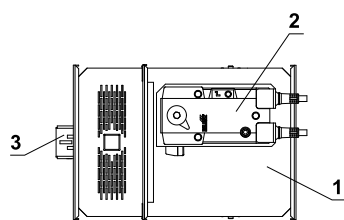
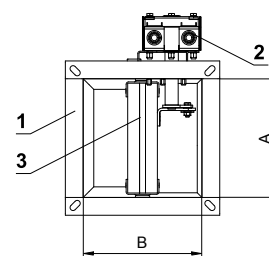
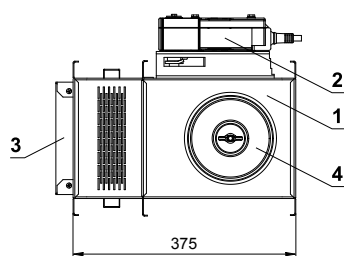

MSD QUADRATA CON SERVOMOTORE

DIMENSIONALI

- 1 MSD
- 2 Servomotore
- 3 Pala della serranda
- 4 Sportello d'ispezione

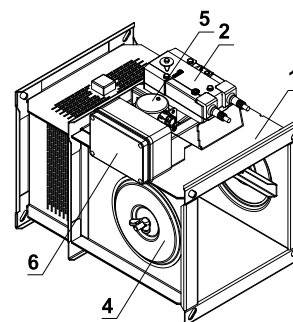
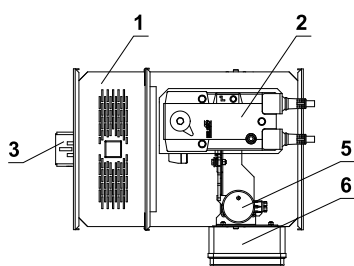
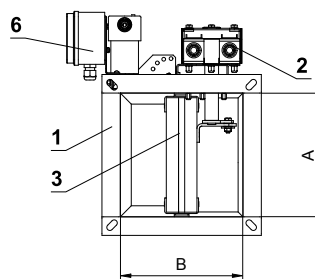
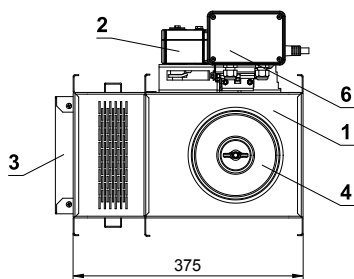

MSD CIRCOLARE CON SERVOMOTORE

BARRIERE A LAMA D'ARIA



Diffusione

Componenti per la
perfetta distribuzione
dell'aria negli impianti



BLA

Barriera a lama d'aria per altezza fino a 2,5 m pag. 268



BLA1

Barriera a lama d'aria per installazione fino a 4 m pag. 271



BLA2

Barriera a lama d'aria per installazione fino a 4-5 m pag. 278



BLA3

Barriera a lama d'aria per controsoffitto fino a 4-5 m pag. 284



BLAV

Barriera a lama d'aria verticale pag. 292



BLAI

Barriera a lama d'aria industriale pag. 296



INDEX



NEXT



PREV

BLA

Barriera a lama d'aria per altezza fino a 2,5 m



Prodotto

BLA

Lunghezza

Lunghezza nominale 100 – 150 – 200 cm

Portata d'aria

Fino a 2600mc/h

CAPITOLATO

Barriera d'aria semplice e completa, adatta all'installazione su porte di esercizi commerciali, bar e ristoranti

IMPIEGO

Si può installare su porte di altezza massima 2,5 metri

CARATTERISTICHE

- Fissaggio a muro tramite staffe (fornite).
- E: Riscaldamento elettrico.
- S: Senza riscaldamento.
- Resistenze elettriche a riscaldamento immediato, senza inerzia.
- Getto dell'aria orientabile verso l'esterno di 15°.
- Telecomando ad infrarossi ON-OFF con regolazione della portata dell'aria e del riscaldamento (se presente).
- Colore standard RAL 9016 (qualsiasi colore RAL a richiesta)



RISCALDAMENTO ELETTRICO



SENZA RISCALDAMENTO

PARTI PRINCIPALI

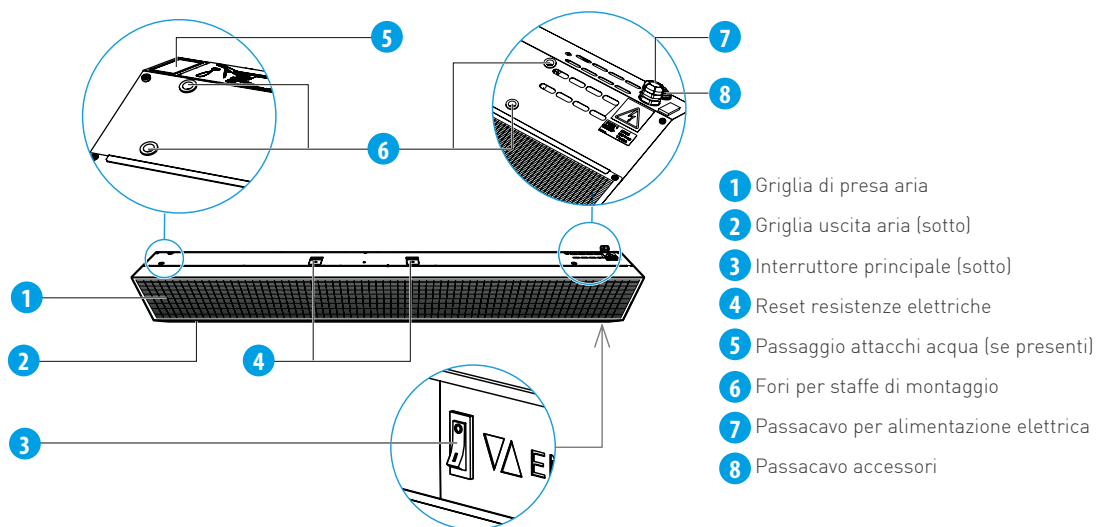

BLA



INDEX



NEXT



PREV



Diffusione

Componenti per la
perfetta distribuzione
dell'aria negli impianti

DATI PRESTAZIONALI

Modello	BLA 50 Hz					
	Portata d'aria m ³ /h			Pressione sonora a 3 m dB(A)		
	Velocità 3	Velocità 2	Velocità 1	Velocità 3	Velocità 2	Velocità 1
BLA-100-E	1330	1220	1050	49,3	47,9	44,5
BLA-100-S	1330	1220	1050	50,6	47,9	44
BLA-150-E	2100	1550	1150	54,1	49,1	39,4
BLA-150-S	2100	1550	1150	54,5	47,0	38,0
BLA-200-E	2420	1950	1450	54,1	49,0	40,4
BLA-200-S	2450	1850	1360	53,8	43,5	35,7

Modello	Resa termica kW		Consumo totale V/A	Consumo motore V/A	Aumento temperatura °C	Peso Kg
	1 livello	2 livello				
BLA-100-E	3,4	6,6	400 / 14,8	230 / 0,6	14,6	16
BLA-100-S	-	-	230 / 0,7	230 / 0,7	-	15
BLA-150-E	5,1	9,8	400 / 22,5	230 / 0,9	13,7	22
BLA-150-S	-	-	230 / 0,9	230 / 0,9	-	21
BLA-200-E	6,6	12,9	400 / 28,7	230 / 0,8	15,7	27
BLA-200-S	-	-	230 / 0,8	230 / 0,8	-	26

DIMENSIONI

Modello	Dimensioni (mm)	
	A	B
BLA-100...	809	1042
BLA-150...	1309	1542
BLA-200...	1809	2042

BLA

Barriera a lama d'aria per altezza fino a 2,5 m

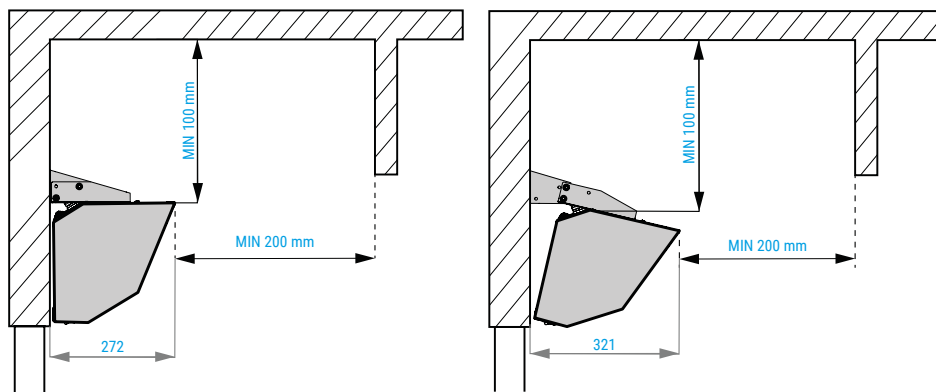
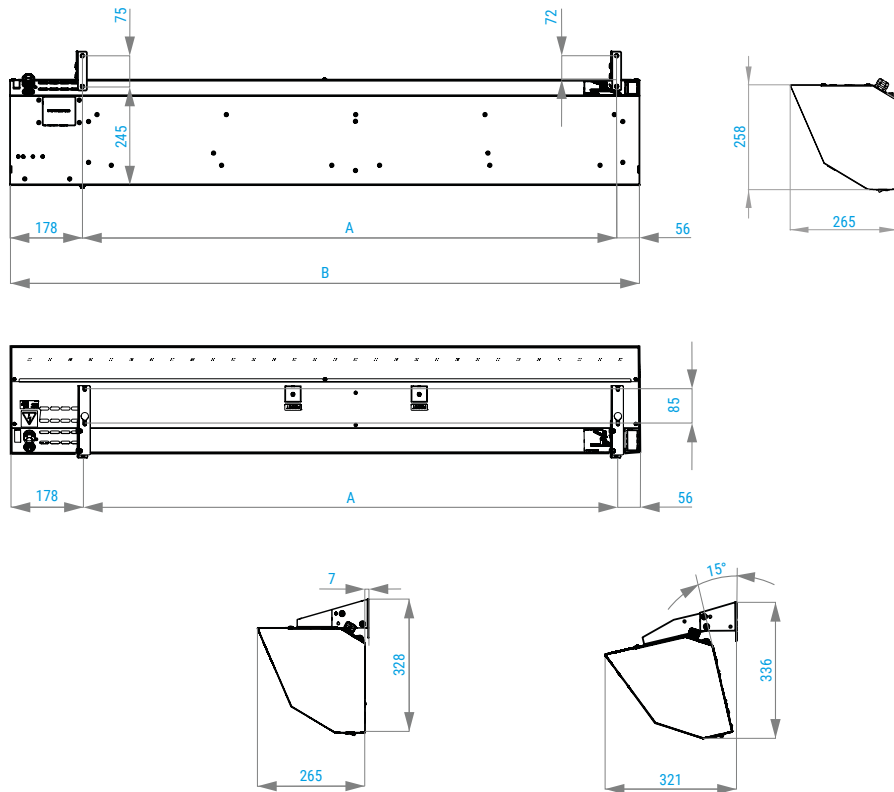

DISTANZE DA RISPETTARE

ACCESSORI



TER-P
TERMOSTATO AMBIENTE



DK-B-3
CONTATTO AVVIAMENTO
ALL'APERTURA DELLA PORTA



INDEX



NEXT



PREV

BLA1

Barriera a lama d'aria per installazione fino a 3,2 m



Diffusione

Componenti per la perfetta distribuzione dell'aria negli impianti

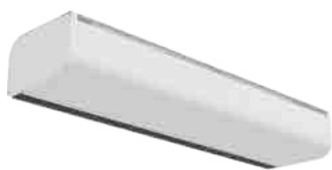

Prodotto	BLA1
Lunghezza	100, 150, 200 e 250 cm
Portata d'aria	Fino a 3500 mc/h

CAPITOLATO

Barriera a lama d'aria consigliata per applicazioni su portoni industriali, ingressi, magazzini di carico, ecc...

IMPIEGO

Altezza di installazione fino a 3,2 metri

CARATTERISTICHE

- V: Riscaldamento ad acqua.
- E0, E1: Riscaldamento elettrico.
- S: Senza riscaldamento.
- Scelta fra più tipi di moduli di controllo:
- BASIC con commutatori manuali.
- PRIME con schermo touch screen, termostato integrato, gestione remota da APP e possibilità di controllo da ModBus.
- Possibilità di concatenare più barriere sotto lo stesso pannello (con PRIME).
- Griglia di mandata orientabile verso l'esterno da 3° a 15°.
- Colore standard RAL 9016 (qualsiasi colore RAL a richiesta).
- Versione EC a richiesta



RISCALDAMENTO AD ACQUA



RISCALDAMENTO ELETTRICO



SENZA RISCALDAMENTO

PARTI PRINCIPALI

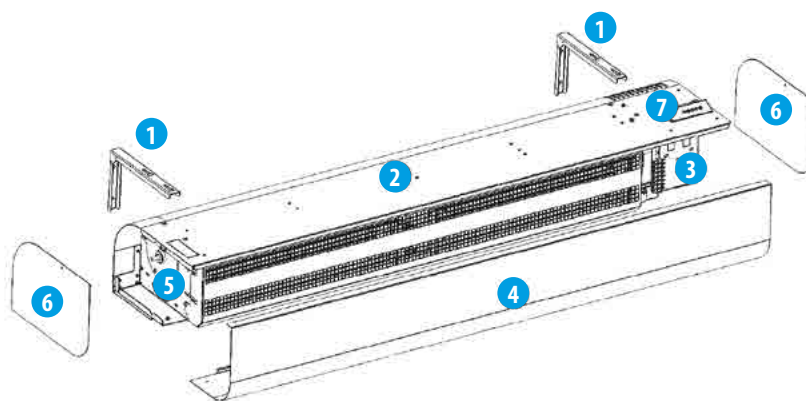

- | | |
|--------------------------------------|-------------------------------------|
| 1 Staffe di fissaggio | 5 Attacchi acqua (se presenti). |
| 2 Chiusura superiore. | 6 Chiusure laterali. |
| 3 Alloggiamento modulo di controllo. | 7 Ingresso alimentazione elettrica. |
| 4 Griglia di presa aria. | |

BLA1

INDEX

NEXT

PREV

BLA1

Barriera a lama d'aria per installazione fino a 3.2 m

DATI PRESTAZIONALI

DATI DI FUNZIONAMENTO A 50 HZ

Modello	BLA 50 Hz						Potenza sonora dB(A)
	Portata d'aria m ³ /h			Pressione sonora a 3 m dB(A)			
	Velocità 3	Velocità 2	Velocità 1	Velocità 3	Velocità 2	Velocità 1	
BLA 1 100-E0	1350	900	700	48	38	29	69
BLA 1 150-E0	2200	1550	1150	50	54	35	71
BLA 1 200-E0	3000	2200	1450	51	45	34	72
BLA 1 250-E0	3500	3200	2350	52	52	45	74
BLA 1 100-E1	1350	900	700	48	38	29	69
BLA 1 150-E1	2200	1550	1150	50	54	35	71
BLA 1 200-E1	3000	2200	1450	51	45	34	72
BLA 1 250-E1	3500	3200	2350	52	52	45	74
BLA 1 100-V	1300	900	700	47	40	37	68
BLA 1 150-V	2000	1500	1150	49	44	37	71
BLA 1 200-V	2950	2300	1650	51	48	39	73
BLA 1 250-V	3700	3200	2350	52	52	44	74
BLA 1 100-S	1350	900	700	48	38	29	69
BLA 1 150-S	2200	1550	1150	50	54	35	71
BLA 1 200-S	3000	2200	1450	51	45	34	72
BLA 1 250-S	3500	3200	2350	52	52	45	74



INDEX



NEXT



PREV



DATI PRESTAZIONALI

DATI DI FUNZIONAMENTO A 50 HZ

Modello	Resa termica kW		Consumo totale V/A	Consumo motore V/A	Aumento temperatura °C	Peso Kg
	1 livello	2 livello				
BLA 1 100-E0	3,2	4,7	400 / 13,7	230 / 0,6	10,3	23,0
BLA 1 150-E0	3,8	7,5	400 / 11,9	230 / 0,9	10,1	29,0
BLA 1 200-E0	4,8	9,5	400 / 15,8	230 / 1,4	9,4	37,0
BLA 1 250-E0	6,9	12,2	400 / 19,4	230 / 1,4	10,4	44,0
BLA 1 100-E1	3,2	6,3	400 / 14,4	230 / 0,6	13,9	23,0
BLA 1 150-E1	5	10	400 / 21,3	230 / 0,9	13,5	29,0
BLA 1 200-E1	6,3	12,6	400 / 27,9	230 / 1,4	12,5	37,0
BLA 1 250-E1	8,2	16,3	400 / 26	230 / 1,4	13,8	44,0
BLA 1 100-V	16,00	16,00	230 / 0,6	230 / 0,6	36,4	25,0
BLA 1 150-V	23,6	23,6	230 / 0,9	230 / 0,9	35,0	31,0
BLA 1 200-V	34,00	34,00	230 / 1,4	230 / 1,4	34,1	41,0
BLA 1 250-V	42,9	42,9	230 / 1,4	230 / 1,4	34,3	48,0
BLA 1 100-S	-	-	230 / 0,6	230 / 0,6	-	22,0
BLA 1 150-S	-	-	230 / 0,9	230 / 0,9	-	28,0
BLA1 200-S	-	-	230 / 1,4	230 / 1,4	-	36,0
BLA 1 250-S	-	-	230/ 1,4	230/ 1,4	-	42,0

RESE TERMICHE CON ACQUA 90/70°C

Modello	Portata aria m ³ /h	Resa termica kW	Temperatura uscita °C	Perdita di carico kPa	Portata acqua l/s
BLA 1 100-V	1300	16,0	54,4	14,8	0,20
BLA 1 150-V	2000	23,6	53,0	10,5	0,29
BLA 1 200-V	2950	34,0	52,1	14,6	0,42
BLA 1 250-V	3700	42,9	52,3	24,4	0,53

RESE TERMICHE CON ACQUA 80/60°C

Modello	Portata aria m ³ /h	Resa termica kW	Temperatura uscita °C	Perdita di carico kPa	Portata acqua l/s
BLA 1 100-V	1300	13,2	48,0	10,5	0,16
BLA 1 150-V	2000	19,4	46,7	7,3	0,24
BLA 1 200-V	2950	27,9	46,0	10,2	0,34
BLA 1 250-V	3700	35,3	46,3	17,2	0,43



INDEX



NEXT



PREV

BLA1

Barriera a lama d'aria per installazione fino a 3.2 m

RESE TERMICHE CON ACQUA 70/50°C

Modello	Portata aria m ³ /h	Resa termica kW	Temperatura uscita °C	Perdita di carico kPa	Portata acqua l/s
BLA 1 100-V	1300	10,3	41,5	6,9	0,12
BLA 1 150-V	2000	15,1	40,4	4,7	0,18
BLA 1 200-V	2950	21,8	39,9	6,5	0,27
BLA 1 250-V	3700	27,7	40,2	11,1	0,34

RESE TERMICHE CON ACQUA 60/40°C

Modello	Portata aria m ³ /h	Resa termica kW	Temperatura uscita °C	Perdita di carico kPa	Portata acqua l/s
BLA 1 100-V	1300	8,27	34,5	4,12	0,1
BLA 1 150-V	2000	11,86	33,8	2,75	0,14
BLA 1 200-V	2950	17,26	33,7	4,02	0,2
BLA 1 250-V	3800	21,33	34,8	6,47	0,26

REGOLAZIONE BATTERIA AD ACQUA

DEVIAZIONE (CON CAPILLARE)

La valvola termostatica V135-3/4B regola la portata deviando l'acqua verso la batteria oppure verso il circuito di ritorno in caldaia, in funzione della temperatura rilevata dal capillare all'uscita della batteria. L'alloggiamento del capillare della valvola si trova dopo la batteria ad acqua.

Occorre installare una valvola per ogni barriera.



DEVIAZIONE (ON-OFF)

La valvola a tre vie ZV3 con servocomando riceve il segnale del termostato ambiente TER-P; la valvola incanala l'acqua verso la batteria oppure verso il circuito di ritorno in caldaia in funzione della temperatura ambiente.

Occorre installare una valvola per ogni barriera.





CONTROLLI

Vi sono due tipi di pannello comandi: un commutatore manuale oppure un pannello touchscreen.

I **COMMUTATORI MANUALI BASIC (BA)** usano normali cavi 230V (non forniti).

I **PANNELLI DI COMANDO PRIME (PR)** usano cavi di comunicazione UTP (non forniti).

Questo comando permette di impostare molte funzioni di controllo e impostazioni della barriera mediante connessione WIFI all'APP dedicata.

NOTA: con il pannello PRIME è possibile gestire 2 o più barriere concatenate, cioè gestite dallo stesso comando.

CONCATENAMENTO DI PIÙ BARRIERE COMANDO PRIME

ESEMPIO 1

interruttore porta montato su un solo varco.

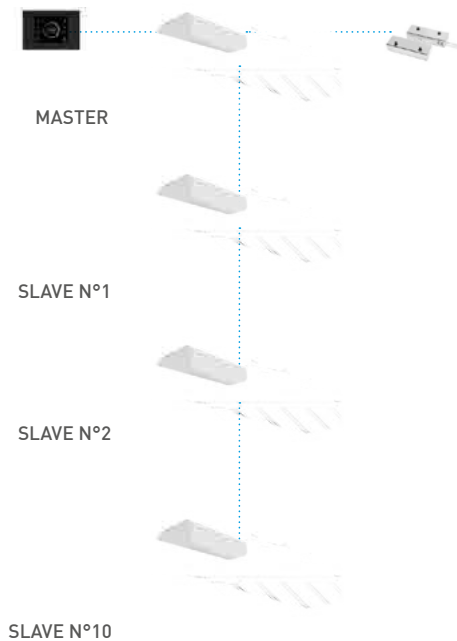

ESEMPIO 1

Interruttore porta montato solo su un varco

ESEMPIO 2

interruttore porta montato su tutti i varchi.

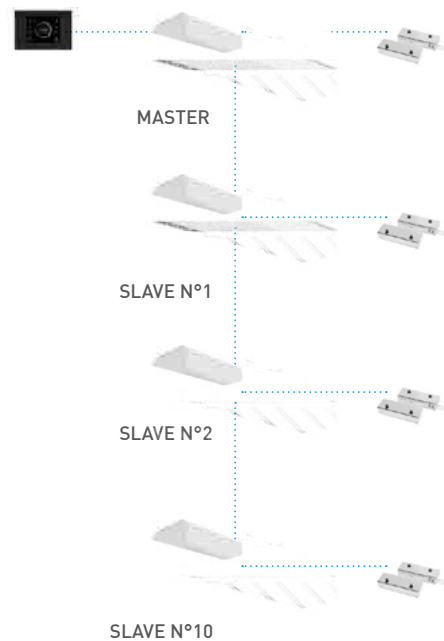

ESEMPIO 2

Interruttore porta montato su tutti i varchi



INDEX



NEXT



PREV

BLA1

Barriera a lama d'aria per installazione fino a 3.2 m

DIMENSIONI

Modello	A	B	C	D	E	F	G	H	I
BLA 1 100	916	1252	407	252	51	111	90	240	95
BLA 1 150	1325	1660	407	252	51	111	90	240	95
BLA 1 200	1825	2160	407	252	51	111	90	240	95
BLA 1 250	2235	2570	407	252	51	111	90	240	95

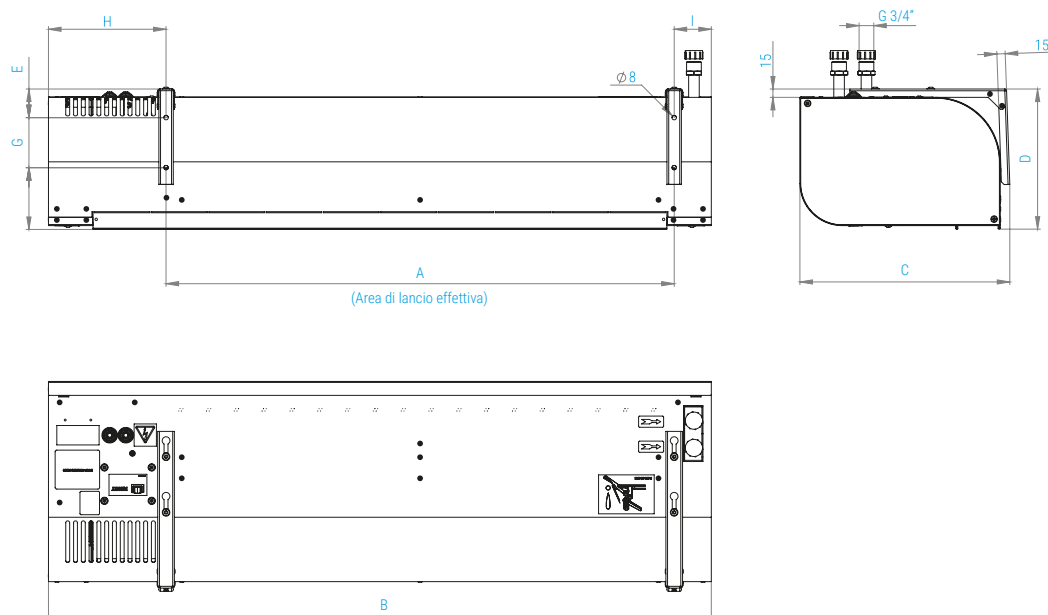

DISTANZE DA RISPETTARE

La barriera d'aria può essere installata solo in posizione orizzontale e sarà posizionata il più possibile vicino al bordo superiore della porta.

Per un funzionamento ottimale, la larghezza della barriera dovrebbe superare la larghezza della porta di 100 mm su entrambi i lati.

Rispettare le distanze indicate nel disegno a fianco. Per appendere la barriera, usare le apposite staffe comprese nella fornitura.

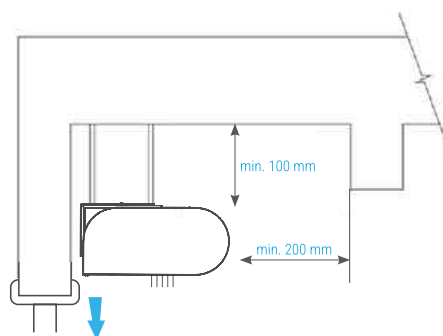

INDEX





NEXT



PREV



TIPI DI CONTROLLO

Modello	BASIC	PRIME
		
Riassunto delle funzioni disponibili		
Tipo di controllo	Commutatore	Touch-screen
Modo	Manuale	Manuale/automatico
Regolazione portata aria	3 velocità	3 velocità
Regolazione riscaldatore elettrico	Spento/livello 1/ livello	Impostazione temperatura °C
Regolazione riscaldatore ad acqua	On/off	On/off
Possibilità di connettere un contatto porta	•	•
Possibilità di regolazione in base a segnali esterni	• n. 2	• + di 1
Misurazione temperatura ambiente	-	•
Concatenamento	-	• (massimo 10+1)
Indicazione della funzione selezionata	•	• (display)
Connessione BMS	-	• (modbus RTU)
Segnalazione errore	-	•

* Termostato ambiente.

** Termostato ambiente - on/off remoto.



INDEX



NEXT



PREV

BLA2

Barriera a lama d'aria per installazione fino a 4-5 m



Prodotto	BLA2
Lunghezza	100 – 150 – 200 e 250 cm.
Portata d'aria	Fino a 6300 m ³ /h

CAPITOLATO

Barriera a lama d'aria ad alte prestazioni, utilizzate in edifici rappresentativi quali aeroporti, teatri, musei, uffici amministrativi, alberghi.

BLA 2 è disponibile in due gamme, da selezionare in base all'altezza dell'apertura che si vuole proteggere:

BLA 2 B per altezza di installazione fino a 4,0 m

BLA 2 C per altezza di installazione fino a 5,0 m



RISCALDAMENTO AD ACQUA



RISCALDAMENTO ELETTRICO



SENZA RISCALDAMENTO

IMPIEGO

Altezza d'installazione fino a 4-5 m

CARATTERISTICHE

- FACE 2 in 1: la griglia di aspirazione microforata ha funzione di filtro.
- Griglia di mandata orientabile.
- V: Riscaldamento ad acqua.
- E: Riscaldamento elettrico.
- S: Senza riscaldamento.
- Resistenze elettriche a riscaldamento immediato, senza inerzia.
- Versioni con riscaldamento elettrico: alimentazione V400/3/50.
- Versioni ad acqua o senza riscaldamento: alimentazione V230/1/50.
- Scelta fra più tipi di moduli di controllo: a commutazione manuale. (BASIC) o schermo touch-screen (COMFORT).
- Possibilità di concatenare più barriere sotto lo stesso pannello.
- Colore standard RAL 9016; qualsiasi colore RAL a richiesta



INDEX



NEXT



PREV

**PRESTAZIONI IN CONDIZIONI STANDARD****BLA2-B ALTEZZA MASSIMA DI INSTALLAZIONE 4,0 METRI**

Modello	Portata d'aria m ³ /h			Pressione sonora a 3 m dB(A)			Aumento Temp. °C	Potenza [kW/A]	Peso kg
	Velocità 3	Velocità 2	Velocità 1	Velocità 3	Velocità 2	Velocità 1			
BLA 2 B-10S	1626	1182	813	56,0	47,9	39,8	-	0,65 / 2,85	42
BLA 2 B-15S	2513	1774	1256	58,7	50,9	43,2	-	1 / 4,4	59
BLA 2 B-20S	3362	2328	1626	59,7	51,8	43,8	-	1,3 / 5,7	76
BLA 2 B-25S	4065	2956	2106	60,8	53,4	44,8	-	1,6 / 7,0	93
BLA 2 B-10E	1589	1145	813	56,0	47,9	39,8	17,8	10,3 / 16,6	46
BLA 2 B-15E	2476	1700	1219	58,7	50,9	43,2	18,05	10,3 / 16,6	63
BLA 2 B-20E	3362	2291	1589	59,7	51,8	43,8	16,84	20,3 / 33,2	81
BLA 2 B-25E	3991	2919	2069	60,8	53,4	44,8	18,3	26,1 / 42,0	99
BLA 2 B-10V	1552	1109	776	55,8	47,9	39,7	39,5	0,65 / 2,85	48
BLA 2 B-15V	2439	1663	1182	57,6	49,4	41,6	40,6	1,0 / 4,4	65
BLA 2 B-20V	3252	2180	1552	59,3	51,0	42,9	41,5	1,3 / 5,7	83
BLA 2 B-25V	3880	2734	1884	60,6	52,7	45,4	42	1,6 / 7,0	97

BLA2-C ALTEZZA MASSIMA DI INSTALLAZIONE 5,0 METRI

Modello	Portata d'aria m ³ /h			Pressione sonora a 3 m dB(A)			Aumento Temp. °C	Potenza [kW/A]	Peso kg
	Velocità 3	Velocità 2	Velocità 1	Velocità 3	Velocità 2	Velocità 1			
BLA 2 C-10S	2303	1656	1172	59,6	51,7	43,6	-	0,95 / 4,0	48
BLA 2 C-15S	3353	2424	1737	60,0	52,1	44,2	-	1,35 / 5,6	64
BLA 2 C-20S	4161	2990	2101	60,3	52,6	44,5	-	1,7 / 7,0	80
BLA 2 C-25S	5090	3636	2666	61,1	53,4	45,6	-	2,0 / 8,7	98
BLA 2 C-10E	2262	1616	1131	59,6	51,7	43,6	12,5	10,6 / 17,6	53
BLA 2 C-15E	3272	2384	1697	60,0	52,1	44,2	13,66	17,0 / 27,5	68
BLA 2 C-20E	4080	2949	2060	60,3	52,6	44,5	13,88	20,8 / 34,2	86
BLA 2 C-25E	4888	3555	2586	61,1	53,4	45,6	14,94	20,8 / 34,2	110
BLA 2 C-10V	2222	1576	1115	59,1	51,4	42,9	35,1	0,95 / 4,0	55
BLA 2 C-15V	3151	2182	1616	59,7	52,2	43,9	37,3	1,35 / 5,6	70
BLA 2 C-20V	3878	2788	1939	60,2	52,6	44,8	39,3	1,7 / 7,0	88
BLA 2 C-25V	4808	3434	2424	60,7	53,3	45,5	40,8	2,0 / 8,7	108



INDEX



NEXT



PREV

BLA2

Barriera a lama d'aria per installazione fino a 4-5 m

PARAMETRI DELLE BATTERIE AD ACQUA PER SALTO DI TEMPERATURA 90/70°C

Modello	Portata aria m ³ /h	Resa termica kW	Temperatura uscita °C	Portata acqua l/s	Perdita di carico kPa
BLA 2 B-10V	1552	20,5	57,5	0,25	6
BLA 2 B-15V	2439	33,2	58,6	0,40	17
BLA 2 B-20V	3252	45,2	59,5	0,55	39
BLA 2 B-25V	3880	54,6	60	0,67	56
BLA 2 C-10V	2222	26,1	53,1	0,32	10
BLA 2 C-15V	3151	39,5	55,4	0,48	21
BLA 2 C-20V	3878	51	57,3	0,63	49
BLA 2 C-25V	4808	63,4	57,3	0,77	72

PARAMETRI DELLE BATTERIE AD ACQUA PER SALTO DI TEMPERATURA 80/60°C

Modello	Portata aria m ³ /h	Resa termica kW	Temperatura uscita °C	Portata acqua l/s	Perdita di carico kPa
BLA 2 B-10V	1552	16,9	50,4	0,2	5
BLA 2 B-15V	2439	27,5	51,6	0,27	12
BLA 2 B-20V	3252	37,6	52,5	0,46	28
BLA 2 B-25V	3880	45,5	53	0,55	42
BLA 2 C-10V	2222	21,4	46,7	0,26	7
BLA 2 C-15V	3151	32,6	48,9	0,4	17
BLA 2 C-20V	3878	42,4	50,6	0,51	36
BLA 2 C-25V	4808	52,8	50,8	0,64	54

PARAMETRI DELLE BATTERIE AD ACQUA PER SALTO DI TEMPERATURA 70/50°C

Modello	Portata aria m ³ /h	Resa termica kW	Temperatura uscita °C	Portata acqua l/s	Perdita di carico kPa
BLA 2 B-10V	1552	13,1	43,3	0,16	3
BLA 2 B-15V	2439	21,7	44,6	0,26	9
BLA 2 B-20V	3252	29,9	45,4	0,36	19
BLA 2 B-25V	3880	36,3	46	0,44	28
BLA 2 C-10V	2222	16,6	40,3	0,2	4
BLA 2 C-15V	3151	25,7	42,4	0,31	11
BLA 2 C-20V	3878	33,7	43,9	0,41	24
BLA 2 C-25V	4808	42	44,1	0,51	37





PARAMETRI DELLE BATTERIE AD ACQUA PER SALTO DI TEMPERATURA 60/40°C

Modello	Portata aria m ³ /h	Resa termica kW	Temperatura uscita °C	Portata acqua l/s	Perdita di carico kPa
BLA 2 B-10V	1552	9,37	36	0,11	2
BLA 2 B-15V	2439	15,9	37,4	0,19	7
BLA 2 B-20V	3252	22,1	38,3	0,26	11
BLA 2 B-25V	3880	27	38,8	0,33	18
BLA 2 C-10V	2222	11,8	33,8	0,14	2
BLA 2 C-15V	3151	18,7	35,7	0,23	7
BLA 2 C-20V	3878	24,8	37,1	0,3	14
BLA 2 C-25V	4808	31,2	37,4	0,37	23

REGOLAZIONE BATTERIA AD ACQUA

Raccomandiamo uno di questi metodi: **DEVIAZIONE (CON CAPILLARE)** La valvola termostatica V135-3/4B regola la portata deviando l'acqua verso la batteria oppure verso il circuito di ritorno in caldaia, in funzione della temperatura rilevata dal capillare all'uscita della batteria. L'alloggiamento del capillare della valvola si trova dopo la batteria ad acqua. Occorre installare una valvola per ogni barriera.



DEVIAZIONE (ON-OFF)

La valvola a tre vie ZV3 con servocomando riceve il segnale del termostato ambiente TER-P; la valvola incanala l'acqua verso la batteria oppure verso il circuito di ritorno in caldaia in funzione della temperatura ambiente. Occorre installare una valvola per ogni barriera



CONTROLLI

Le barriere a lama d'aria BLA2 richiedono un modulo di controllo, da inserire nel corpo barriera ma fornito a parte. La fornitura comprenderà quindi la barriera ed il modulo di controllo, completo di relativo pannello comandi. Vi sono due tipi di pannello comandi: un commutatore manuale oppure un pannello touch screen.

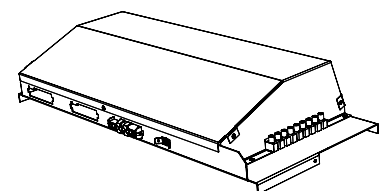

MODULO DI CONTROLLO

I **COMMUTATORI MANUALI BASIC (BA)** usano normali cavi 230V (non forniti).
I **PANNELLI DI COMANDO COMFORT TOUCH SCREEN (CO)** usano cavi di comunicazione UTP (non forniti).

BLA2

Barriera a lama d'aria per installazione fino a 4-5 m

NOTA: con il pannello COMFORT è possibile gestire 2 o più barriere concatenate, cioè gestite dallo stesso comando. In questo caso occorre ordinare un modulo di controllo MASTER (...MA), da installare nella prima barriera, e tanti moduli SLAVE (...SL) quante sono le barriere concatenate oltre la prima. La fornitura del MASTER comprende il modulo di controllo ed il pannello di comando,

DIMENSIONALI

Modello	Distanza fori di montaggio A	Larghezza B
	mm	mm
BLA2x-10x-x..	994	1054
BLA2x-15x-x..	1494	1554
BLA2x-20x-x..	1994	2054
BLA2x-25x-x..	2394	2454

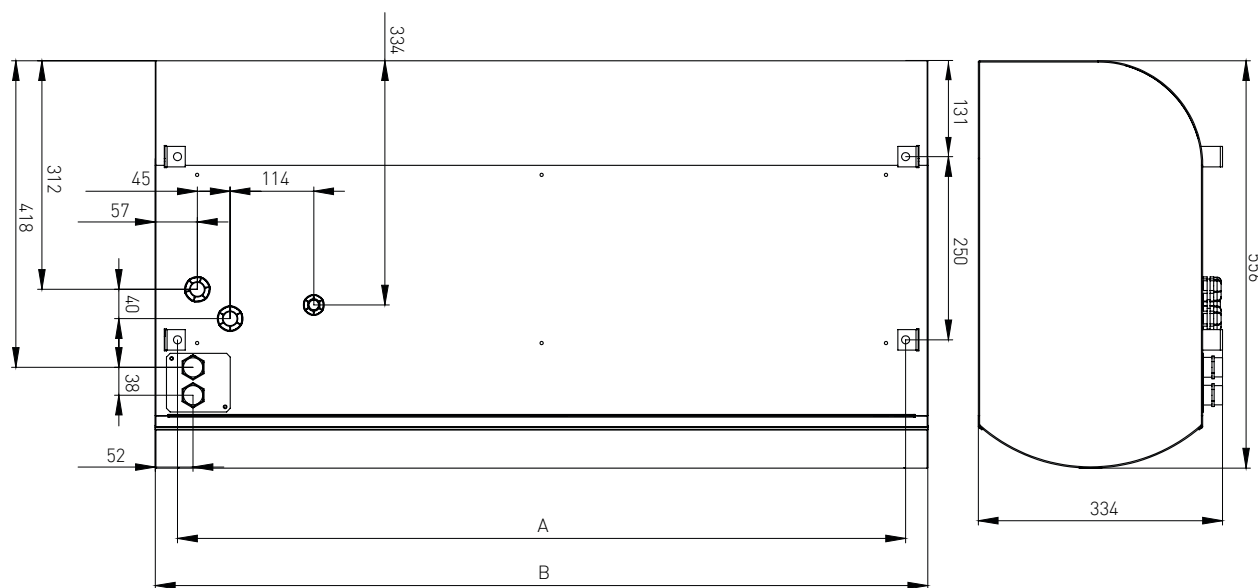

BLA2

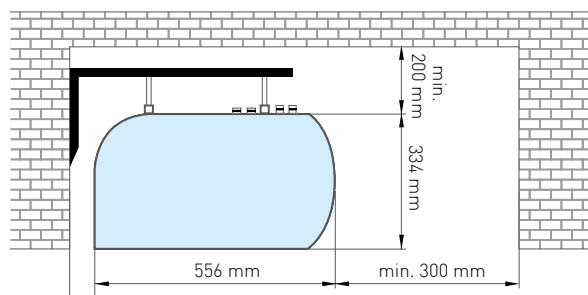

DISTANZE DA RISPETTARE

La barriera d'aria può essere installata solo in posizione orizzontale, e sarà posizionata il più possibile vicino al bordo superiore della porta.

Per un funzionamento ottimale, la larghezza della barriera dovrebbe superare la larghezza della porta di 100 mm su entrambi i lati.

Rispettare le distanze indicate nel disegno a fianco. Per appendere la barriera, usare le apposite staffe.



INDEX





NEXT



PREV



TIPI DI CONTROLLO

Modello	BASIC	COMFORT
		
Senza riscaldamento: CODICE →	RGJ-BLA-BA-S	RGJ-BLA-CO-S
Riscaldamento ad acqua: CODICE →	RGJ-BLA-BA-V	RGJ-BLA-CO-V
Riscaldamento elettrico: CODICE →	RGJ-BLA-BA-E	RGJ-BLA-CO-E

Riassunto delle funzioni disponibili

Tipo di controllo	Commutatore	Touch-screen
Modo	Manuale	Manuale/automatico
Regolazione portata aria	3 velocità	3 velocità
Regolazione riscaldatore elettrico	Spento/livello 1/ livello 2	Spento/livello 1/ livello 2
Regolazione riscaldatore ad acqua	On/off	On/off
Possibilità di connettere un contatto porta	• (230V)	• (12V)
Possibilità di regolazione in base a segnali esterni	•*	•**
Misurazione temperatura ambiente	-	•
Concatenamento	-	• (massimo 10+1)
Indicazione della funzione selezionata	•	• (display)
Connessione BMS	-	• (modbus RTU)
Segnalazione errore	-	•

* Termostato ambiente.

** Termostato ambiente - on/off remoto.

NOMENCLATURA E CODIFICA DELLE PARTI

La fornitura di una barriera BLA2 viene effettuata in tre parti:

- Il CORPO BARRIERA, le cui caratteristiche dimensionali e di funzionamento sono descritte nelle pagine precedenti.
- MODULO DI CONTROLLO, da scegliere tra i modelli indicati in questa pagina. Il modulo di controllo deve essere fissato alla barriera al momento dell'installazione come da disegno.
- PANNELLO COMANDI (fornito con il modulo di controllo), le cui funzioni sono descritte nella pagina precedente.

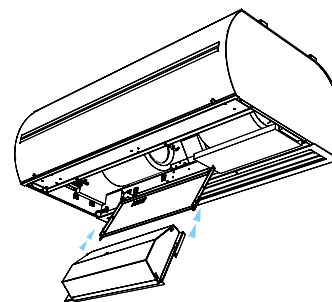

BLA3

Barriera a lama d'aria per installazione in controsoffitto fino a 4-5 m



Prodotto	BLA3
Lunghezza	100, 150, 200 e 250 cm.
Portata d'aria	Fino a 6600 m ³ /h

CAPITOLATO

Barriere d'aria ad alte prestazioni utilizzate in edifici quali aeroporti, teatri, musei, edifici amministrativi, alberghi, ma anche centri commerciali ed edifici industriali.

BLA 3 è disponibile in due gamme, da selezionare in base all'altezza dell'apertura che si vuole proteggere:

- **BLA3 B** per altezza di installazione fino a 4,0 m.
- **BLA3 C** per altezza di installazione fino a 5,0 m.



RISCALDAMENTO AD ACQUA



RISCALDAMENTO ELETTRICO



SENZA RISCALDAMENTO

IMPIEGO

Altezza di installazione fino a 4-5 m

CARATTERISTICHE

- Installazione in controsoffitto.
- V: Riscaldamento ad acqua.
- E: Riscaldamento elettrico.
- S: Senza riscaldamento.
- FACE 2 in 1: la griglia di aspirazione microforata ha funzione di filtro.
- Griglia di mandata orientabile
- Resistenze elettriche a riscaldamento immediato, senza inerzia.
- Scelta fra più tipi di moduli di controllo: a commutazione manuale (BASIC) o con schermo touchscreen, termostato integrato, gestione remota da APP e possibilità di controllo da ModBus (PRIME).
- Possibilità di concatenare più barriere sotto la stessa unità di controllo (Controlli versione PRIME).
- Colore standard RAL 9016; qualsiasi colore RAL a richiesta.
- Versioni con riscaldamento elettrico: alimentazione V400/3/50.
- Versioni ad acqua o senza riscaldamento: alimentazione V230/1/50.
- Versione EC a richiesta



INDEX



NEXT



PREV



PRESTAZIONI IN CONDIZIONI STANDARD

BLA3-B ALTEZZA MASSIMA DI INSTALLAZIONE 4,0 METRI

Modello	Portata d'aria m ³ /h			Pressione sonora a 3 m dB(A)			Aumento Temp. °C	Potenza [kW/A]	Peso kg
	Velocità 3	Velocità 2	Velocità 1	Velocità 3	Velocità 2	Velocità 1			
BLA 3-B-100-E	1778	1217	814	57,9	49,6	41,5	15,7	10,1 / 16,3	39,5
BLA 3-B-150-E	2552	1738	1130	60,2	52,1	42,6	17,5	16,0 / 26,1	54,5
BLA 3-B-200-E	3444	2307	1485	61,2	53,3	44,3	16,4	20,5 / 32,4	71,0
BLA 3 B-250-E	4187	2844	1880	62,8	54,5	45,3	17,4	26,1 / 42,2	85,0
BLA 3 B-100-V	1691	1146	758	57,5	49,6	41,2	36,2	0,63 / 2,75	41,0
BLA 3 B-150-V	2449	1643	1082	59,6	51,6	42,3	38,1	0,9 / 4,0	56,0
BLA 3 B-200-V	3381	2267	1422	61,0	53,3	44,1	37,6	1,2 / 5,3	73,0
BLA 3 B-250-V	4061	2765	1825	62,5	54,4	45,3	37,3	1,5 / 6,5	87,0
BLA 3 B-100-S	1793	1225	822	58,3	50,3	42,3	-	0,63 / 2,75	37,5
BLA 3 B-150-S	2591	1770	1193	60,2	52,1	42,8	-	0,9 / 4,0	51,0
BLA 3 B-200-S	3476	2402	1659	61,5	53,7	44,6	-	1,2 / 5,3	66,0
BLA 3 B-250-S	4313	2899	1959	62,7	54,4	45,3	-	1,5 / 6,5	80,0

BLA3-C ALTEZZA MASSIMA DI INSTALLAZIONE 5,0 METRI

Modello	Portata d'aria m ³ /h					Pressione sonora a 3 m dB(A)					Aumento Temp. °C	Potenza [kW/A]	Peso kg
	Vel. 5	Vel. 4	Vel. 3	Vel. 2	Vel. 1	Vel. 5	Vel. 4	Vel. 3	Vel. 2	Vel. 1			
BLA 3 -C-100-E...EC	2800	2600	2400	2150	1750	58	56	54	51	45	11,6	9,96/17	36
BLA 3 -C-150-E...EC	3850	3550	3200	2700	1950	58	57	54	49	42	12,3	15,72/26	48
BLA 3 -C-200-E...EC	4900	4600	4050	3450	2500	59	57	55	51	43	10	19,9/32	65
BLA 3 -C-250-E...EC	6600	6300	5200	4400	3250	61	59	56	52	43	11,4	25,7/42	77
BLA 3 -C-100-V...EC	2650	2500	2300	2050	1650	58	56	54	51	45	34,5	0,53/3,5	36
BLA 3 -C-150-V...EC	3750	3500	3100	2600	1900	58	57	54	49	42	34,7	0,71/4,2	48
BLA 3 -C-200-V...EC	4650	4400	3800	3250	2300	59B	57	55	51	43	36,7	0,9/5,4	65
BLA 3 -C-250-V...EC	6400	6100	5150	4300	3050	61	59	56	52	43	36,1	1,2/7,3	78
BLA 3 -C-100-W...EC	2450	2300	2100	1900	1500	57	55	53	50	45	16	0,53/3,4	41
BLA 3 -C-150-W...EC	3300	3200	2850	2400	1650	58	58	55	49	42	17	0,71/4,4	58
BLA 3 -C-200-W...EC	4450	4150	3600	3050	2200	58	56	54	50	42	17	0,85/5,3	77
BLA 3 -C-250-W...EC	5900	5600	4750	4000	2800	60	59	56	52	43	17	1,18/7,3	95
BLA 3 -C-100-S...EC	2800	2600	2400	2150	1750	56	56	53	50	47	-	0,55/3,5	33

BLA3

Barriera a lama d'aria per installazione in controsoffitto fino a 4-5 m

Modello	Portata d'aria m ³ /h					Pressione sonora a 3 m dB(A)					Aumento Temp. °C	Potenza [kW/A]	Peso kg
	Vel. 5	Vel. 4	Vel. 3	Vel. 2	Vel. 1	Vel. 5	Vel. 4	Vel. 3	Vel. 2	Vel. 1			
BLA 3 -C-150-S...EC	3850	3550	3200	2700	1950	58	56	53	52	43	-	0,72/4,4	43
BLA 3 -C-200-S...EC	4900	4600	4050	3450	2500	58	57	54	51	42	-	0,9/5,3	58
BLA 3 -C-250-S...EC	6600	6300	5200	4400	3250	59	59	56	50	43	-	1,2/7,3	67

PARAMETRI DELLE BATTERIE AD ACQUA PER SALTO DI TEMPERATURA 80/60°C

Modello	Portata aria m ³ /h	Resa termica kW	Temperatura uscita °C	Portata acqua l/s	Perdita di carico kPa
BLA 3 -B-100-V	1691	16,8	47,7	0,2	8
BLA 3 -B-150-V	2449	25,9	49,5	0,32	16
BLA 3 -B-200-V	3381	35,1	49	0,43	13
BLA 3 -B-250-V	4061	41,8	48,7	0,51	10
BLA 3 -C-100-V...EC	2650	22,4	43,1	0,99	11,4
BLA 3 -C-150-V...EC	3750	33,1	44,1	1,46	11,1
BLA 3 -C-200-V...EC	4650	42,7	45,2	1,89	11,7
BLA 3 -C-250-V...EC	6400	56,3	44,1	2,49	21,1

PARAMETRI DELLE BATTERIE AD ACQUA PER SALTO DI TEMPERATURA 70/50°C

Modello	Portata aria m ³ /h	Resa termica kW	Temperatura uscita °C	Portata acqua l/s	Perdita di carico kPa
BLA 3 -B-100-V	1691	13,1	41,1	0,16	5
BLA 3 -B-150-V	2449	20,4	42,9	0,25	11
BLA 3 -B-200-V	3381	27,6	42,4	0,33	9
BLA 3 -B-250-V	4061	32,8	42,1	0,4	8
BLA 3 -C-100-V...EC	2650	17,3	37,3	0,76	7,1
BLA 3 -C-150-V...EC	3750	25,5	38,2	1,12	6,9
BLA 3 -C-200-V...EC	4650	33	39	1,45	7,3
BLA 3 -C-250-V...EC	6400	43,8	38,3	1,93	13,4



INDEX



NEXT



PREV



PARAMETRI DELLE BATTERIE AD ACQUA PER SALTO DI TEMPERATURA 60/40°C

Modello	Portata aria m ³ /h	Resa termica kW	Temperatura uscita °C	Portata acqua l/s	Perdita di carico kPa
BLA 3 -B-100-V	1691	9,3	34,4	0,11	4
BLA 3 -B-150-V	2449	14,9	36,1	0,66	8
BLA 3 -B-200-V	3381	20	35,7	0,24	6
BLA 3 -B-250-V	4061	23,7	35,4	0,28	5
BLA 3 -C-100-V...EC	2650	12,1	31,5	0,53	3,7
BLA 3 -C-150-V...EC	3750	17,9	32,1	0,78	3,6
BLA 3 -C-200-V...EC	4650	23,2	32,8	1,02	3,8
BLA 3 -C-250-V...EC	6400	31,1	32,4	1,36	7,2

Per consentire l'utilizzo ottimale di acqua a bassa temperatura è disponibile, solo per i modelli BLA3 - C, la versione W che prevede batterie a 3 ranghi anziché a 2 ranghi. Qui di seguito indichiamo i rispettivi dati di funzionamento

PARAMETRI DELLE BATTERIE AD ACQUA PER SALTO DI TEMPERATURA 40/30°C

Modello	Portata aria m ³ /h	Resa termica kW	Temperatura uscita °C	Portata acqua l/s	Perdita di carico kPa
BLA 3 -C-100-V...EC	2450	13,2	34	1,15	13,9
BLA 3 -C-150-V...EC	3300	18,7	34,8	1,62	15,9
BLA 3 -C-200-V...EC	4450	24,9	34,6	2,16	14,1
BLA 3 -C-250-V...EC	5900	32,9	34,5	2,85	25,7

PARAMETRI DELLE BATTERIE AD ACQUA PER SALTO DI TEMPERATURA 35/25°C

Modello	Portata aria m ³ /h	Resa termica kW	Temperatura uscita °C	Portata acqua l/s	Perdita di carico kPa
BLA 3 -C-100-V...EC	2450	8,9	28,8	0,77	6,9
BLA 3 -C-150-V...EC	3300	12,8	29,5	1,11	8,1
BLA 3 -C-200-V...EC	4450	16,9	29,3	1,47	7
BLA 3 -C-250-V...EC	5900	22,5	29,3	1,95	12,9

BLA3

Barriera a lama d'aria per installazione in controsoffitto fino a 4-5 m

REGOLAZIONE BATTERIA AD ACQUA

Raccomandiamo uno di questi metodi:

DEVIAZIONE (CON CAPILLARE)

La valvola termostatica V135-3/4B regola la portata deviando l'acqua verso la batteria oppure verso il circuito di ritorno in caldaia, in funzione della temperatura rilevata dal capillare all'uscita della batteria. L'alloggiamento del capillare della valvola si trova dopo la batteria ad acqua. Occorre installare una valvola per ogni barriera.



DEVIAZIONE (ON-OFF)

La valvola a tre vie ZV3 con servocomando riceve il segnale del termostato ambiente TER-P; la valvola incanala l'acqua verso la batteria oppure verso il circuito di ritorno in caldaia in funzione della temperatura ambiente. Occorre installare una valvola per ogni barriera.



CONTROLLI

Le barriere d'aria BLA 3 richiedono un modulo di controllo, da inserire nel corpo barriera ma fornito a parte. La fornitura comprenderà quindi la barriera ed il modulo di controllo, completo di relativo pannello comandi.

Vi sono due tipi di pannello comandi: un commutatore manuale oppure un pannello touch screen.

I COMMUTATORI MANUALI BASIC (BA) usano normali cavi 230V (non forniti).

I PANNELLI DI COMANDO PRIME TOUCH SCREEN (PR) usano cavi di comunicazione UTP (non forniti).

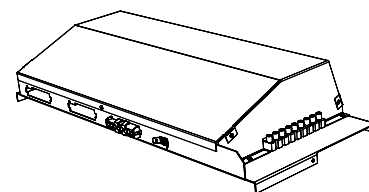

MODULO DI CONTROLLO



INDEX



NEXT



PREV



DIMENSIONALI

Modello	Distanza fori di montaggio A mm	Interno cornice B mm	Larghezza C mm
BLA 3-x-100-x-...	1085	1124	1166
BLA 3 -x-150-x-...	1585	1624	1666
BLA 3 -x-200-x-...	2085	2124	2166
BLA 3 -x-250-x-...	2465	2504	2546

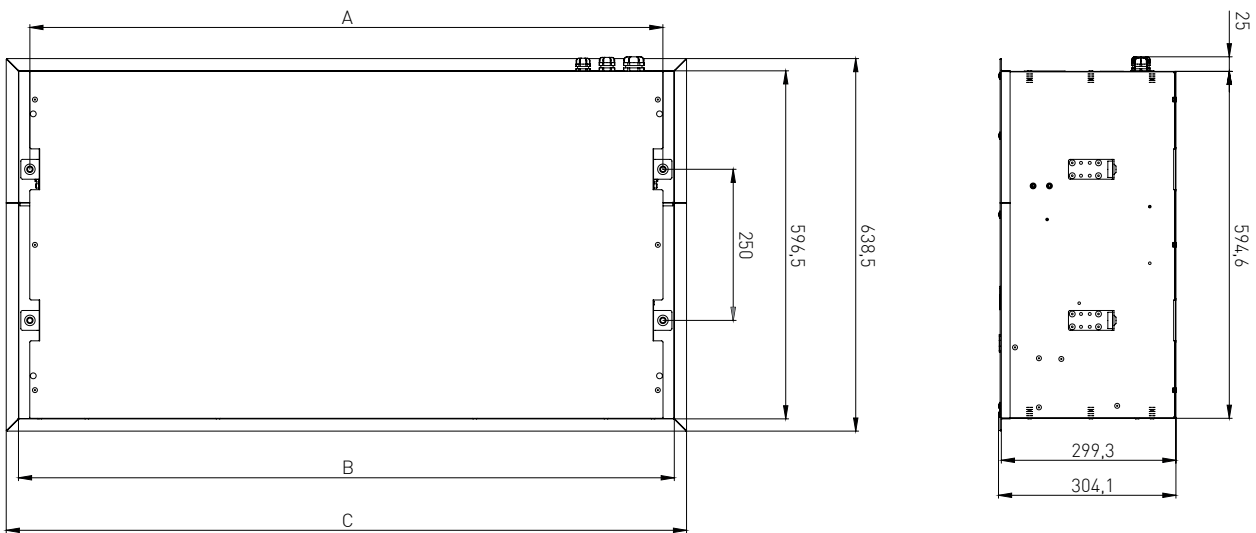

BLA3

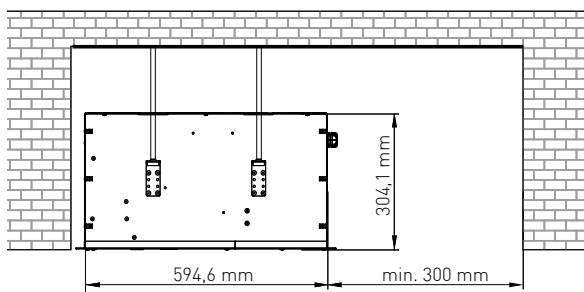

DISTANZE DA RISPETTARE

La barriera d'aria può essere installata solo in posizione orizzontale, e sarà posizionata il più possibile vicino al bordo superiore della porta.

Per un funzionamento ottimale, la larghezza della barriera dovrebbe superare la larghezza della porta di 100 mm su entrambi i lati.

Rispettare le distanze indicate nel disegno a fianco.

Per appendere la barriera usare barre filettate.



INDEX



NEXT



PREV

BLA3

Barriera a lama d'aria per installazione in controsoffitto fino a 4-5 m

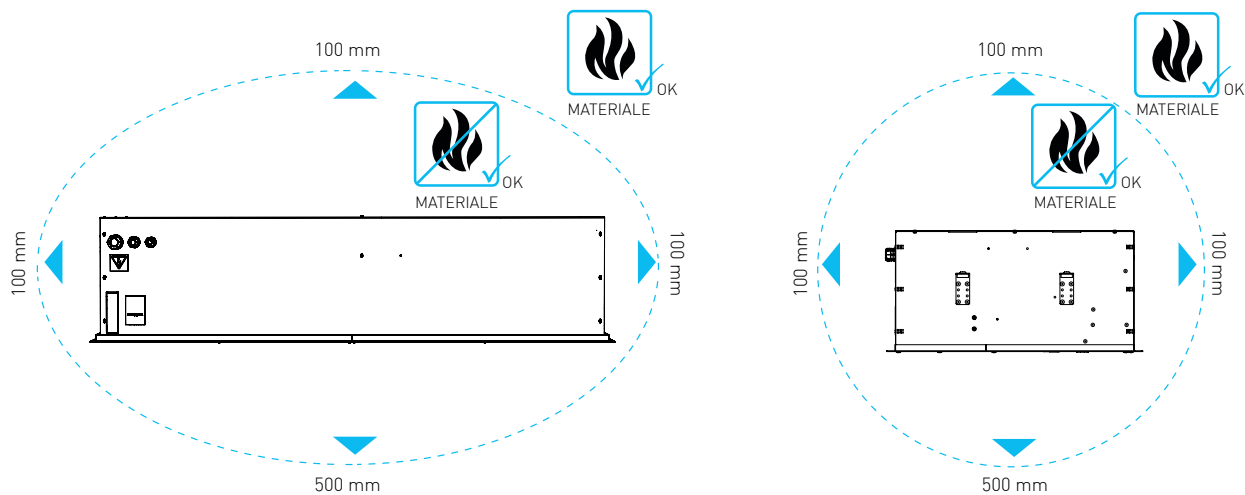

Modello	BASIC	PRIME

Riassunto delle funzioni disponibili

Tipo di controllo	Commutatore	Touch-screen
Modo	Manuale	Manuale/automatico
Regolazione portata aria	3 velocità	3 velocità
Regolazione riscaldatore elettrico	Spento/livello 1/ livello 2	Impostazione temperatura °C
Regolazione riscaldatore ad acqua	On/off	On/off
Possibilità di connettere un contatto porta	•	•
Possibilità di regolazione in base a segnali esterni	• n.2	• + di 1
Misurazione temperatura ambiente	-	•
Concatenamento (con comandi PR + schede PS)	-	• (massimo 10+1)
Indicazione della funzione selezionata	•	• (display)
Connessione BMS	-	• (modbus RTU)
Segnalazione errore	-	•



INDEX



NEXT



PREV



Diffusione

Componenti per la
perfetta distribuzione
dell'aria negli impianti

NOMENCLATURA E CODIFICA DELLE PARTI

La fornitura di una barriera BLA3 viene effettuata in tre parti:

- Corpo BARRIERA le cui caratteristiche dimensionali e di funzionamento sono descritte nelle pagine precedenti
- MODULO DI CONTROLLO, da scegliere tra i modelli indicati in questa pagina. Il modulo di controllo deve essere fissato alla barriera al momento dell'installazione come da disegno
- PANNELLO COMANDI (fornito con il modulo di controllo), le cui funzioni sono descritte nella pagina precedente.

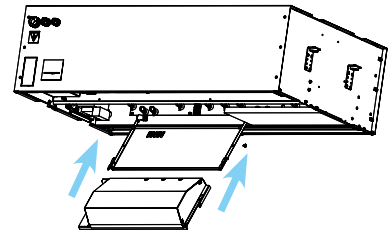

INDEX



NEXT



PREV

BLAV

Barriera a lama d'aria verticale



Prodotto	BLAV
Altezza	250 cm
Portata d'aria	Fino a 4700 m ³ /h

CAPITOLATO

Barriere d'aria di elevate prestazioni, silenziose ed eleganti utilizzate in edifici quali banche, musei, negozi di lusso, biblioteche, aeroporti, teatri, edifici amministrativi

IMPIEGO

Il lancio dell'aria protegge efficacemente aperture fino a 4 metri di larghezza. Pertanto, installando due barriere ai due lati della porta, si proteggono aperture fino a 8 metri di larghezza

CARATTERISTICHE

Colore standard RAL 9010 (qualsiasi colore RAL a richiesta).
Possibilità di installazione destra o sinistra.

W: Riscaldamento ad acqua
E: Riscaldamento elettrico
S: Senza riscaldamento



RISCALDAMENTO AD ACQUA



RISCALDAMENTO ELETTRICO



SENZA RISCALDAMENTO

PRESTAZIONI IN CONDIZIONI STANDARD

BLAV PER PORTE DI LARGHEZZA MASSIMA 4 M

Modello	Portata d'aria m ³ /h			Pressione sonora a 3 m dB(A)			Aumento Temp. °C	Potenza [kW/A]	Peso kg
	Velocità 3	Velocità 2	Velocità 1	Velocità 3	Velocità 2	Velocità 1			
BLAV 25S	4700	3400	2450	54,9	48,8	41,0	-	1,65 / 7,0	95,0
BLAV 25E	4600	3300	2400	54,5	48,3	40,4	15,5	25,65 / 42,0	103
BLAV 25W	4350	3100	2200	54,0	47,7	39,6	34,4	1,65 / 7,0	104



INDEX



NEXT



PREV



PARAMETRI DELLE BATTERIE AD ACQUA PER SALTO DI TEMPERATURA 90/70°C

Modello	Portata aria m ³ /h	Resa termica kW	Temperatura uscita °C	Portata acqua l/s	Perdita di carico kPa
BLAV 25W	4350	50,1	52,0	0,6	73,0

PARAMETRI DELLE BATTERIE AD ACQUA PER SALTO DI TEMPERATURA 80/60°C

Modello	Portata aria m ³ /h	Resa termica kW	Temperatura uscita °C	Portata acqua l/s	Perdita di carico kPa
BLAV 25W	4350	41,5	46,5	0,5	52,0

PARAMETRI DELLE BATTERIE AD ACQUA PER SALTO DI TEMPERATURA 70/50°C

Modello	Portata aria m ³ /h	Resa termica kW	Temperatura uscita °C	Portata acqua l/s	Perdita di carico kPa
BLAV 25W	4350	33,9	40,6	0,4	34,0

PARAMETRI DELLE BATTERIE AD ACQUA PER SALTO DI TEMPERATURA 60/40°C

Modello	Portata aria m ³ /h	Resa termica kW	Temperatura uscita °C	Portata acqua l/s	Perdita di carico kPa
BLAV 25W	4350	24,2	34,6	0,3	19,0

REGOLAZIONE BATTERIA AD ACQUA

DEVIAZIONE (CON CAPILLARE)

La valvola termostatica V135-3/4B regola la portata deviando l'acqua verso la batteria oppure verso il circuito di ritorno in caldaia, in funzione della temperatura rilevata dal capillare all'uscita della batteria. L'alloggiamento del capillare della valvola si trova dopo la batteria ad acqua.

Occorre installare una valvola per ogni barriera.



DEVIAZIONE (ON-OFF)

La valvola a tre vie ZV3 con servocomando riceve il segnale del termostato ambiente TER-P; la valvola incanala l'acqua verso la batteria oppure verso il circuito di ritorno in caldaia in funzione della temperatura ambiente.

Occorre installare una valvola per ogni barriera.



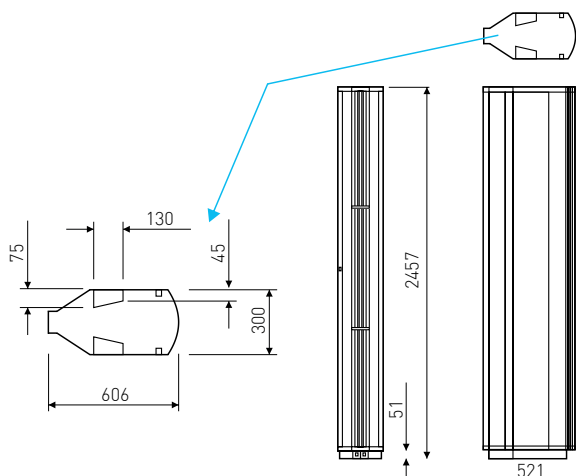

DIMENSIONI (mm)

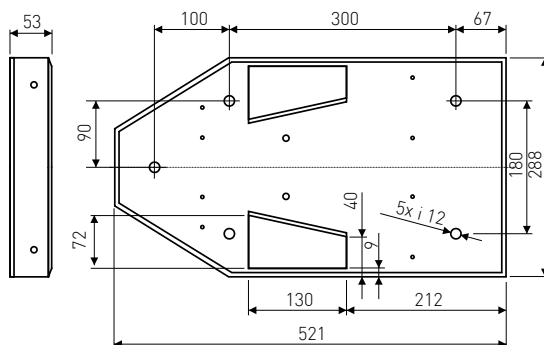

DIMENSIONI BARRIERA D'ARIA



DIMENSIONI PIASTRA DI FISSAGGIO

Modello	COMFORT	SUPERIOR
		
CODICE →	VCS-R3-CO	VCS-R3-SU
Riassunto delle funzioni disponibili		
Tipo di controllo	Touch screen	Touch screen
Modo	Manuale/automatico	Manuale/automatico
Regolazione portata aria	3 velocità	3 velocità (AC)
Regolazione riscaldatore elettrico	Spento/liv. 1/ liv.	• (PWM)
Regolazione riscaldatore ad acqua	ON/OFF	0-10V
Protezione antigelo	•	•
Possibilità di connettere un contatto porta	• (12V)	• (12V)
Controllo esterno	•	•
Misurazione temperature ambiente	• (NTC)*	• (NTC)*
Concatenamento	• (max 10+1)	• (max 10+1)
Indicazione della funzione selezionata	• (display)	• (display)
Self learning mode	-	•
Connessione BMS	Modbus RTU	Modbus RTU, Modbus TCP, BACnet
Segnalazione errore	•	•
2nd control panel ready	•	•

* Sensore di temperatura incluso nella fornitura



Diffusione

Componenti per la
perfetta distribuzione
dell'aria negli impianti

DISTANZE DA RISPETTARE

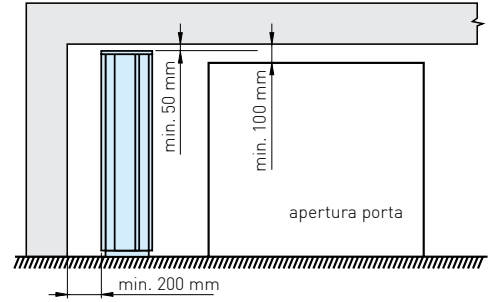
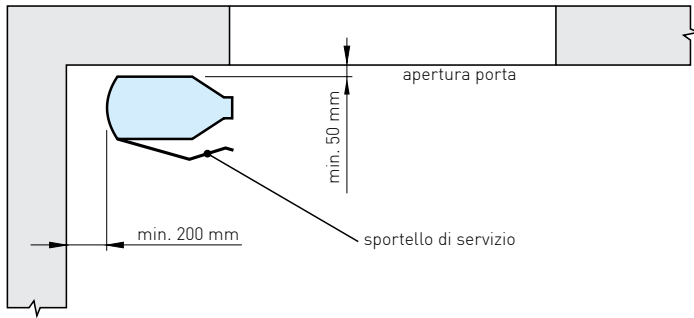

INDEX



NEXT



PREV

BLAI

Barriera a lama d'aria industriale



Prodotto	BLAI
Lunghezze	165, 220 e 275 cm
Portata d'aria	Fino a 18.500 m ³ /h

CAPITOLATO

Barriere d'aria di elevate prestazioni, da impiegare in edifici a destinazione industriale, aree di stoccaggio, hangar, autorimesse, magazzini refrigerati.

L'effetto barriera è massimizzato grazie all'esclusivo sistema "straw system" che attribuisce all'aria un moto lineare, rettilineo, con modeste deviazioni laterali.

IMPIEGO

Struttura modulare progettata per installazione in ambienti industriali di assemblaggio e supporto dedicate.

Nella versione con riscaldamento elettrico sono utilizzate resistenze elettriche a filo, senza inerzia, con riscaldamento pressoché immediato.

Sono disponibili vari tipi di controllo della velocità dell'aria e del sistema di riscaldamento.

CARATTERISTICHE

- Struttura in acciaio zincato verniciato RAL 9010 (qualsiasi colore RAL a richiesta).
- Installazione orizzontale e verticale.

Nel caso di installazione verticale a lato del portone, installando due barriere contrapposte si proteggono aperture fino a 12 m di larghezza.

- La fornitura può essere completata con staffe di fissaggio a muro o a soffitto che permettono anche di orientare il flusso dell'aria della barriera per meglio contrastare la forza dell'aria entrante.

- W: Riscaldamento ad acqua.
- E: Riscaldamento elettrico.
- S: senza riscaldamento.

Il lancio dell'aria protegge efficacemente aperture fino a 6 m di larghezza.



RISCALDAMENTO AD ACQUA



RISCALDAMENTO ELETTRICO



SENZA RISCALDAMENTO



INDEX



NEXT



PREV



PRESTAZIONI IN CONDIZIONI STANDARD

ALTEZZA/LARGHEZZA MASSIMA DI INSTALLAZIONE 6M

Modello	Portata d'aria m ³ /h	Pressione sonora* dB(A)		Potenza riscaldamento kW	Riscaldatore elettrico V/A	Motori V/A	Peso kg
		3 m	4m				
BLAI-150-S	11550	67,5	63,0	-	-	230/3,6	51
BLAI-150-V	10300	67,5	63,1	75,2**	-	230/3,7	60
BLAI-150-E	11550	67,5	63,0	24,3	400/35,2	230/3,6	55
BLAI-200-S	15100	69,3	64,9	-	-	230/4,8	69
BLAI-200-V	13700	68,4	64,0	101,0**	-	230/5,0	78
BLAI-200-E	15100	69,3	64,9	32,4	400/47,0	230/4,8	74
BLAI-250-S	18500	71,1	66,7	-	-	230/6,0	83
BLAI-250-V	17000	70,0	65,5	127,0**	-	230/6,3	98
BLAI-250-E	18500	71,1	66,7	40,5	400/58,6	230/6,0	89

* Pressione sonora secondo EN ISO 11203. Valori misurati alla distanza di 3 o 5 m dall'apparecchio con coefficiente direzionale Q = 2

** Con temperatura dell'acqua 90-70 °C e temperatura entrata aria = 15 °C

PARAMETRI DELLE BATTERIE ELETTRICHE

Modello	Portata aria m ³ /h	Potenza riscaldamento kW	Incremento temperatura aria* °C
BLAI-150-S	11550	24,3	6,3
BLAI-200-V	15100	32,4	6,4
BLAI-250-E	18500	40,5	6,5

* Alla portata aria massima, e con la massima potenza elettrica

PARAMETRI DELLE BATTERIE AD ACQUA PER SALTO DI TEMPERATURA 90/70°C

Modello	Portata aria m ³ /h	Resa termica kW	Temperatura uscita °C	Perdita di carico kPa	Portata acqua l/s
BLAI-150-V	10300	75,2	38,1	24	0,92
BLAI-200-V	13700	101	38,4	17	1,24
BLAI-250-V	17000	127	38,7	15	1,55

Nota: con temperatura entrata aria +15°C



PARAMETRI DELLE BATTERIE AD ACQUA PER SALTO DI TEMPERATURA 80/60°C

Modello	Portata aria m ³ /h	Resa termica kW	Temperatura uscita °C	Perdita di carico kPa	Portata acqua l/s
BLAI-150-V	10300	62,9	34,1	18	0,76
BLAI-200-V	13700	84,6	34,3	14	1,03
BLAI-250-V	17000	106	34,5	11	1,29

* Con temperatura entrata aria +15°C.

PARAMETRI DELLE BATTERIE AD ACQUA PER SALTO DI TEMPERATURA 70/50°C

Modello	Portata aria m ³ /h	Resa termica kW	Temperatura uscita °C	Perdita di carico kPa	Portata acqua l/s
BLAI-150-V	10300	50,4	30,1	13	0,61
BLAI-200-V	13700	67,6	30,2	9	0,82
BLAI-250-V	17000	84,5	30,4	9	1,03

* Con temperatura entrata aria +15°C.

PARAMETRI DELLE BATTERIE AD ACQUA PER SALTO DI TEMPERATURA 60/40°C

Modello	Portata aria m ³ /h	Resa termica kW	Temperatura uscita °C	Perdita di carico kPa	Portata acqua l/s
BLAI-150-V	10300	37,6	26,1	8	0,45
BLAI-200-V	13700	50,2	26,2	7	0,61
BLAI-250-V	17000	62,7	26,2	5	0,76

* Con temperatura entrata aria +15°C.



Diffusione

Componenti per la perfetta distribuzione dell'aria negli impianti

DIMENSIONI

1A...E1...

Modello	A mm	B mm
150	1650	320
200	2200	870
250	2750	870

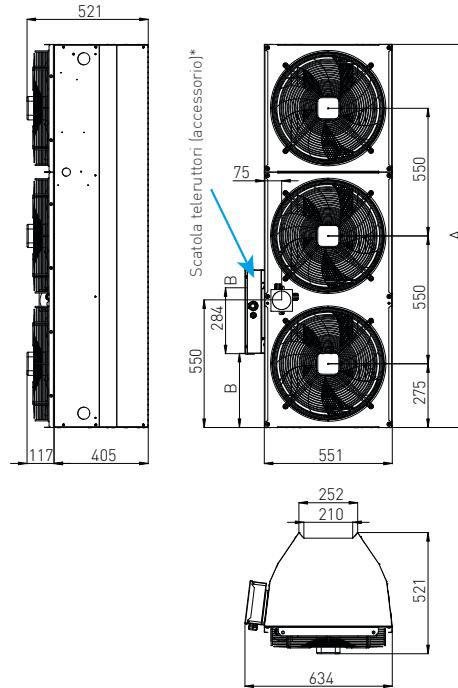

1A...S0...

Modello	A mm
150	1650
200	2200
250	2750

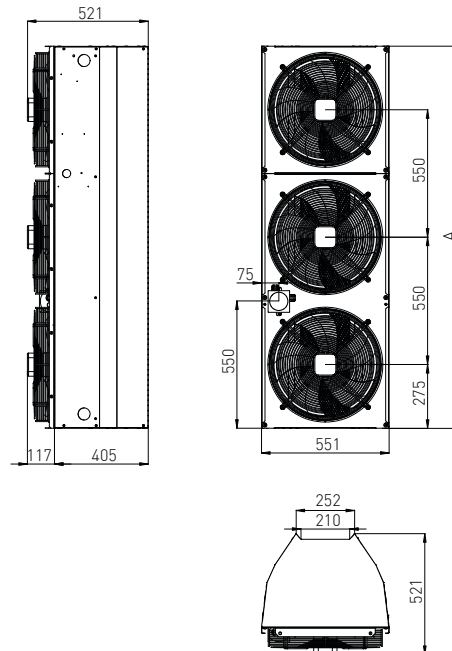

BLAI

Barriera a lama d'aria industriale

1A...V2...

Modello	A mm	B mm
150	1650	1526
200	2200	2076
250	2750	2626

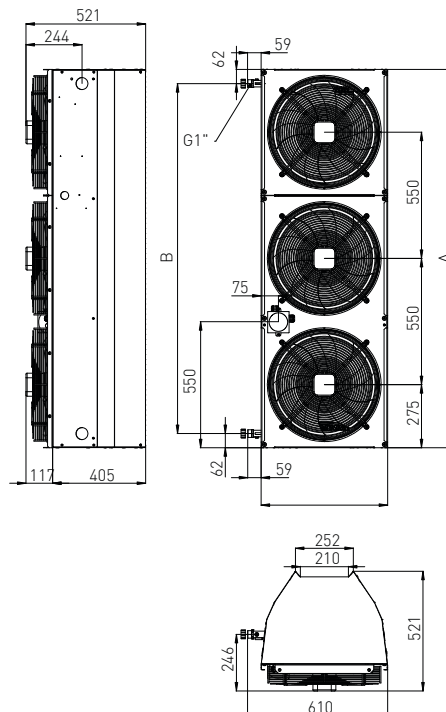

INSTALLAZIONE

MONTAGGIO ORIZZONTALE A SOFFITTO (BARRE FILETTATE NON FORNITE)

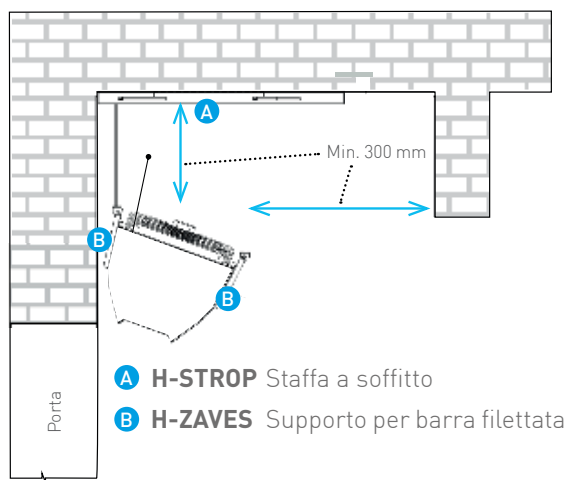

- A** H-STROP Staffa a soffitto
- B** H-ZAVES Supporto per barra filettata

H-STROP Kit composto da 1 staffa a soffitto **A**
e 2 supporti per barra filettata **B**

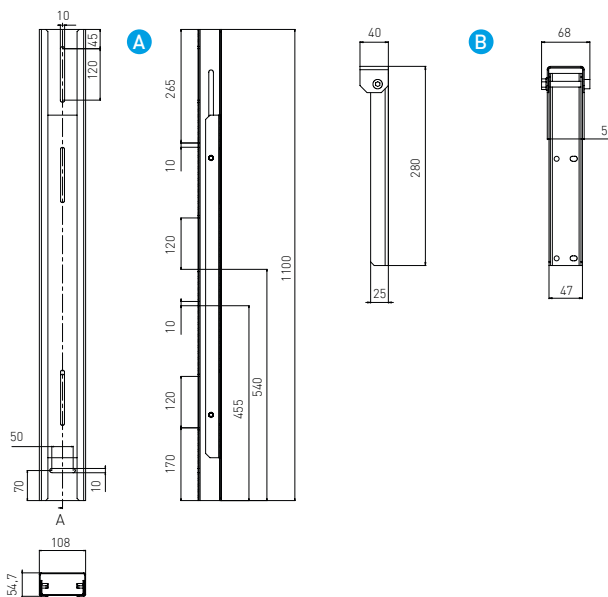

Numero di moduli collegati in linea	1	2	3	4	5	6	7	...	N
Numeri di kit di supporti necessario	2	3	4	5	6	7	8	...	N+1

Codice: 1-KOT-H-STROP-0 (0 = standard RAL9010; 1 = lamiera zincata; 2 = qualsiasi RAL speciale)





MONTAGGIO ORIZZONTALE A PARETE (BARRE FILETTATE NON FORNITE)

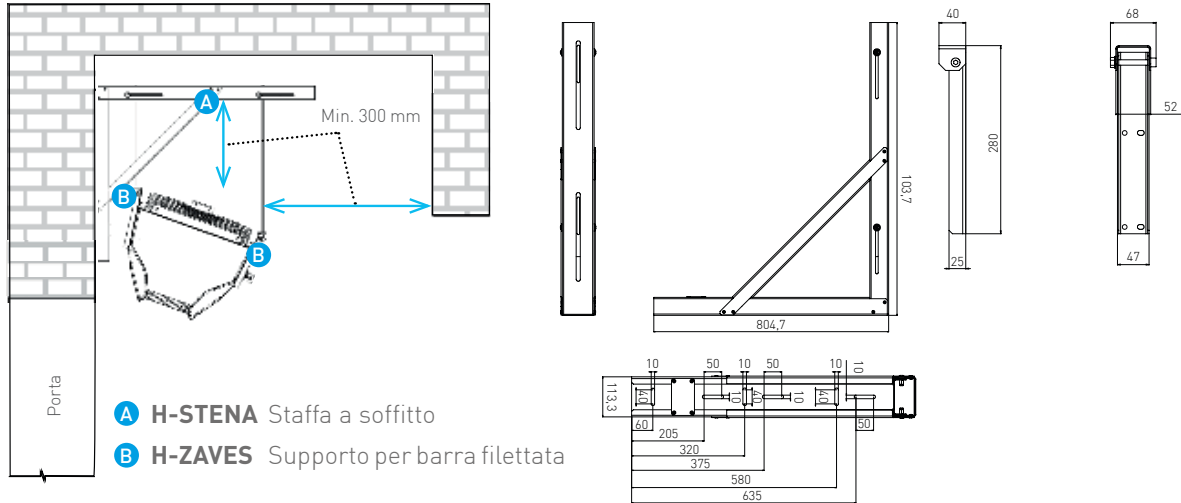

- A H-STENA** Staffa a soffitto
- B H-ZAVES** Supporto per barra filettata

H-STENA Kit supporto a parete composto da 1 staffa a 90° **A** e 2 supporti per barra filettata **B**

Numero di moduli collegati in linea	1	2	3	4	5	6	7	...	N
Numeri di kit di supporti necessario	2	3	4	5	6	7	8	...	N+1

Codice: 1-KOT-H-STROP-0 (0 = standard RAL9010; 1 = lamiera zincata; 2 = qualsiasi RAL speciale)

MONTAGGIO ORIZZONTALE (BARRE FILETTATE NON FORNITE)

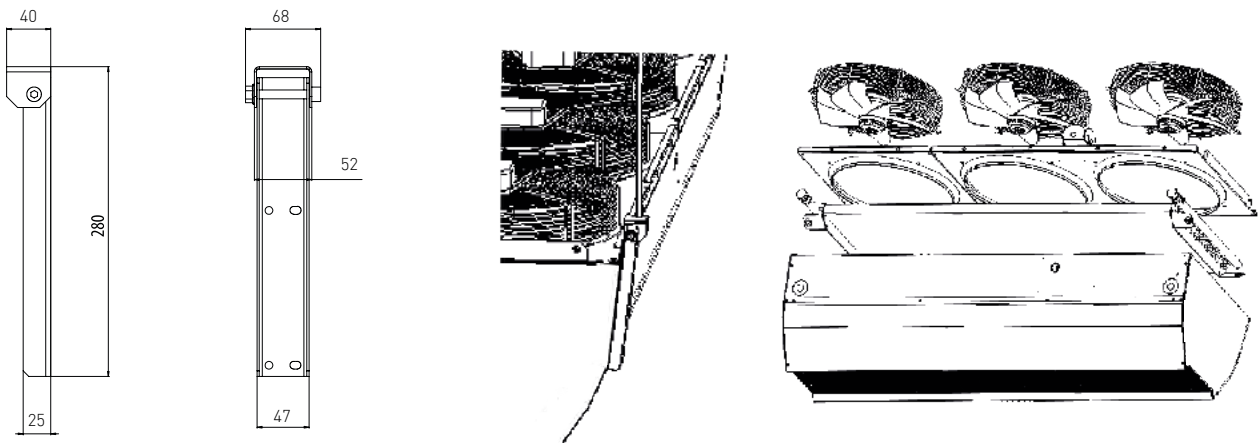

H-ZAVES Supporto per barra filettata

Se non è stato ordinato alcun kit per supporto orizzontale (vedi sopra) è tuttavia possibile ordinare le staffe per l'aggancio delle barre filettate

Numero di moduli collegati in linea	1	2	3	...	N
Numero staffe	4	6	8	...	N*2+2

Codice: KOT-H-ZAVES-0 (0 = standard RAL9010; 1 = lamiera zincata; 2 = qualsiasi RAL speciale)

MONTAGGIO VERTICALE (BARRE FILETTATE NON FORNITE)

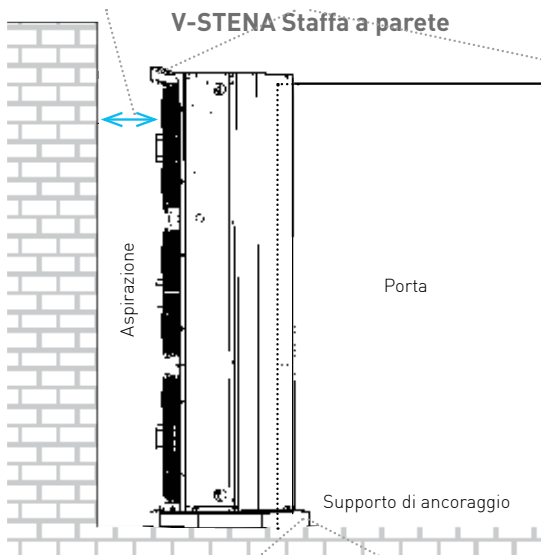

V-STENA Staffa a parete

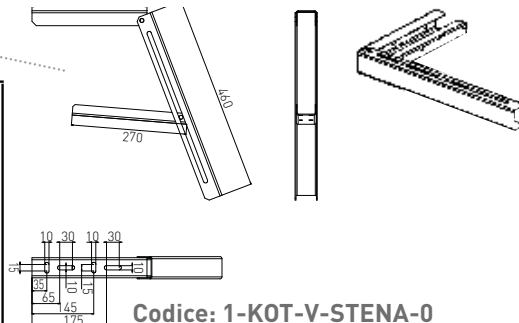

Codice: 1-KOT-V-STENA-0

(0 = standard RAL9010; 1 = lamiera zincata; 2 = qualsiasi RAL speciale)

L'altezza massima delle barriere che si possono sovrapporre usando le staffe descritte in questa pagina è di 6,5 m. Per altezze maggiori, il sistema di fissaggio non viene fornito da Aerservice Components e deve essere progettato dall'installatore.

V-PODST
pedistallo orientabile

per il fissaggio della barriera sul pavimento con possibilità di rotazione massima di 20°.

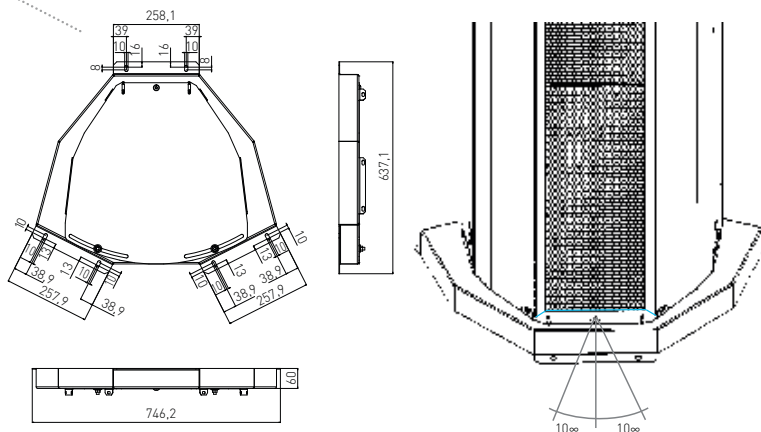

4in. 300 mm

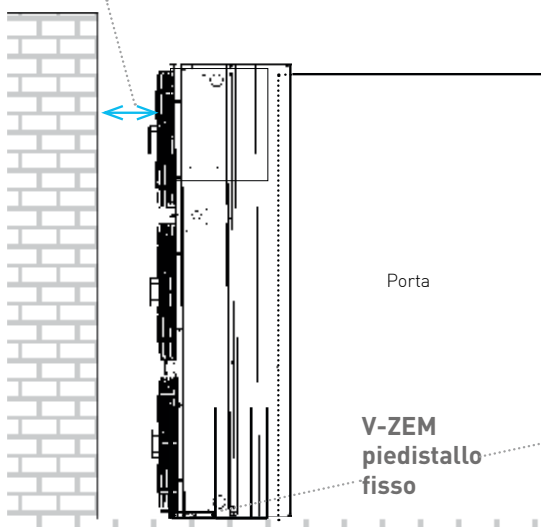

V-ZEM
pedistallo
fisso

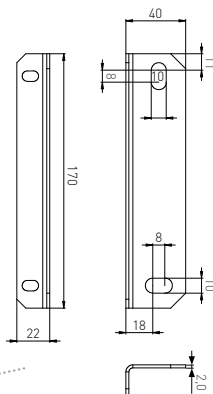

Codice: 1-KOT-V-STENA-0 (0 = standard RAL9010; 1 = lamiera zincata; 2 = qualsiasi RAL speciale)



TUBAZIONI



Diffusione

Componenti per la
perfetta distribuzione
dell'aria negli impianti



SERIE T12

Condotti flessibili in alluminio

pag. 304



TUBAZIONI SPECIALI

Condotto flessibile aspirazione fumi e polveri alte temperature

pag. 306



STRIP

Rotoli nastri fascette stringitubo

pag. 307



NA

Nastri adesivi per condotti flessibili

pag. 308



INDEX



NEXT



PREV

SERIE T12

Condotti flessibili in alluminio

T12N



CAPITOLATO

Impianti di condizionamento e ventilazione civile, industriale e navale; collegamenti tra plenum e terminale di ripresa/mandata (ad es. bocchette, griglie, diffusori).

Colore: alluminio

Condotto interno multistrato in alluminio atossico. Armato con spirale armonica in acciaio

Prodotto

T12N

Materiale

Multistrato - Alluminio/poliestere/alluminio

CARATTERISTICHE TECNICHE

Reazione al fuoco	B-s1,d0
Spessore nominale condotto interno	70 μ
Diametri	Da 82 a 610 mm
Temperatura interna di esercizio	-20°C +140°C
Raggio minimo di curvatura	0,6 x \emptyset
Velocità massima aria	32 m/s
Pressione massima di esercizio	2500 Pa
Lunghezza standard a confezione	10 m

T12INV



CAPITOLATO

Impianti di condizionamento e ventilazione civile, industriale e navale; collegamenti tra plenum e terminale di ripresa/mandata (ad es. bocchette, griglie, diffusori).

Colore: alluminio.

Condotto interno multistrato in alluminio atossico con isolamento in lana di vetro. Armato con spirale armonica in acciaio.

Prodotto

T12INV

Materiale

Multistrato - alluminio/poliestere/alluminio
microforato isolato lana di vetro

CARATTERISTICHE TECNICHE

Reazione al fuoco	B-s1,d0
Spessore nominale condotto interno	150 μ
Isolamento lana di vetro	25 mm
Diametri	Da 82 a 610 mm
Temperatura interna di esercizio	-30°C +250°C
Raggio minimo di curvatura	0,6 x \emptyset
Velocità massima aria	32 m/s
Pressione massima di esercizio	3000 Pa
Lunghezza standard a confezione	10 m



INDEX



NEXT



PREV



T12IANP



Prodotto

T12IANP

Materiale

Multistrato - alluminio/poliestere/alluminio
microforato isolato poliestere afonico

CAPITOLATO

Impianti di condizionamento e ventilazione civile, industriale e navale; collegamenti tra plenum e terminale di ripresa/mandata (ad es. bocchette, griglie, diffusori).

Colore: alluminio

Condotto interno multistrato in alluminio atossico (3 strati) e poliestere (2 strati). Armato con spirale armonica in acciaio

CARATTERISTICHE TECNICHE

Reazione al fuoco	B-s1,d0
Spessore nominale condotto interno	70 µ
Isolamento fibra di poliestere	14 kg/m ³
Diametri	Da 82 a 315 mm
Temperatura interna di esercizio	-20°C +140°C
Raggio minimo di curvatura	0,6 x Ø
Velocità massima aria	32 m/s
Pressione massima di esercizio	3000 Pa
Lunghezza standard a confezione	10 m



INDEX



NEXT



PREV

TUBAZIONI SPECIALI

SERIE T18

CONDOTTO FLESSIBILE ASPIRAZIONE FUMI E POLVERI



Prodotto

T18

Materiale

Foglia di PVC autoestinguente. Spirale in filo di acciaio

Caratteristiche

Temperatura di esercizio: Da -15°C a +70°C
Diametri: da 20 mm a 710 mm
Lunghezze disponibili: 10, 15, 20 m

SERIE T20

CONDOTTO FLESSIBILE ASPIRAZIONE E TRASPORTO MATERIALI



Prodotto

T20

Materiale

Poliuretano trasparente rivestito di poliestere atossico.
Struttura a spirale in filo di acciaio

Caratteristiche

Temperatura di esercizio: Da -40°C a +90°C.
Diametri: da 25 mm a 710 mm.
Lunghezze disponibili: 10, 15, 20 m

SERIE T36

CONDOTTO FLESSIBILE ASPIRAZIONE FUMI E POLVERI ALTE TEMPERATURE



Prodotto

T36

Materiale

Tessuto di fibra di vetro, con singola spalmatura in silicene. Struttura a spirale in filo di acciaio

Caratteristiche

Temperatura di esercizio: da -90°C a +300°C
Diametri: da Ø 25 mm a Ø 305 mm
Lunghezze disponibili: spezzoni da 4 m



INDEX



NEXT



PREV



Prodotto

STRIP

Materiale

Acciaio inox a norma DIN 3017, classifica W2

CAPITOLATO

Fascetta stringitubo ricavata da nastro continuo in acciaio inox 430. Sistema uniflex da 30 m confezionati in box di plastica. Sono la soluzione migliore per il fissaggio di tutti i tubi flessibili. Si adattano a tutti i tipi di tubo senza danneggiare la superficie. Sgancio (STRIPGAN) di trazione in acciaio Inox. Pratico sistema di bloccaggio.

CARATTERISTICHE TECNICHE

Composizione	Nastro acciaio AISI 430/DIN 1.4016 (9 x 0,6 mm)
Cassetti superiore e inferiore	Acciaio a basso contenuto di carbonio, trattamento galvanico di nichelatura
Gancio di trazione	Acciaio inox AISI 430
Vite Chiave	7 mm, taglio cacciavite a croce, acciaio zincato
Coppia max. avvitamento	4 Nm

DESCRIZIONE

Modello mm	Descrizione
STR30250000GAN	CONFEZIONE GANCI STRINGITUBO DA 25 PZ
STR30000000ROT	ROTOLO STRINGITUBO DA 30 m



INDEX



NEXT



PREV

NA

Nastri adesivi per condotti flessibili



Prodotto	NA
Materiale	Alluminio

CAPITOLATO

Protezione, isolamento e fissaggio di condotti flessibili.

NAA: alluminio lucido, purezza standard molto duttile.

NAAR: alluminio quadrettato rinforzato.

Il nastro adesivo per condotti flessibili serie NAA-NAAR è fornito in rotoli della lunghezza di 50 m/cad

CARATTERISTICHE TECNICHE

	NAA00000030050	NAAR0000000050	NAAR0000000075
Spessore	30 µ	30 µ	30 µ
Altezza	50 mm	50 mm	75 mm
Lunghezza	50 mm	50 mm	50 mm
Temperatura	-10/+80°C	-10/+80°C	-10/+80°C
Resistenza a trazione	60-65 N/25 mm	150-160 N/25 mm	150-160 N/25 mm

DESCRIZIONE

Modello	Descrizione
NAA00000030050	NASTRO ADESIVO PER CONDOTTI
NAAR0000000050	NASTRO ADESIVO PER CONDOTTI FLESSIBILI NAAR 50
NAAR0000000075	NASTRO ADESIVO PER CONDOTTI FLESSIBILI NAAR 75



TEKNOWOOL AIR Srl
www.teknowoolair.com

Via Marconi, 1 - 35020 Legnaro PD
P.IVA e CF: 04888500289 - Tel. +39 049 641679
commerciale@teknowoolair.com



Ventilazione



Filtrazione



VMC



Fire&Smoke



Industriale



INDEX

NEXT

PREV