

EVOREC

LA VENTILAZIONE INTELLIGENTE

Manuale di installazione

INDICE

1 CONSEGNA	3
1.1 CONTENUTO DELLA CONSEGNA	3
1.2 ACCESSORI OPZIONALI PER EVO	4
2 DESCRIZIONE	5
3 MODELLO	6
3.1 SPECIFICHE TECNICHE	6
3.2 CURVE CARATTERISTICHE	7
3.3 CONNESSIONI E DIMENSIONI	7
3.4 VISTA DELL'ESPLOSO DELL'UNITA'	8
4 OPERAZIONE	9
4.1 DESCRIZIONE	9
4.2 FUNZIONE BY-PASS	9
4.3 SICUREZZA ANTI-GELO	9
5 INSTALLAZIONE	10
5.1 GENERALITA'	10
5.2 POSIZIONE DELL'UNITA'	10
5.3 MONTAGGIO A SOFFITTO.....	11
5.4 MONTAGGIO A MURO	13
6 ORIENTAMENTO DELLE CONNESSIONI	15
7 COLLEGAMENTO DELLO SCARICO DI CONDENZA	17
8 CAMBIO FILTRI	18
9 COLLEGAMENTI ELETTRICI (SOLO PER LA GAMMA PREMIUM)	19
9.1 COLLEGAMENTI PRINCIPALI	19
10 MONITORA LA TUA CASA – CONTROLLO ATTRAVERSO SONDE/WIRLESS	21
11 CONNETTIVITA' INTELLIGENTE	22
11.1 MODBUS - RS485	22
11.2 KNX- CONNESSIONE EVO.....	22
11.3 PONTE ETHERNET- EVOREC EVO APP.....	23
12 MANUTENZIONE	24
12.1 MANUTENZIONE DEI FILTRI PER GLI UTILIZZATORI	24
12.2 MANUTENZIONE SCAMBIATORE DI CALORE PER GLI INSTALLATORI.....	25
12.3 VISTA DELL'ESPLOSO E DESCRIZIONE	27

1 CONSEGNA

1.1 CONTENUTO DELLA CONSEGNA

Prima di iniziare l'installazione dell'unità VMC a doppio flusso con recupero di energia termica, è necessario verificare se è stato consegnato completo e integro.

Il contenuto della fornitura dell'unità EVOREC è costituito dai seguenti elementi:

1. **Unità VMC DF** con Recupero Energia Termica EVOREC
2. **Manuale di installazione**
3. **Etichetta di progettazione ecocompatibile**
4. **Guide all'installazione**
5. **Busta con silenziatore e viti**

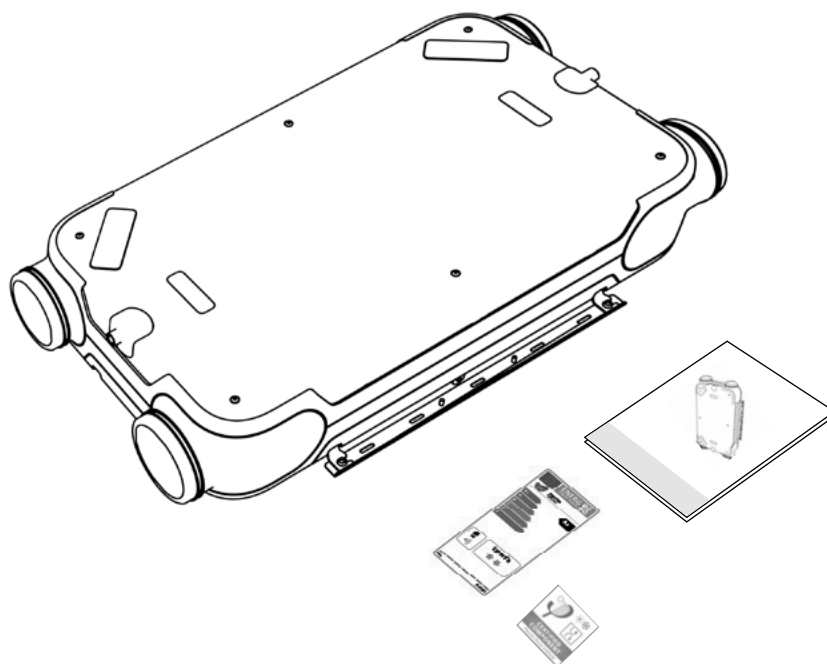

 Unità fornita senza regolazione del controllo.

* Se l'unità è stata consegnata con difetti visibili, come ammaccature o graffi, o se tutti gli articoli e gli accessori sopra elencati NON sono inclusi, si prega di contattare il fornitore.



L'uso di questa Unità non è autorizzato per le persone, compresi i minori, con capacità intellettive ridotte, limitate capacità fisiche o mancanza di esperienza e di conoscenze necessarie, a meno che non siano sotto la supervisione di, o siano stati istruiti da una persona responsabile per l'uso dell'unità.



In ogni caso, i bambini dovrebbero essere controllati per assicurarsi che non giochino con l'Unità.

1.2 ACCESSORI OPZIONALI

DESCRIZIONE	IMMAGINE	CODICE
FILTRO G4 EFF.65%		TKWDFFG4
FILTRO F7 e PM1		TKWDFFF7
FILTRI G4+F7 EFF.65% - e PM1		TKWDFFG4F7
FILTRO IMBEVUTO A CARBONI ATTIVI		TKWDFFCA
FILTRI G4+F9 EFF.65% e PM1 80%		TKWDFFG4F9
CONTROLLO DELLA POSIZIONE TRAMITE PULSANTE WIRELESS		TKWDFPLUS4B
MULTICONTROLLO WIRELESS		TKWDFEVOCTRL
SENSORE UNITIDA' WIRELESS		TKWDFEVOCTRL08
SENSORE CO2 WIRELESS		TKWDFEVOCO2
RF-PORTA DI COMUNICAZIONE ETHERNET		TKWDFEVORFETH
RF- PORTA DI COMUNICAZIONE RS485		TKWDFEVORFRS485
CONNETTIVITA' KNX - Modbus		TKWDFEVOCONNECT
APP		CONNESSIONE TRAMITE LA PORTA ETHERNET (TKWDFEVORFETH)

2 DESCRIZIONE

L'EVOREC è un'unità di ventilazione meccanica controllata a doppio flusso con un'unità di recupero di energia termica con efficienza fino al 95%, una capacità massima di ventilazione di 150 m³/h e una portata massima di 200 m³/h; con ventilatori a basso consumo energetico per entrambe le unità.

Caratteristiche dell'unità EVOREC:

- Regolazione continua dei flussi d'aria tramite il pannello di controllo.
- Presenza di un indicatore di stato del filtro sull'unità e possibilità di indicazione dello stato del filtro sul selettore di posizione.
- La nuova regolazione antighiaccio intelligente garantisce che l'unità continui a funzionare in modo ottimale anche a basse temperature. Se necessario, accendere la batteria di preriscaldamento (accessorio opzionale).
- Basso livello di rumorosità.
- Dotato di serie di valvola di by-pass con funzionamento automatico.
- Regolazione costante del flusso.
- Risparmio energetico.
- Alte prestazioni.

L'EVOREC può essere montato a parete o a soffitto, con le staffe di fissaggio standard incluse.

Per la corretta posizione del condotto e loro dimensioni [\[vedere paragrafo 3.3\]](#).

L'unità di fabbrica verrà fornita con la versione di destra, che può essere modificata in un semplice passaggio [\[vedere paragrafo 3.3\]](#).



Attenzione! Per la corretta efficienza del sistema di ventilazione, si raccomanda di non scollegare l'unità se non per manutenzione.

3 MODELLI

3.1 SPECIFICHE TECNICHE

EVOREC					
Tensione di alimentazione	230 V/ 50 Hz				
Grado di protezione	IP 40				
Dimensioni (l x h x d)	1000 x 600 x 210 mm				
Diametro connessioni	160 Ø				
Diametro scarichi di condensa	1/2"				
Peso	24 Kg				
Classe di efficienza	Eff. 65% (G4)				
Impostazione ventilatore (impostazioni di fabbrica)					Boost mode
Controllo Smart wireless (opzionale)	0	1	2	3	Maximum
Portata (mc/h)	30	75	100	150	200

3.2. CURVE CARATTERISTICHE

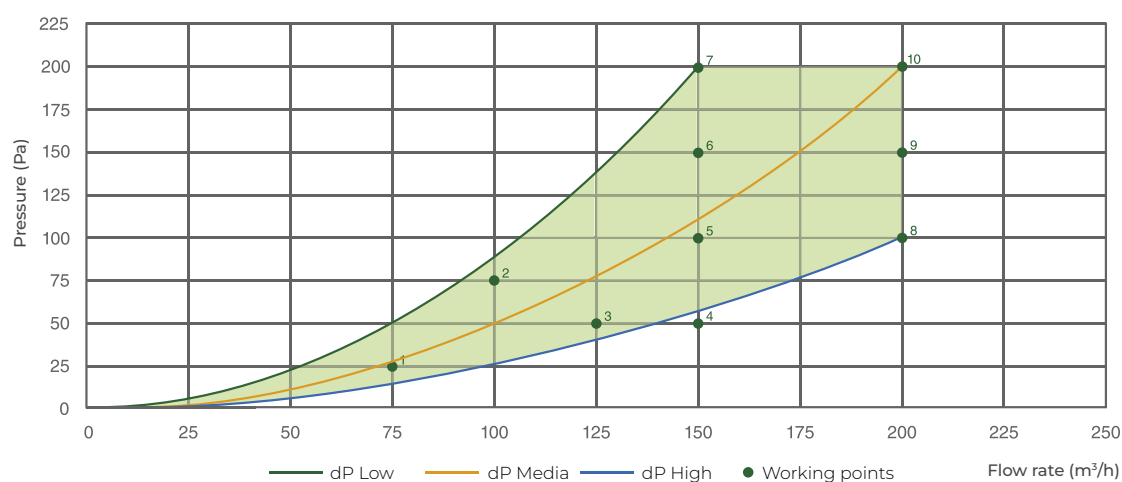

LIVELLO SONORO EVOREC							
Portata d'aria (mc/h)		75	125	150	200	200	
Livello del suono (A)	Pressione statica	25	50	50	100	150	200
	Irraggiamento acustico	33	42	44	46	51	56
	Estrazione	34	43	45	48	50	57
	Emissione	46	51	59	62	65	66

Punto di lavoro	Portata aria (mc/h)	Pressione (Pa)	Potenza (W)	SFP (W/l/s)
1	75	25	12.61	0.61
2	100	75	25.31	0.91
3	125	50	29.16	0.84
4	150	50	39.20	0.94
5	150	100	49.65	1.19
6	150	150	60.92	1.46
7	150	200	72.60	1.74
8	200	100	81.33	1.46
9	200	150	93.10	1.68
10	200	200	106.48	1.92

3.3 CONNESSIONI E DIMENSIONI

EVOREC

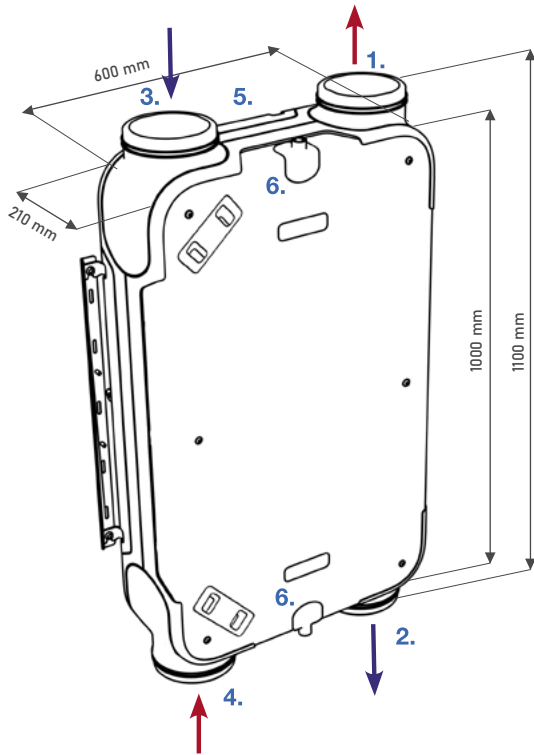

LEGENDA VERSIONE STANDARD*

1	Aria di scarico
2	Aria pulita portata all'abitazione
3	Presa aria esterna
4	Estrazione aria viziata dall'interno
5	Connessione elettrica
6	Scarico condensa

*Configurazione sinistra (impostazione a specchio)

VERSATILITA' DELLA MODALITA' A SPECCHIO

Importante! Per modificare la posizione di fabbrica (a destra) a versione di sinistra, basterà collegare tra di loro i pin 9-10.

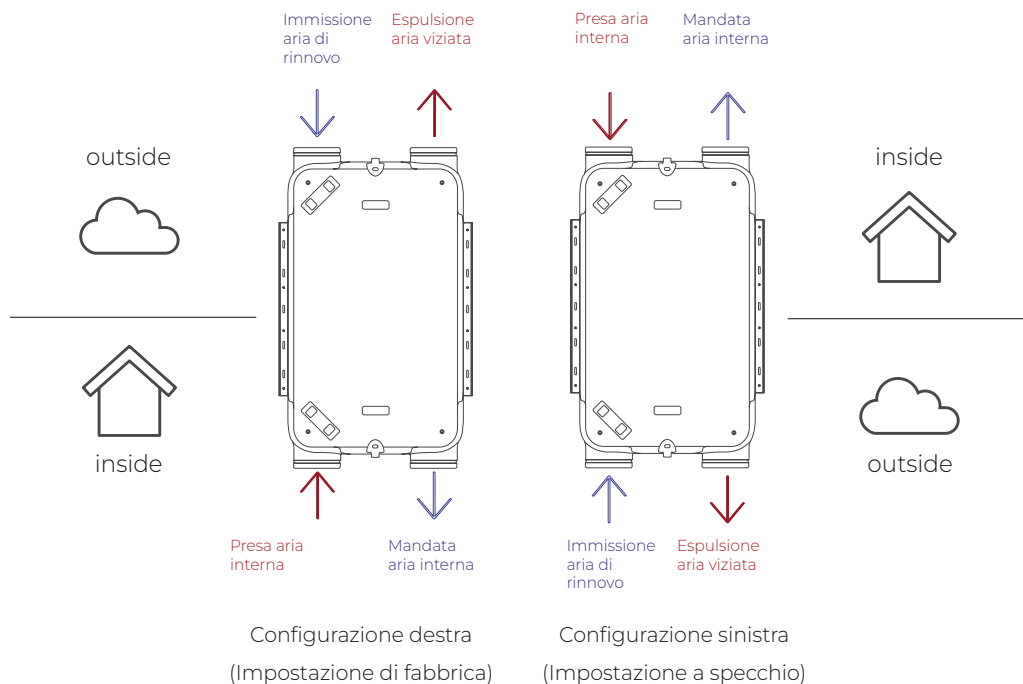
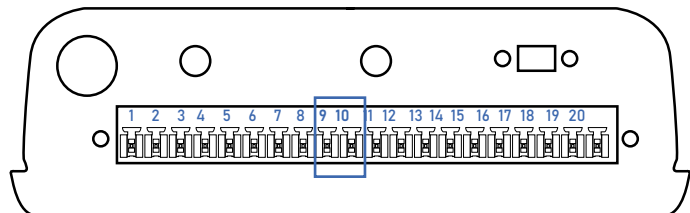

3.4 VISTA DELL'ESPLOSO

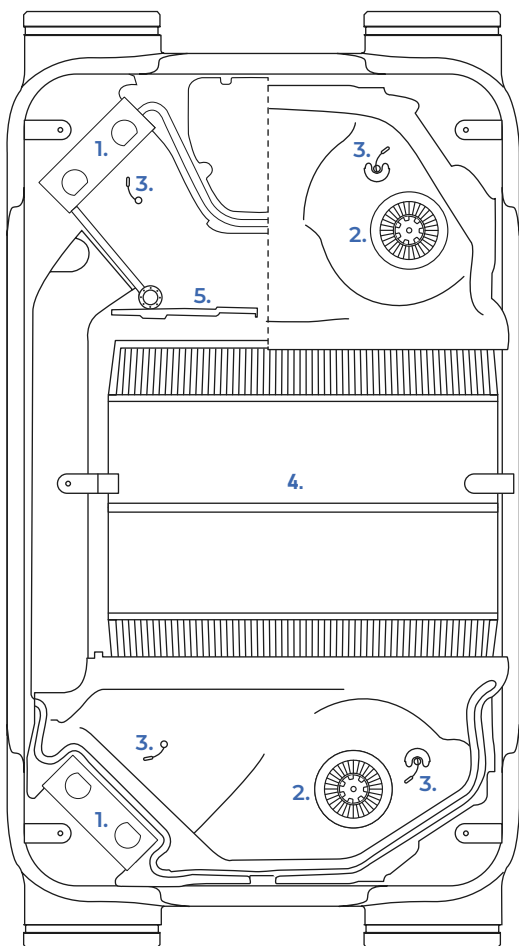

LEGENDA

1	Filtro ad alte prestazioni
2	Motori ad alta efficienza energetica
3	Sonde di temperatura
4	Scambiatore di calore ad alte prestazioni
5	Bypass automatico al 100%
6	Scarico condensa orientabile
7	Connessioni elettriche

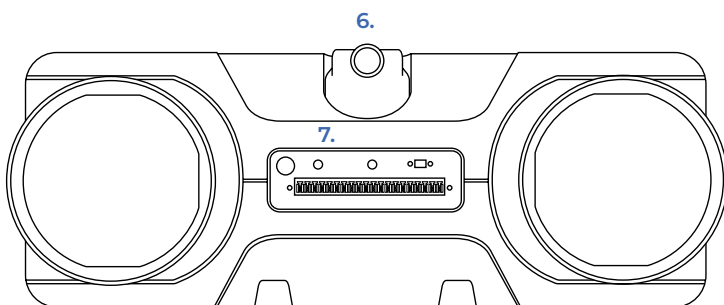

4 OPERAZIONE

4.1 DESCRIZIONE

L'unità viene consegnata pronta per essere collegata all'alimentazione e funziona in modo completamente automatico. L'aria viziata estratta dall'interno trasferisce l'energia termica (calorie/B.T.U.S) all'aria fresca proveniente dall'esterno. Ciò consente di risparmiare energia nell'aria condizionata, poiché l'aria pulita viene soffiata in casa a una temperatura condizionata (fresca d'estate, calda d'inverno).

A seconda del tipo di unità di controllo utilizzata, sono possibili fino a 5 posizioni di ventilazione. La portata d'aria è regolata dalla regolazione della posizione. Il controllo costante del volume consente di ottenere la portata d'aria dei ventilatori di alimentazione ed estrazione indipendentemente dal condotto di pressione.

4.2 CONDIZIONI DI BY-PASS

Il by-pass montato di serie consente di soffiare aria fresca direttamente dall'esterno senza passare attraverso lo scambiatore di calore, in modo che la temperatura esterna in qualsiasi momento può essere utilizzata, ad esempio nelle notti estive quando è auspicabile che entri aria fresca dall'esterno per raffreddare l'interno della casa (free-cooling).

La valvola di by-pass si attiva automaticamente quando viene soddisfatto un certo numero di condizioni (vedere la tabella seguente per i valori di by-pass).

CONDIZIONI PER L'ATTIVAZIONE DEL BY-PASS	
VALVOLA DI BY-PASS APERTA	<ul style="list-style-type: none"> • La temperatura esterna è di almeno 10°C • La temperatura esterna è inferiore alla temperatura interna dell'abitazione.
By-pass valve VALVOLA DI BY-PASS CHIUSA	<ul style="list-style-type: none"> • La temperatura esterna è inferiore a 10°C • La temperatura esterna è superiore alla temperatura interna dell'abitazione

4.3 SICUREZZA ANTIGHIACCIO

Per evitare la formazione di ghiaccio nello scambiatore di calore a temperature esterne molto basse, l'EVOREC è dotato di protezione antighiaccio.

Le sonde termostatiche misurano le temperature nello scambiatore di calore e, se necessario, viene impostato uno squilibrio progressivo automatico nel macchinario. Fino a -2 gradi l'unità si ferma e controlla ogni ora se la temperatura è adatta al funzionamento.

5 INSTALLAZIONE

5.1 GENERALITÀ

L'installazione deve essere eseguita conformemente:

- Requisiti di qualità della ventilazione per gli ambienti (CTE HS3 - RITE 2007).
- Requisiti di qualità per una ventilazione equilibrata delle abitazioni (CTE HS3).
- Requisiti per la ventilazione di stanze e abitazioni (CTE HS3).
- Requisiti di sicurezza per impianti a bassa tensione.
- Requisiti per il collegamento degli scarichi ai sistemi fognari nelle stanze e nelle abitazioni.
- Istruzioni di installazione per l'unità EVOREC.



Attenzione! Assicurarsi che la pendenza di scarico della condensa non sia parallela all'unità.

L'unità è progettata solo per il montaggio a parete o a soffitto. Non installarlo mai direttamente sul pavimento.

- Lo spazio di installazione deve essere protetto dalle intemperie e dal gelo.
- Assicurarsi che vi sia spazio sufficiente intorno e sotto l'unità per garantire che la sostituzione o la pulizia del filtro e la manutenzione dell'unità può essere eseguita correttamente.

5.3 INSTALLAZIONE A SOFFITTO



- 1 Utilizzare il modello di installazione, situato sul retro della scatola

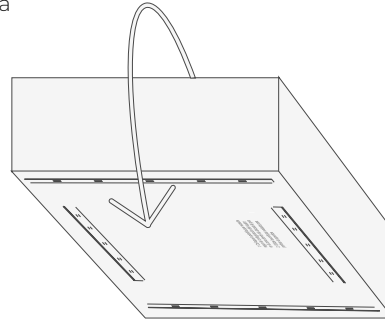

- 2 Contrassegnare l'area in cui devono essere installate le staffe di fissaggio con l'aiuto del modello di installazione.

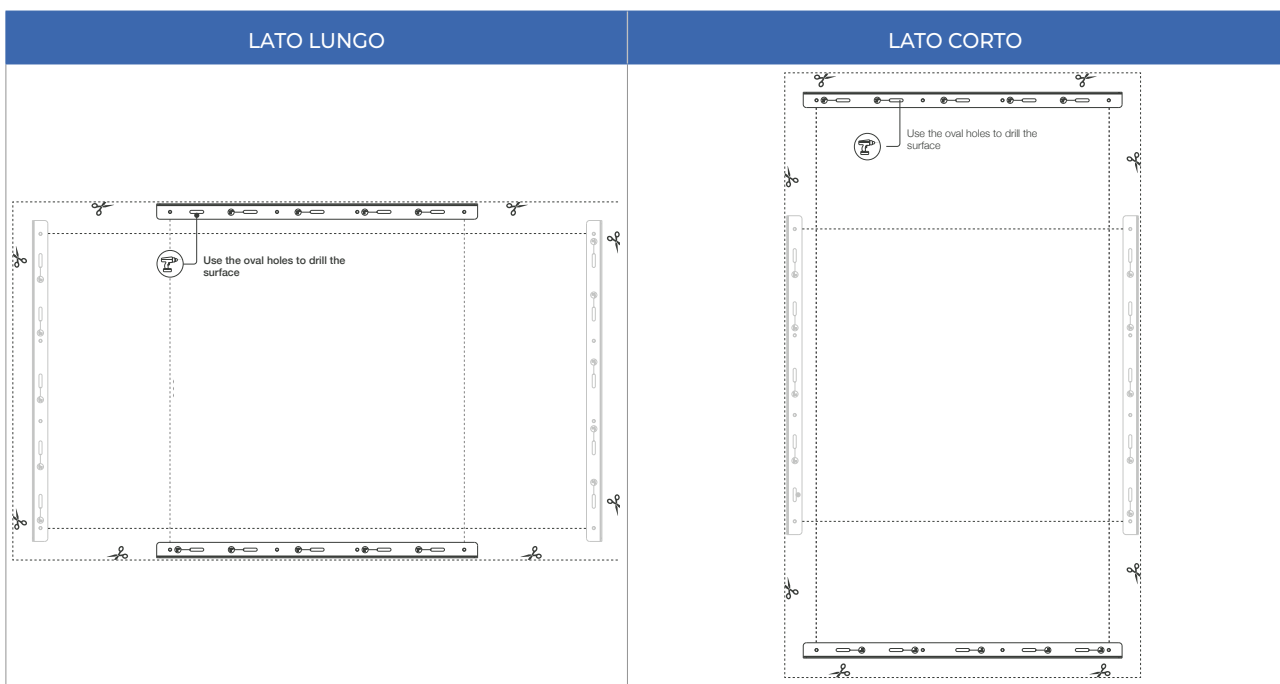

Se la sagoma non viene utilizzata, le staffe di fissaggio devono essere distanziate di 630 mm sui lati lunghi (versione standard) e 1.035 mm di distanza sui lati corti.

Per impostazione predefinita, l'unità viene fornita con i ganci Silentblock montati sul lato lungo.

- 3 Forare la superficie contrassegnata e avvitare le staffe di fissaggio attraverso i fori ovali.

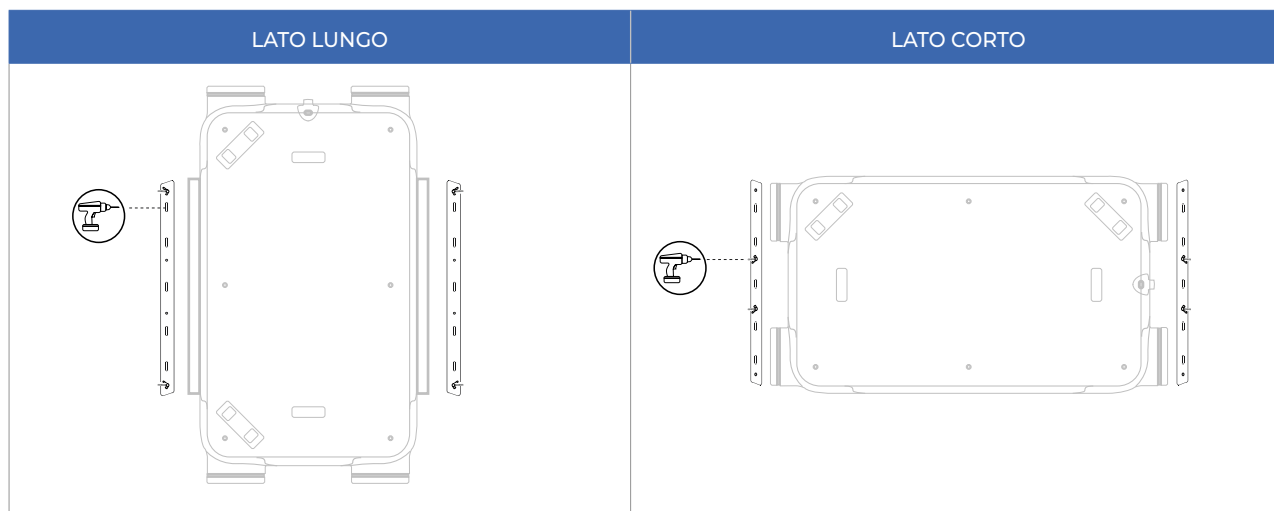

- 4 Allentare i dadi ad alette e lasciare 1 cm di spazio

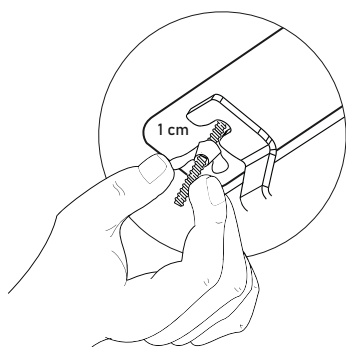

- 5 Posiziona sopra la guida e fai scorrere finchè non allinea

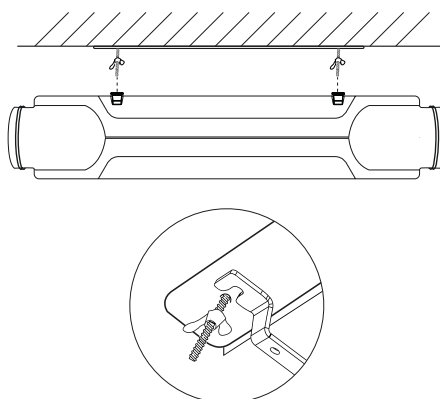

- 6 Stringere i dadi ad alette

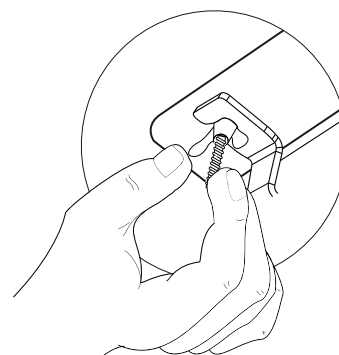

5.4 INSTALLAZIONE A MURO



- 1 Utilizzare il modello di installazione, situato sul retro della scatola

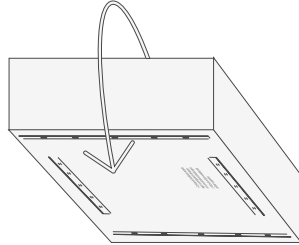

- 2 Contrassegnare l'area in cui devono essere installate le staffe di fissaggio con l'aiuto del modello di installazione.

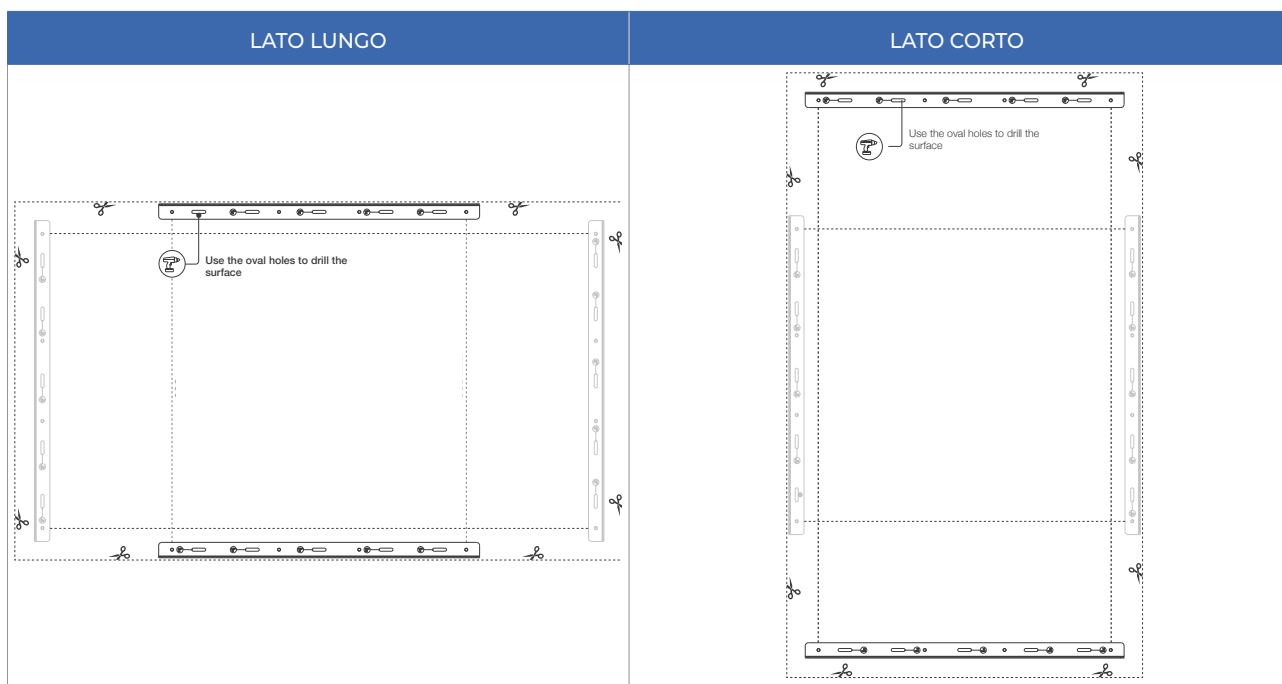

Se la sagoma non viene utilizzata, le staffe di fissaggio devono essere distanziate di 630 mm sui lati lunghi (versione standard) e 1.035 mm di distanza sui lati corti.

Per impostazione predefinita, l'unità viene fornita con i ganci Silentblock montati sul lato lungo.

3 Forare la superficie contrassegnata e avvitare le staffe di fissaggio attraverso i fori ovali.

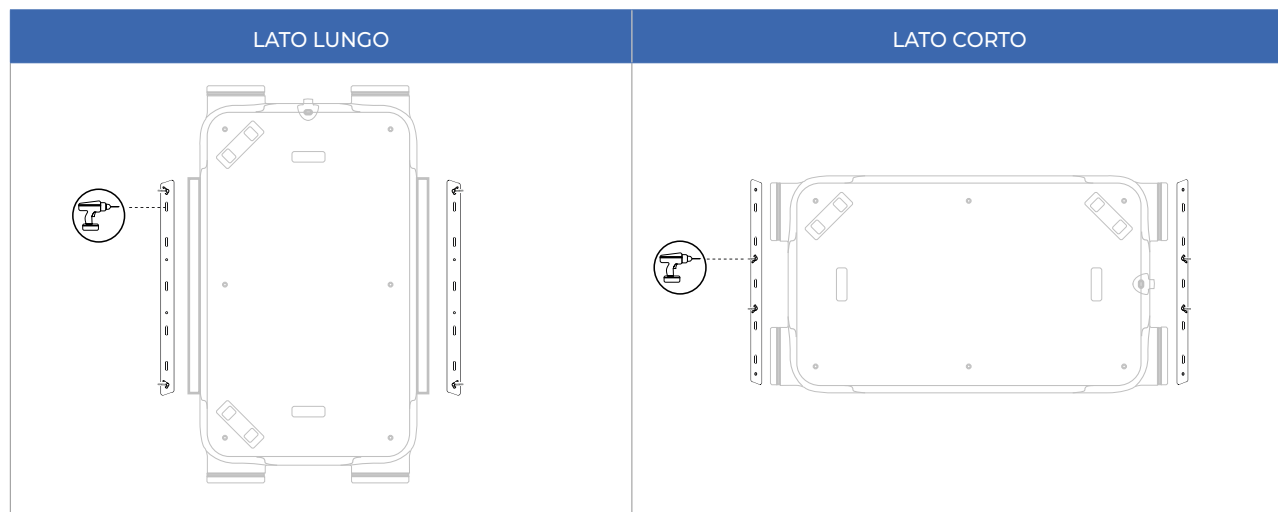

4 Allentare i dadi ad alette e lasciare 1 cm di spazio

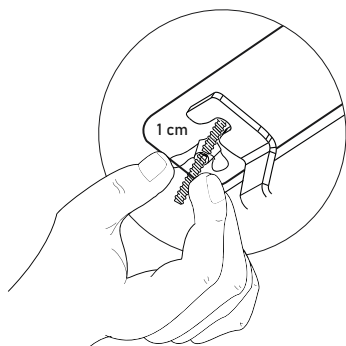

5 Posiziona sopra la guida e fai scorrere finchè non allinea

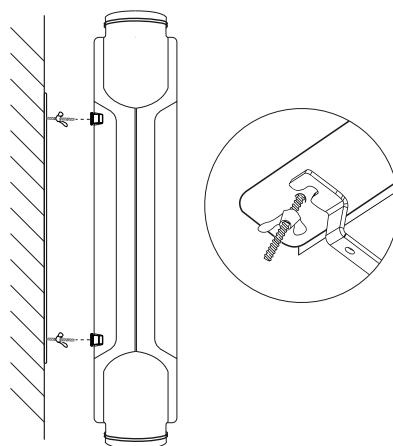

6 Stringere i dadi ad alette

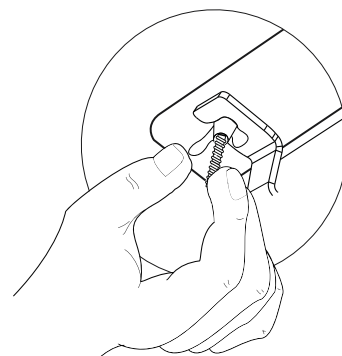

6 ORIENTAMENTO DEGLI ATTACCHI

Per modificare la direzione predefinita degli attacchi attenersi alla seguente procedura:

- 1 Rimuovere i coperchi dei filtri

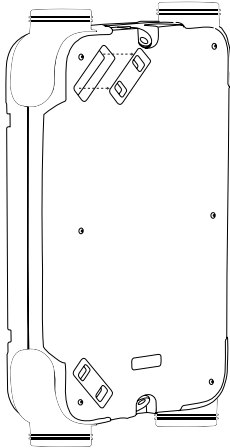

- 2 Svitare il coperchio esterno

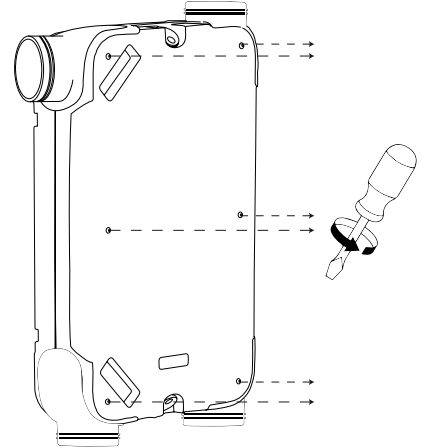

- 3 Rimuovere il coperchio esterno e il polipropilene anteriore dell'unità, lasciando l'interno esposto

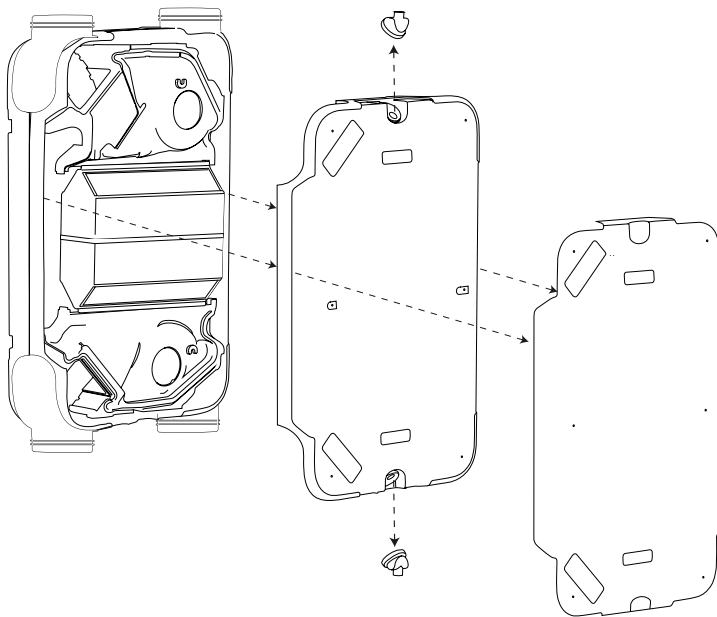

- 4 Svitare l'attacco dal lato posteriore

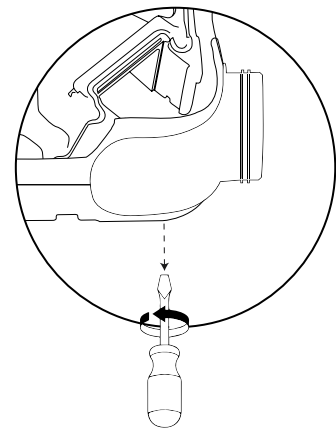

5 Alzare l'attacco

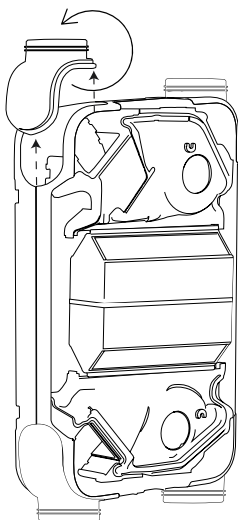

6 Gira l'attacco

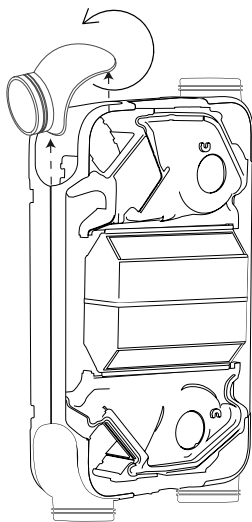

7 avita quindi l'attacco dal retro

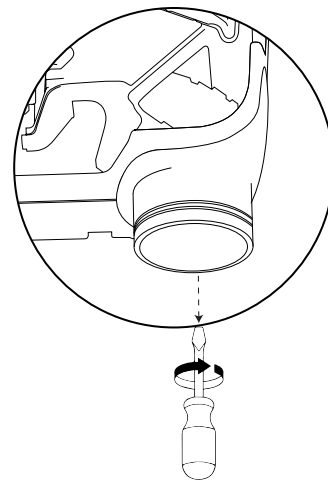

8 Montare le coperture esterne ed interne dell'unità

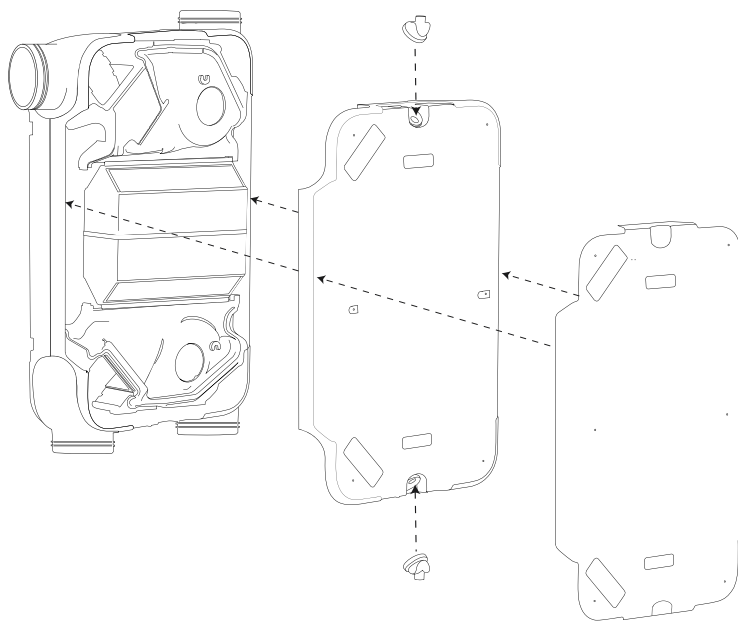

9 avita la copertura esterna

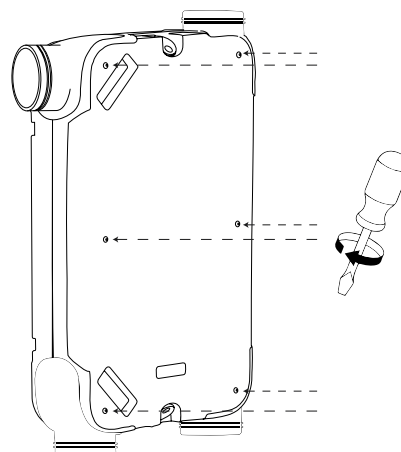

10 riposiziona le coperture dei filtri

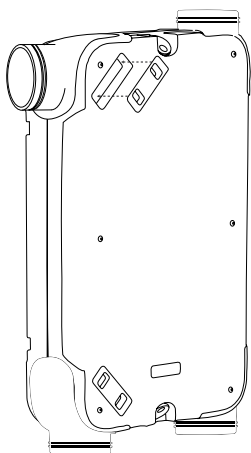

7 COLLEGAMENTO DELLO SCARICO DI CONDENZA

L'EVOREC deve essere sempre dotato di scarico della condensa. L'acqua di condensa deve essere scaricata.

Il raccordo di collegamento filettato della condensa da 3/4" (non incluso nell'unità) deve essere avvitato dall'installatore nel serbatoio di condensa dell'unità.

! Importante! Utilizzare sempre un collegamento di scarico della condensa rimovibile tra il sifone e l'unità per una corretta manutenzione

Il tubo di scarico della condensa può essere montato sotto. L'installatore può regolare lo scarico della condensa nella posizione desiderata. Lo scarico deve terminare al livello dell'acqua del sifone. Utilizzare un tubo di scarico della condensa di 32 mm di diametro.

! Nel caso di un'installazione a soffitto, assicurarsi che il drenaggio della condensa sia inferiore al livello dell'EVOREC.

! Nota: è collegato solo uno scarico della condensa, l'altro scarico deve rimanere chiuso con il tappo. Nel caso dell'EVOREC Entalpico, i due scarichi devono essere chiusi con due tappi, non è necessario collegarli allo scarico della condensa.

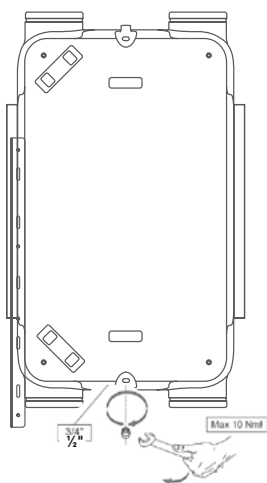

! Nota:

In caso di installazione a soffitto: installare lo scaricatore di condensa nello scarico sul lato dei condotti che conducono all'esterno. L'altro scarico dovrebbe essere coperto con la spina.

In caso di installazione a parete: installare lo scaricatore di condensa sul fondo scarico del dispositivo. L'altro scarico dovrebbe essere coperto con il tappo.



Attenzione! Affinché la garanzia dell'apparecchiatura rimanga valida, è necessario installare un sifone a secco (sifone a sfera a secco o flessibile a secco sifone).

Se l'evacuazione della condensa viene eseguita in altro modo e si verifica un evento imprevisto nel post-vendita relativo a l'evacuazione delle condense, EVOREC è esclusa da qualsiasi responsabilità, e sarà responsabilità dell'azienda che ha effettuato l'installazione per risolvere qualsiasi problema e i costi derivati da questo problema.

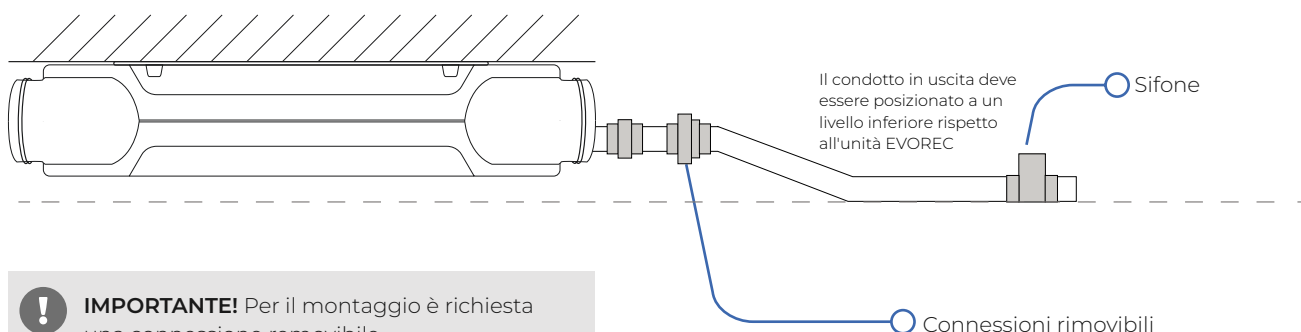

! IMPORTANTE! Per il montaggio è richiesta una connessione rimovibile.

8 CAMBIO DEI FILTRI

1 Rimuovi la protezione dei filtri

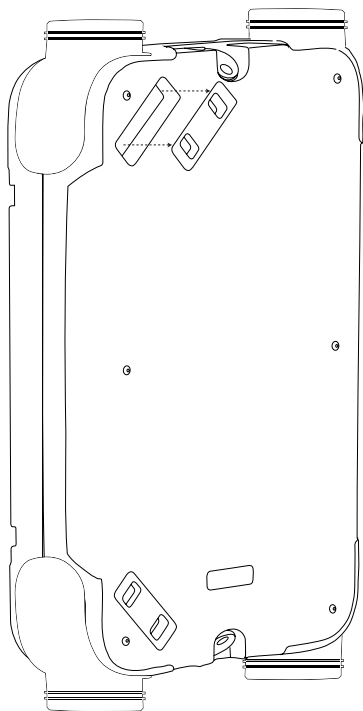

2 Estrai il filtro

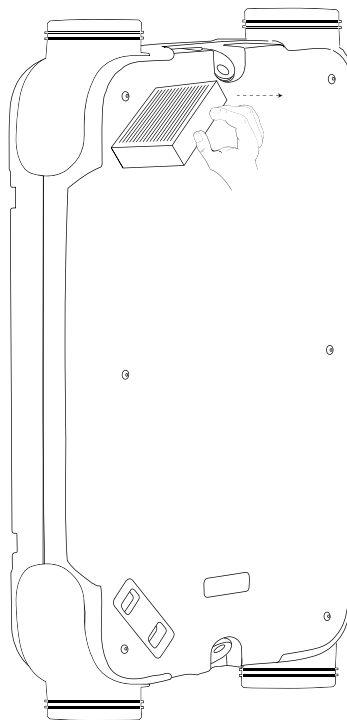

3 Posiziona il nuovo filtro

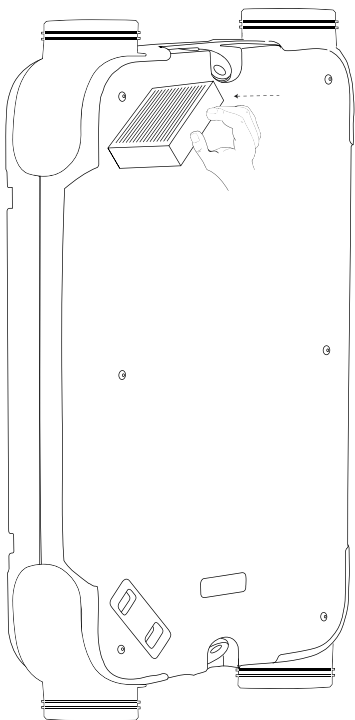

4 Riposiziona la protezione del filtro

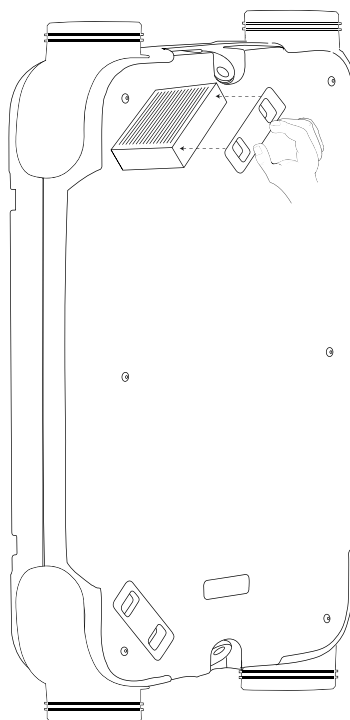

9 COLLEGAMENTI ELETTRICI (SOLO PER LA GAMMA PREMIUM)

9.1 COLLEGAMENTI PRINCIPALI

L'impianto elettrico deve essere correttamente conforme alle norme pertinenti.

! Attenzione! I ventilatori e il circuito di controllo devono funzionare a 230 V. In caso di lavori di movimentazione o manutenzione, l'unità deve essere scollegata dalla rete elettrica

COLORI DI IDENTIFICAZIONE DEL CAVO	
MARRONE	LINEA
BLU	NEUTRO
GIALLO/VERDE	TERRA

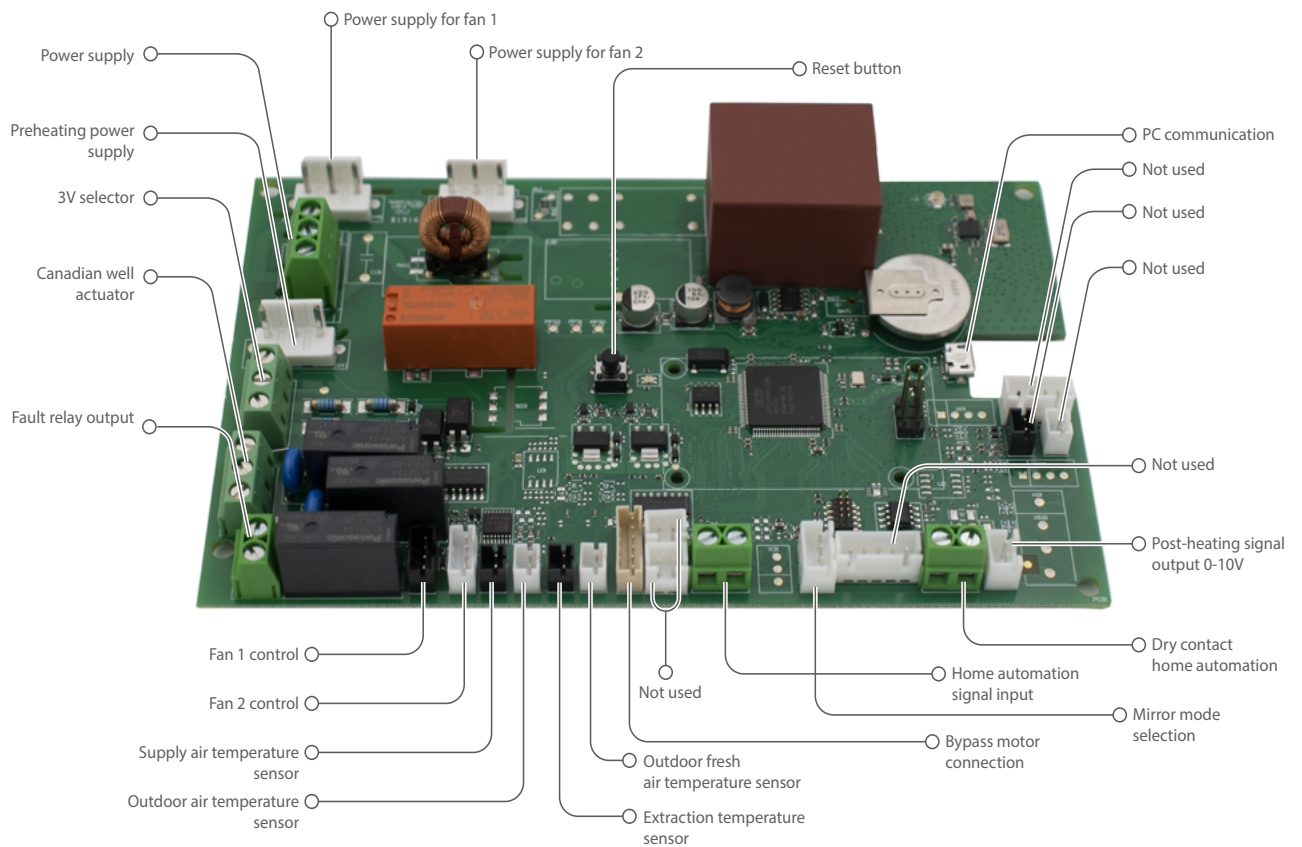
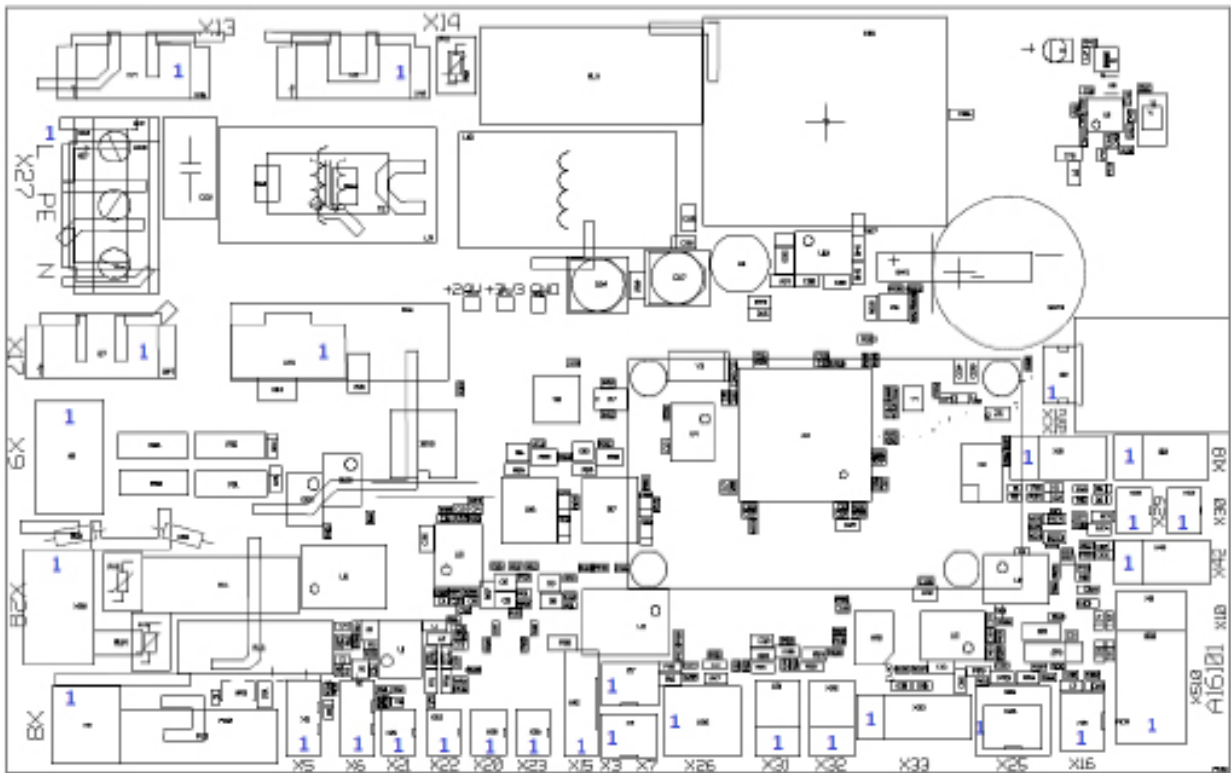

10 MONITORA LA TUA CASA - CONTROLLO ATTRAVERSO SONDE/WIRELESS

Prenditi cura della tua salute e di quella dei tuoi cari monitorando la qualità dell'aria nella tua casa!

L'EVOREC può essere integrato con diversi (opzionali) accessori wireless:

- Sonda CO2 wireless
- Sensore di umidità wireless
- Multicontrollo wireless
- Controllo wireless 4 pulsanti

EVOREC ACCESSORI OPZIONALI	
Multicontrollo wireless	TKWDFEVOCTRL
Controllo wireless 4 pulsanti	TKWDFPULS4B
Sonda CO2 wireless	TKWDFEVOCO2
Sensore di umidità wireless	TKWDFEVOCTRL08



L'EVOREC Smart Wireless Multicontrol comunica via RF (radiofrequenza) con l'unità di ventilazione e può scegliere tra 5 diverse posizioni di portata collegate all'unità. È un'interfaccia per l'utente e per l'installatore per monitorare e configurare il recuperatore di calore collegato. Ha molteplici funzioni collegate all'Unità.



L'EVOREC 4-Position Wireless Push Button Control comunica tramite RF (radiofrequenza) con l'unità di ventilazione e può scegliere tra 4 diverse posizioni collegate all'unità. Ha un indicatore di filtro sporco.



La sonda EVOREC CO2 wireless monitora il livello di CO2 dell'aria all'interno della casa. Misura la CO2 nelle camere della casa e invia il dato tramite RF (radiofrequenza) all'unità EVOREC DF EVO. L'unità sarà in grado di reagire e variare la portata di ventilazione appropriata per garantire la qualità dell'aria interna in base alle informazioni dalla sonda.



La sonda wireless EVOREC HR (Relative Humidity) controlla l'umidità relativa dell'aria interna della casa. Esso misura l'umidità interna nelle stanze umide e invia i dati tramite RF (radiofrequenza) all'EVOREC. L'unità sarà in grado di reagire e variare la portata di ventilazione adatta alla qualità dell'aria interna in base alle informazioni della sonda.

11 CONNETTIVITA' INTELLIGENTE

È possibile trasformare l'abitazione in una casa intelligente utilizzando vari strumenti disponibili, nonché collegare l'unità al cellulare dispositivo con l'APP.

- MODBUS - RS485
- KNX - Evo Connect
- Ponte ethernet (specifica la connessione EVOREC EVO APP)

11.1 MODBUS - RS485

Il dispositivo EVOREC RS485 (TKWDFEVORFRS485) si collega al sistema di gestione dell'edificio (BMS) via cavo, in linguaggio Modbus per entrambi lettura e scrittura di dati. Raccoglie informazioni dalle unità EVOREC DF EVO da sonde e controller wireless compatibili (TKWDFPULS4B, TKWDFEVOCTRL, TKWDFEVOCO2 e TKWDFEVOCTRL08) che sono collegati a questa unità di ventilazione.



11.2 KNX - CONNESSIONE EVO

Il dispositivo EVO CONNECT (TKWDFEVOCONNECT) è un convertitore modbus / knx.

Deve essere collegato via cavo (Modbus- RS485) per tradurre le informazioni raccolte (Modbus - RS485) e inviarle via cavo al BMS. Raccoglie informazioni provenienti dalle unità EVOREC e dalle sonde e controller wireless compatibili (TKWDFPULS4B, TKWDFEVOCTRL, TKWDFEVOCO2 e TKWDFEVOCTRL08) che sono collegati a questa unità di ventilazione.

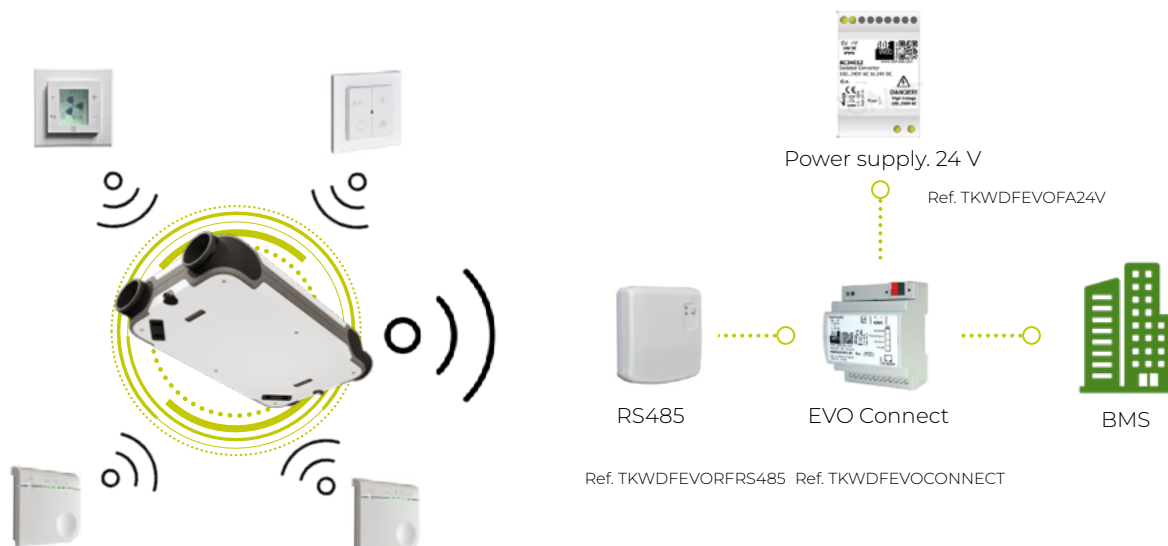

11.3 PONTE ETHERNET- APP EVO EVOREC

Grazie al sistema di controllo intelligente, si ottiene il monitoraggio online degli elementi più importanti, rendendo possibile il controllo e il monitoraggio della qualità dell'aria interna della casa attraverso l'APP EVOREC EVO.

- Controllo e regolazione delle velocità dell'unità.
- Monitoraggio della CO2 e dell'umidità relativa in casa.

L'unità EVOREC raccoglie informazioni dalle varie sonde e controller wireless compatibili (TKWDFPULS4B, TKWDFEVOCTRL, TKWDFEVOCO2 e TKWDFEVOCTRL08) tramite radiofrequenza.

Le informazioni vengono inviate al gateway Ethernet (Ethernet Bridge - TKWDFEVORFETH - TKWDFEVORFETH) il cui dispositivo deve essere collegato via cavo al modem di connessione Internet della casa, trasferendo i dati raccolti al "cloud" per fornire l'accesso e monitoraggio dei dati tramite l'APP EVOREC EVO.



12. MANUTENZIONE

12.1 MANUTENZIONE DEI FILTRI (PER GLI UTILIZZATORI)

I filtri dovrebbero essere controllati ogni tre mesi, puliti ogni sei mesi e sostituiti almeno una volta all'anno.



Nota:

L'apparecchiatura non deve mai essere utilizzata senza filtri

- 1 Remove the filter cover.

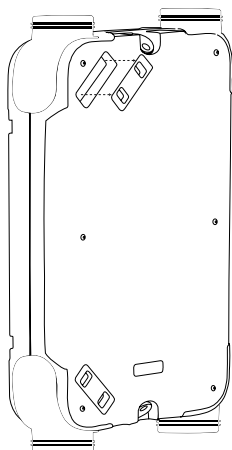

- 2 Pull the filter outwards.

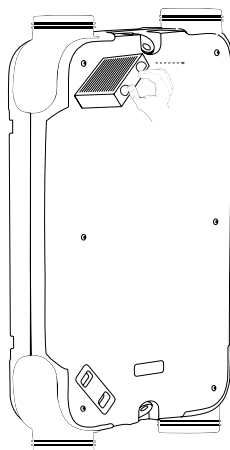

- 3 Vacuum the filter to remove the dirt

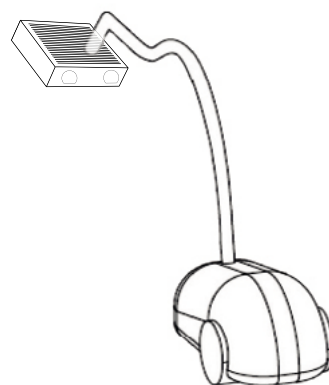

- 4 Place the new filter in the slot and push it in.

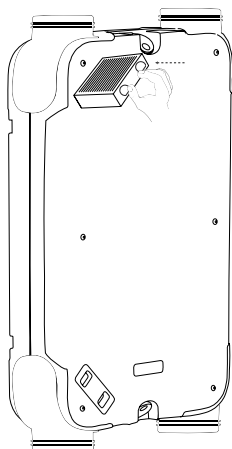

- 5 Replace the filter covers

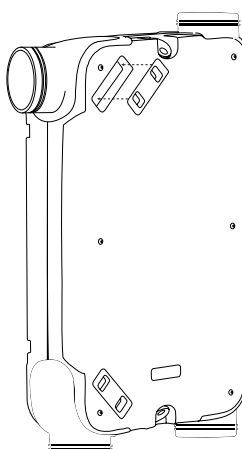

12.2 MANUTENZIONE DELLO SCAMBIATORE DI CALORE (PER GLI INSTALLATORI)

1 Remove the filter cover.

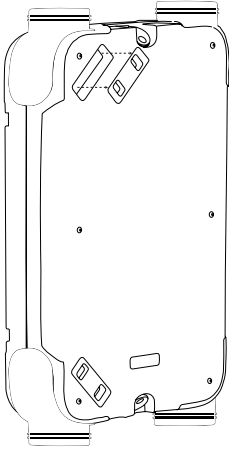

2 Pull the filter outwards.

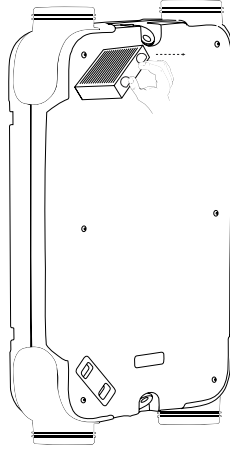

3 Unscrew the outer cover

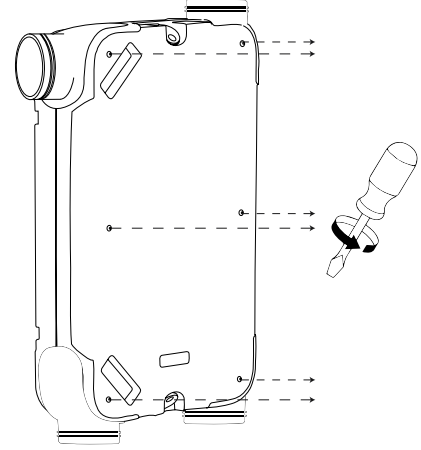

4 Remove the outer cover and the front polypropylene of the Unit, leaving the interior exposed

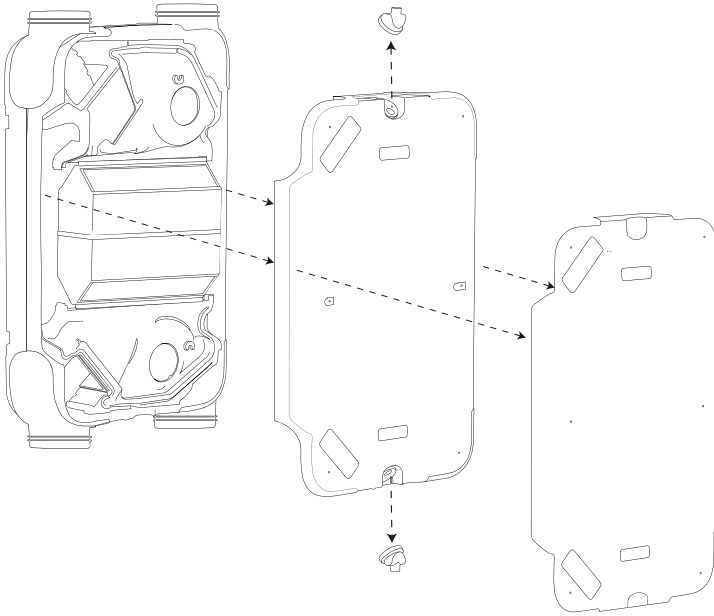

5 Unscrew and remove left support bracket

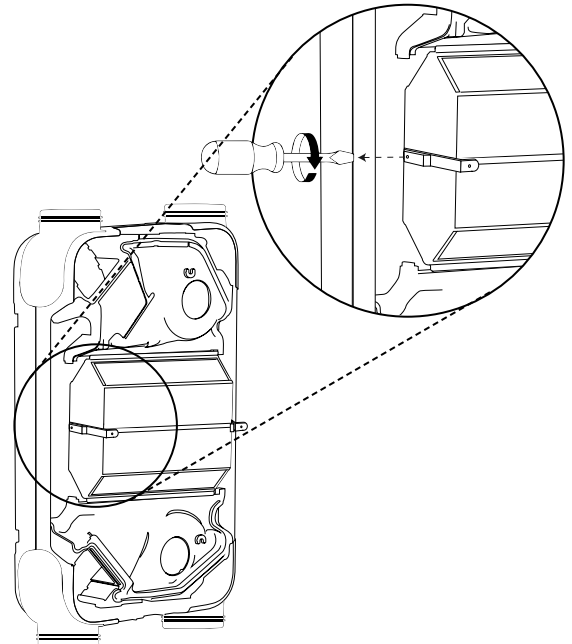

6 Separate the retaining tabs to remove the heat exchanger

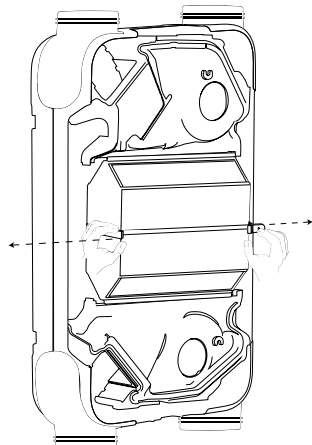

7 Remove the heat exchanger

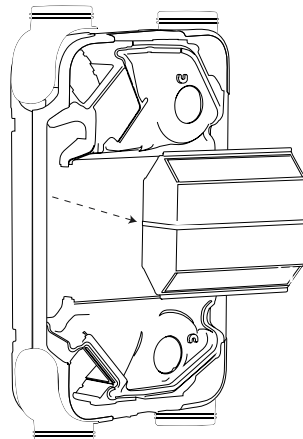

8 Clean the heat exchanger with water

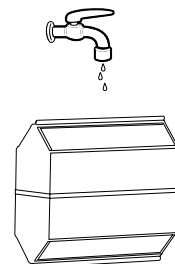

! Note:

Carefully remove the heat exchanger; a small amount of condensation water may still remain in the heat exchanger.

9 Put the heat exchanger back in place

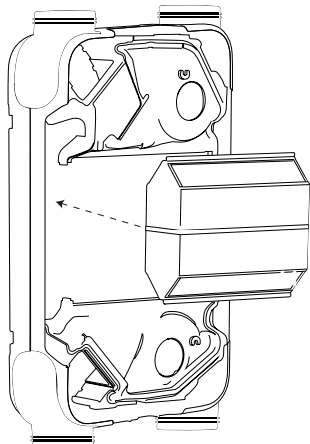

10 Insert the support bracket and screw it back on

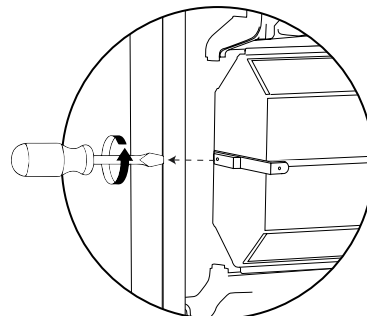

11 Fit the outer and inner cover of the Unit.

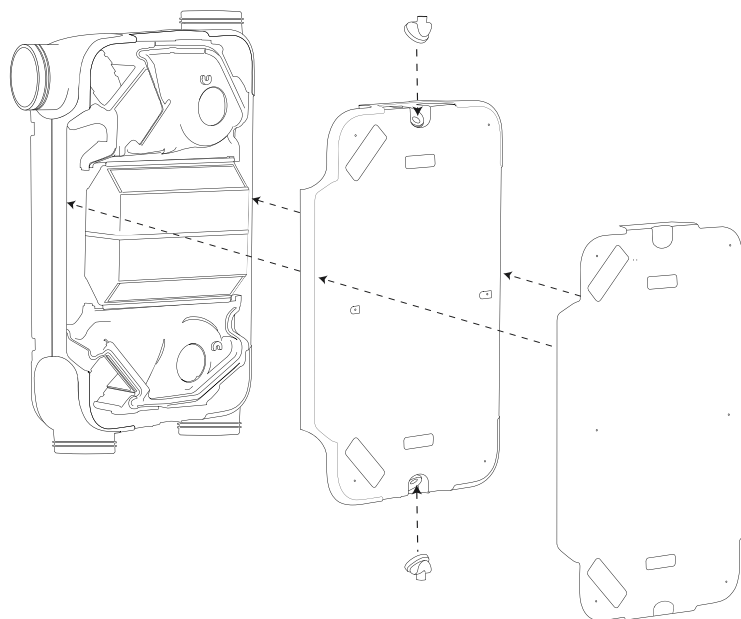

12 Screw on the outer cover

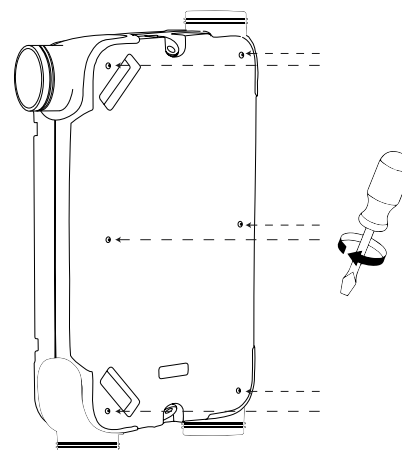

13 Replace the filters

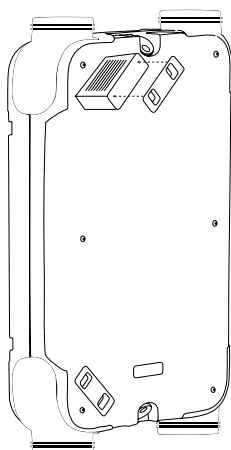

14 Replace the filter covers

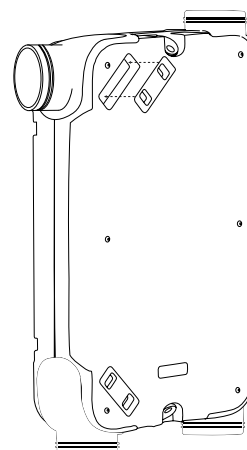

12.3 VISTA DELL'ESPLOSO E DESCRIZIONE

NR	VISTA DELL'ESPLOSO E DESCRIZIONE	
1	Attacchi orientabili d.160	4 PZ.
2	Pannello frontale	1 PZ.
3	Pannello frontale in polipropilene	1 PZ.
4	Valvola by-pass	1 PZ.
5	Motore valvola by-pass	1 PZ.
6	Ventilatore a risparmio energetico	2 PZ.
7	Scambiatore ad alta efficienza	1 PZ.
8	Linguette di fissaggio	2 PZ.
9	Sonda di condensa estraibile	2 PZ.
10	Filtri ad alta efficienza	2 PZ.
11	Coperture dei filtri	2 PZ.
12	Sonda di temperatura	4 PZ.
13	Piatto di connessione	1 PZ.
14	Ganci Silentblock	4 PZ.
15	Scheda di connessione elettronica	1 PZ.

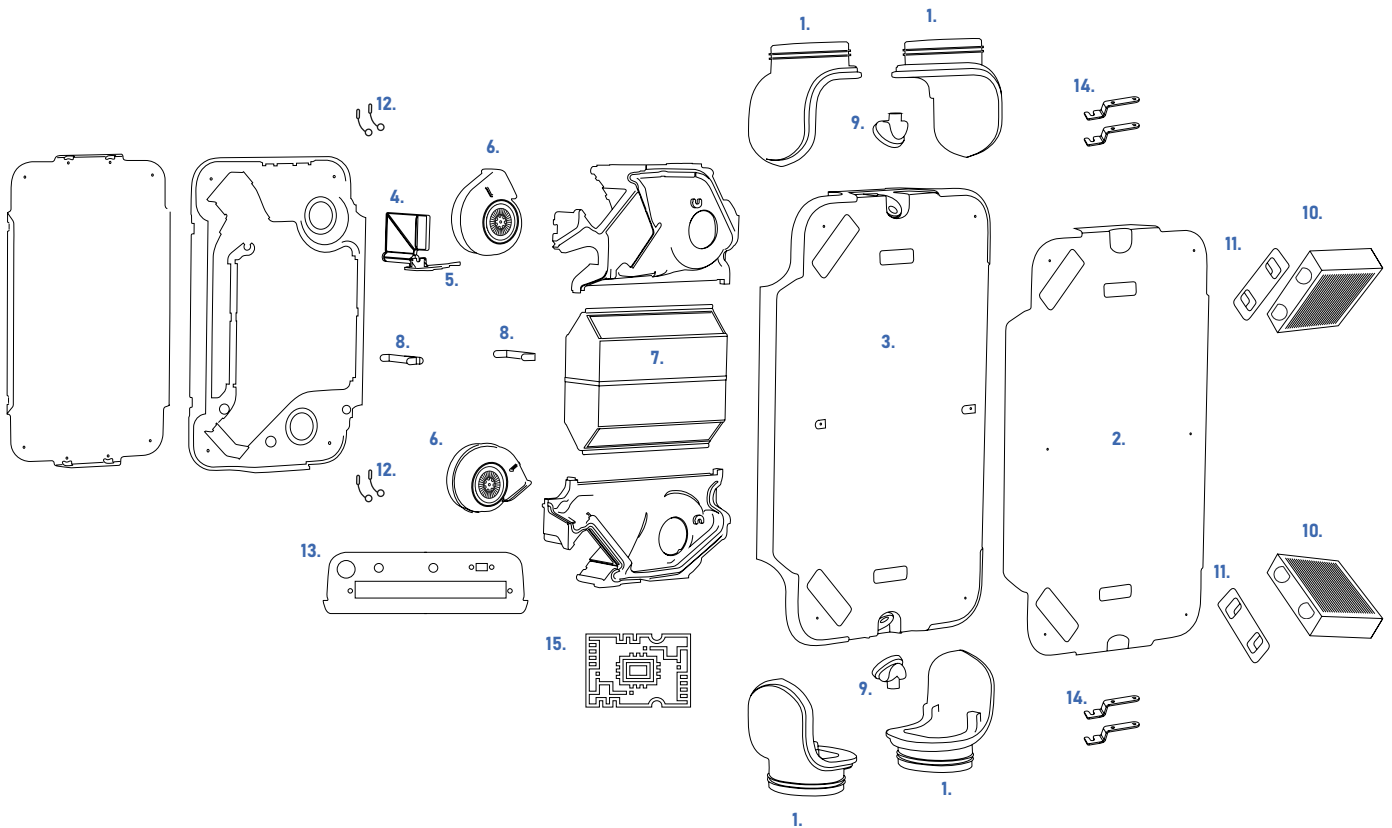



Teknowool Air Srl
www.teknowoolair.com

Via Marconi, 1 - 35020 Legnaro PD
P.IVA e CF: 04888500289 - Tel. +39 049 641679
commerciale@teknowoolair.com